

**У.И.Иноятлов, Н.А.Муслимов,  
Д.И.Рўзиева, М.Х.Усмонбоева**

**ПЕДАГОГИКА**  
**(нопедагогик олий таълим**  
**муассасалари учун дарслик)**

**Тошкент – 2016**

**УДК: 37 (075)**

**ББК:74 (075)**

**П - 29**

Педагогика: нопедагогик олий таълим муассасалари учун мўлжалланган дарслик. У.И.Иноятов, Н.А.Муслимов, Д.И.Рўзиева, М.Х.Усмонбоева. – Тошкент: Низомий номидаги ТДПУ, 2016. – 256 бет.

**УДК: 37 (075)**

**ББК:74 (075)**

Мазкур дарслик Ўзбекистон давлат жаҳон тиллари университетидида “Педагогика” фанини ўқитиш бўйича ўқув дастури асосида яратилган бўлиб, унда Ўзбекистон Республикасида таълим тизими, тарбиянинг келиб чиқиши, “Педагогика” фанининг шахсни тарбиялаш ва ривожлантиришдаги ўрни, таълим ва тарбия назариялари, педагогик маҳоратнинг умумий асослари, таълим-тарбия жараёнида шахснинг илмий дунёқарашини, мустақил фикрлаш қобилиятини шакллантириш, илғор педагогик технологияларни қўллаш каби долзарб масалалар ўз ифодасини топган.

Дарслик нопедагогик олий таълим муассасалари учун мўлжалланган бўлиб, ундан “Педагогика” фани асослари, шахсни тарбиялаш ва унга таълим бериш жараёни билан қизиқувчи барча китобхонлар фойдаланишлари мумкин.

**Такризчилар:**

Педагогика фанлари доктори,  
профессор **У.И.Маҳкамов**

Педагогика фанлари номзоди,  
доцент **М.Арипова**

Ўзбекистон Республикаси Олий ва ўрта махсус таълим вазирлигининг 2012 йил 26-декабрдаги 507-сонли буйруғига асосан нашр этишга рухсат берилган.

**ISBN 978-9943-24-092-6**

**© Низомий номидаги ТДПУ, 2016**

## СЎЗБОШИ

Ўзбекистонда мустақиллик йиллари том маънода таълимий инқилоб даври бўлди. Зеро, ёш, мустақил республика томонидан таълим соҳасини тубдан ислоҳ қилиш, ҳар жиҳатдан мукамал таълим тизимини шакллантириш, таълим мазмунини янгилаш, уни замонавий илм-фан, техника ва технологияларнинг сўнгги ютуқлари билан бойитиш, шахсга тарбия бериш, уни ўқитиш борасида халқаро тажрибани қўллаш, соҳада тайёрланаётган мутахассисларни жаҳон таълими меъёрларига жавоб бера олишларини таъминлаш йўлида амалга оширилаётган амалий ишларнинг кўлами шунчалик кенгки, бу ўз-ўзидан инқилобий ҳаракатларга тенглашади.

Жаҳон ҳамжамияти томонидан юксак эътирофга сазовор бўлган республика таълим ва кадрлар тайёрлаш тизимининг умумий моҳиятини ифодаловчи Ўзбекистон Республикасининг “Кадрлар тайёрлаш Миллий дастури” мавжуд шароитда барча ижтимоий соҳалар бўйича мутахассисларнинг ихтисослик тавсифи ва касбий тайёргарлик даражасини белгилаб беришда ўзига хос эталон бўлиб хизмат қилмоқда. Кадрлар тайёрлаш миллий модели ўзида комил инсон, малакали мутахассис қиёфасини тўла акс эттиради. Комил инсон, малакали мутахассисни тайёрлашнинг ўзи муҳим таълимий жараён бўлиши билан бирга илмий-назарий, амалий билимлар билан қуролланган малакали педагогларни етиштиришни ҳам тақозо этади. Шу сабабли мавжуд воқелик замонавий технологиялар асосида таълим жараёнини методик жиҳатдан тўғри, самарали ташкил этиш, бошқаришда ўзининг юксак маҳорати, қобилиятини намоён етадиган педагог кадрларни тайёрлашга ҳам жиддий эътибор қаратиш мақсадга мувофиқлигини кўрсатмоқда.

Малакали педагогларни тайёрлашда педагогик ва нопедагогик олий таълим муассасалари талабаларини педагогик билимлар билан қуроллантириш, уларни ёш авлодни тарбиялаш, унга таълим бериш жараёнига касбий нуқтаи назардан йўналтириш катта масъулиятни тақозо этади. Бу жараёнда олий таълим муассасаларида фаолият юритаётган педагогларнинг касбий маҳоратга эгаликлари қанчалик аҳамиятли бўлса, улар фаолиятини методик асословчи ўқув манбаларининг мавжудлиги ҳам шунчалик муҳимдир. Ушбу талабни инобатга олган ҳолда мустақиллик йилларида олий таълим тизимида ҳам ўқув адабиётларнинг янги авлодини яратиш умумий педагогик фаолиятнинг муҳим йўналиши этиб белгиланди.

Замонавий ўқув адабиётларининг янги авлодини яратиш мураккаб, масъулиятли жараён бўлиб, унда педагогика соҳасида рўй бераётган ўзгаришлар, комил инсон, малакали мутахассисни тайёрлаш борасидаги ижтимоий эҳтиёж ҳамда шахс камолотида муҳим аҳамият касб етадиган устувор тамойилларни инобатга олиш мақсадга мувофиқдир. Нопедагогик йўналишда фаолият кўрсатувчи олий таълим муассасалари учун мўлжалланган мазкур дарсликда ана шу жиҳатларни тўла қамраб олишга алоҳида эътибор қаратилган.

## ЎЗБЕКИСТОН РЕСПУБЛИКАСИДА ТАЪЛИМ ТИЗИМИ

### Режа:

1. Таълим соҳасидаги давлат сиёсатининг асосий тамойиллари.
2. “Кадрлар тайёрлаш Миллий дастури”да узлуксиз таълим тизими фаолиятининг ёритилиши.
3. Таълим босқичлари.
4. Умумий ўрта таълим ва ўрта махсус, касб-хунар таълими дастурлари.
5. “Кадрлар тайёрлаш Миллий дастури”да ўқитувчи шахсига қўйилган талаблар.

**Таянч тушунчалар:** таълим, таълим тизими, узлуксиз таълим тизими, таълим тизими босқичлари, Ўзбекистон Республикасининг “Кадрлар тайёрлаш Миллий дастури”, ўқитувчи, замонавий ўқитувчи, ўқитувчига хос сифатлар, ўқитувчи фаолиятига қўйиладиган талаблар.

**Таълим соҳасидаги давлат сиёсатининг асосий тамойиллари.** Мустақиллик йилларида Ўзбекистон Республикасида ижтимоий, иқтисодий ва маданий соҳаларда туб ислохотлар амалга оширилди. Ижтимоий соҳа, жумладан, таълим тизимида амалга оширилган туб ўзгаришлар янги таълим муассасаларининг яратилиши, давлат таълим стандартларининг такомиллаштириши, мавжуд таълим мазмунининг янгиланиши учун кенг имкониятлар яратди.

Жамият истиқболи ва равнақи учун масъул бўлган ҳар бир давлатда таълим тизимини ривожлантириш миллий сиёсатнинг устувор йўналишларидан бири сифатида эътироф этилади. Бинобарин, жамият равнақи ва истиқболи бугун таълим муассасаларида таҳсил олаётган ўқувчи, талабаларнинг маънавий-ахлоқий етуклиги, интеллектуал салоҳиятига боғлиқ. Шу боис Ўзбекистон мустақиллигининг илк йилларидаёқ таълим тизимини замонавий техника ва технологиялар асосида модернизация қилиш, мазмунан янги, илғор ғоялар билан бойитиш, ўқитиш жараёнини такомиллаштиришга давлат миқёсида алоҳида эътибор қаратилди. Мустақилликнинг дастлабки йилларида қабул қилинган миллий қонунчиликка оид ҳужжатлар сирасида Ўзбекистон Республикасининг “Таълим тўғрисида”ги Қонуни (1992 йил) мавжуд бўлиб, унда таълим тизимини янгича ёндашувлар асосида ташкил этишнинг ҳуқуқий асослари баён этиб берилган эди.

Бироқ, мустақилликнинг дастлабки беш йилида жаҳон таълими тажрибаларини ўрганиш, республика ижтимоий, иқтисодий ва маданий ҳаётида рўй берган ўзгаришлар, таълим тизимида олиб борилган ислохотларнинг дастлабки натижалари, шахс комиллиги, мутахассислик малакаларини такомиллаштириш, турли босқичларда фаолият олиб бораётган ўқув юртлари ўртасида изчиллик, узлуксизликни қарор топтиришга нисбатан юзага келган ижтимоий эҳтиёжларни инобатга олган ҳолда 1997 йилнинг август ойида Ўзбекистон Республикасининг янги таҳрирдаги “Таълим тўғрисида”ги Қонуни

қабул қилинди. Ушбу Қонуннинг мақсади “фуқароларга таълим-тарбия бериш, касб-ҳунар ўргатишнинг ҳуқуқий асосларини белгилаш, ҳар кимнинг билим олишдан иборат конституциявий ҳуқуқини таъминлаш”<sup>1</sup> дан иборат этиб белгиланган.

Ўзбекистон Республикасининг “Таълим тўғрисида”ги Қонунида соҳага оид давлат сиёсатининг асосий тамойиллари, таълим муассасаларининг ҳуқуқий мақоми, таълим тизими ва турлари, таълим жараёни қатнашчиларини ижтимоий ҳимоя қилиш, таълим тизимини бошқариш каби масалаларнинг ҳам ижтимоий-ҳуқуқий моҳияти очиб берилган.

Ҳар қандай фаолият, айниқса, у ижтимоий аҳамиятга эга бўлса, аниқ белгиланган мақсад асосида амалга оширилади. Шу билан бирга фаолият ўзида устувор тамойилларни ҳам ифодалайди. Ўзбекистон Республикасининг таълим соҳасидаги давлат сиёсати ҳам муҳим, аҳамиятли тамойилларга асосланади. Республиканинг таълимга оид давлат сиёсатининг **асосий тамойиллари** қуйидагилар (1-расм):

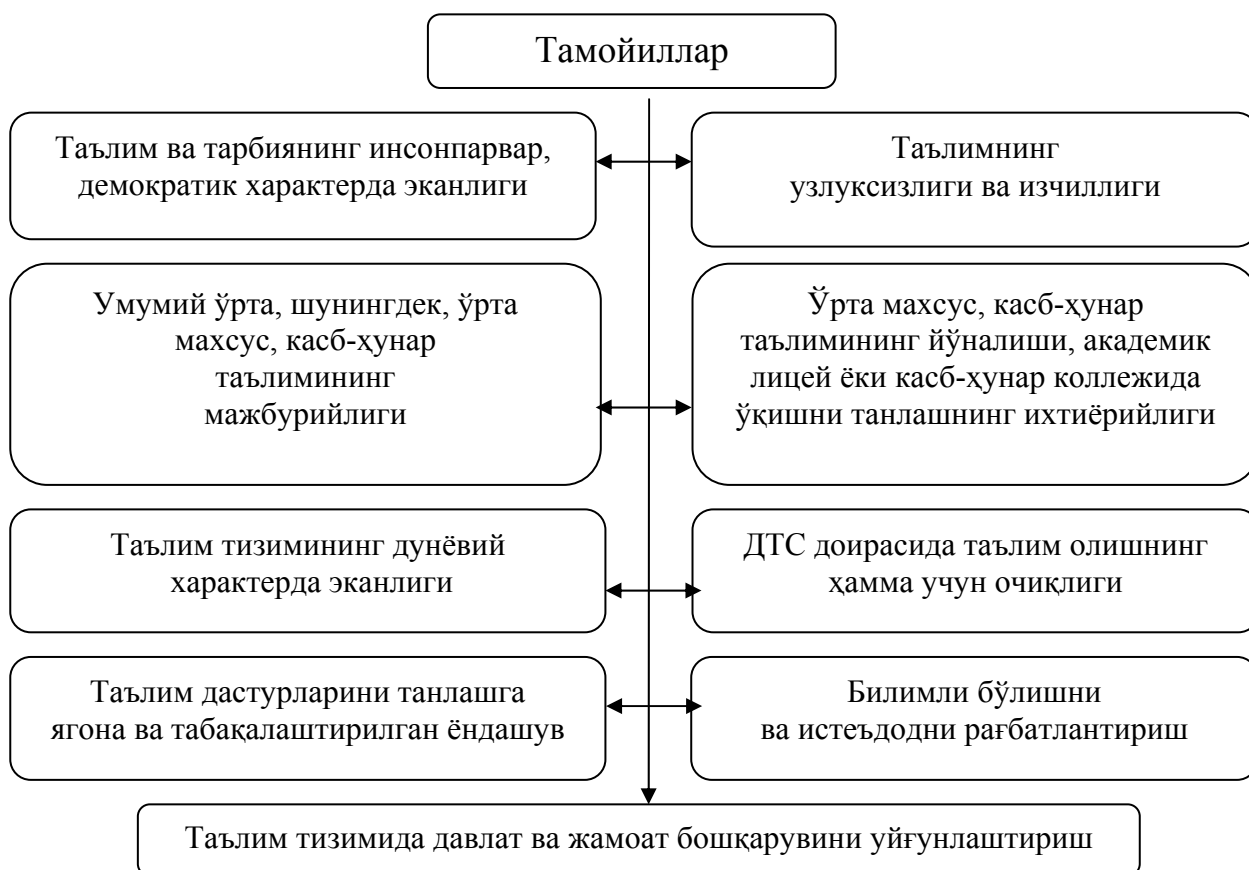

**1-расм. Ўзбекистон Республикаси таълим соҳасидаги сиёсатининг асосий тамойиллари**

Давлат сиёсатининг таълим соҳасидаги асосий тамойиллари фуқароларнинг ижтимоий келиб чиқиши, ирки, тили, эътиқоди, ижтимоий мавқеидан қатъий назар таълим олишда тенг ҳуқуққа эга эканликларини ифодалайди.

<sup>1</sup> Ўзбекистон Республикасининг “Таълим тўғрисида”ги Қонуни // Ўқувчи маънавиятини шакллантириш. – Тошкент: “Ma’rifat-Madadkor”, 2000. – 7-бет.

**Таълим ва тарбиянинг инсонпарвар характерга эгаллиги** педагогик жараёнда шахс кадр-қимматини юқори қўйиш, унинг хоҳиш-истак, қизиқиш ва эҳтиёжларини инобатга олиш зарурлигини ифодалайди. Ушбу тамойил, шахс имкониятларини тўла рўёбга чиқариш, унинг ижодий қобилиятларини ривожлантириш учун зарур, муҳим шарт-шароитнинг яратилишини ҳам назарда тутаяди. Таълим жараёнида шахснинг маънавий-ахлоқий эҳтиёжи, хоҳиш-истак ва қизиқишларини ҳисобга олиш унинг ҳар томонлама ривожланиши, эркин камол топиши, шахсий фикр-мулоҳазаларини эркин баён қилиш, ўқитувчи билан мулоқотнинг самарали кечишини таъминлайди.

Маълумки, демократия (“demos” – халқ, “kratos” – ҳокимият)нинг муҳим хусусиятлари халқ ҳокимияти, яъни озчиликнинг кўпчиликка бўйсунуши, фуқароларнинг эркинлиги, тенг ҳуқуқлилиги, ҳур фикрлилиги, фикрлар хилма-хиллигига таянилиши ҳисобланади. Шунга кўра, **таълим ва тарбия жараёнларини демократлаштириш** эса таълим мазмунининг очиқлиги, ўқув материаллари, таълим шакл ва методларининг хилма-хиллиги, ўқитишни ташкил этишда миллий-худудий хусусиятларнинг инобатга олиниши, тарбия жараёнининг демократик ғояларга мувофиқ ташкил этилишини англатади.

**Таълимнинг узлуксизлиги** ўқитишнинг узлуксиз таълим тизимининг барча босқичларида кетма-кет, муайян тартибда, ҳеч бир узилишларсиз, тўхтамасдан, оддийдан мураккабга, “осондан қийинга” қараб ривожланиш тамойилларига мувофиқ ташкил этилишини англатади. Зеро, узлуксиз таълимнинг ўзи ҳам “ўзаро мантиқий изчиллик асосида боғланган ҳамда соддадан мураккабга қараб ривожланиб боровчи ва бир-бирини тақозо этувчи босқичлардан иборат яхлит таълим тизими”<sup>2</sup> саналади.

Мантиқий нуқтаи назардан **таълимнинг изчиллиги** ўқитишнинг ўзаро алоқадорлик “мунтазам, узвий боғлиқлик”<sup>3</sup> асосида йўлга қўйилишини ифодалайди. Бу тамойилга кўра узлуксиз таълим тизимининг барча босқичлари бир-бирига бевосита алоқадор, узвий боғлиқ. Яъни умумий ўрта таълим мактабгача таълимнинг, ўрта махсус таълим умумий ўрта таълимнинг, олий таълим эса ўрта махсус таълимнинг негизида, ўзаро алоқадорликда ташкил этилади.

**Умумий ўрта, шунингдек, ўрта махсус касб-ҳунар таълимининг мажбурийлиги** республикада таълим ёшидаги фуқаролар учун умумий ўрта ва ўрта махсус таълимни олиш мажбурий эканлигини англатади. Қолаверса, ушбу тамойил ўқувчиларнинг имкониятлари, қизиқишларини ҳисобга олган ҳолда уларнинг жадал интеллектуал ривожланиши, касб-ҳунарга мойиллиги, билим, кўникма ва малакаларини чуқур ривожлантириш, танлаб олинган касб-ҳунар бўйича бир ёки бир неча ихтисосликни эгаллаш мумкинлигини ифодалайди.

---

<sup>2</sup> Ўзбек тилининг изоҳли луғати. Тартибот – Шукр / 5-жилдли. Тўртинчи жилд. А.Мадвалиев таҳрири остида. Таҳрир хайъати: Э.Бегматов ва б. – Тошкент: “Ўзбекистон миллий энциклопедияси” Давлат илмий нашриёти, 2008. – 267-бет.

<sup>3</sup> Ўзбек тилининг изоҳли луғати. Е – М / 5-жилдли. Иккинчи жилд. А.Мадвалиев таҳрири остида. Таҳрир хайъати: Э.Бегматов ва б. – Тошкент: “Ўзбекистон миллий энциклопедияси” Давлат илмий нашриёти, 2008. – 184-бет.

**Ўрта махсус касб-хунар таълимининг ихтиёрийлиги** янги турдаги ўқув муассасалари – академик лицей (АЛ) ёки касб-хунар коллежлари (КХК)да ўқиш, касб-хунар ёки ихтисослик йўналишини мустақил равишда, ихтиёрий танлаш мумкинлигини англатади. Умумий ўрта таълимни тамомлаган ҳар бир ўқувчи навбатдаги босқич таълимида таълим муассасасининг тури, касб-хунар ёки ихтисослик йўналишини мажбурловларсиз, ихтиёрий равишда танлай олади.

**Таълим тизимининг дунёвий характерда эканлиги** узлуксиз таълим тизимида ташкил этиладиган ўқитиш ишлари замонавий илм-фан, умуминсоний ва миллий маданият ютуқларига таянган ҳолда илғор техника, технологиялар ёрдамида ташкил этилишини англатади. Шунингдек, таълим мазмуни иқтисодий ва маданий ўзгаришлар билан боғлиқ ҳолда мамлакатда таълим тараққиётининг ривожини илмий асосларга эга бўлиб, у фан-техника, маданиятнинг ютуқларига боғлиқ ҳолда ривожланиб боришини англатади.

**Давлат таълим стандартлари доирасида таълим олишнинг ҳамма учун очиклиги** республика фуқароларининг барчаси умумий ўрта, ўрта махсус, шунингдек, танланган йўналиш ва ихтисослик бўйича олий таълим, олий таълимдан кейинги таълим, қўшимча таълим турлари бўйича давлат таълим стандартлари (кейинги ўринларда ДТС)га мувофиқ таълим олиш ҳуқуқига эгалликларини билдиради. Ўзбекистон Республикасида чет эллик фуқаролар ҳам миллий қонунчилик асосларига кўра танланган йўналиш ва ихтисослик бўйича Давлат таълим стандартларига мувофиқ таълим олишлари мумкин. Республика фуқароларидан фарқли равишда чет эл фуқаролари узлуксиз таълим тизимининг барча босқичларида халқаро шартномалар талабларига кўра таълим олади. Ўзбекистон ҳудудида истиқомат қилаётган фуқаролиги бўлмаган шахслар республика фуқаролари билан тенг ҳуқуққа эгаллик асосида билим олиб, касбий кўникма, малакаларни ўзлаштиради.

Ўзбекистон Республикасининг “Таълим тўғрисида”ги Қонуни (7-модда)да жамиятда **таълим дастурларини танлашга ягона ва табақалаштирилган ёндашувнинг** қарор топтирилишига алоҳида урғу берилган. Унга кўра Давлат таълим стандартлари (ДТС) миллий таълимнинг “ядроти” бўлиб, унда умумий ўрта, ўрта махсус касб-хунар ва олий таълим мазмуни, сифатига қўйиладиган талаблар белгилаб берилди. Давлат таълим стандартларида кўрсатилган талабларни бажариш узлуксиз таълим тизимининг барча босқичларида фаолият олиб бораётган таълим муассасалари учун бирдек мажбурийдир. Бироқ, айтиш ўринда шуни алоҳида қайд этиб ўтиш керакки, таълим муассасалари ДТС асосида ўқув дастурларининг ўзига хос вариантларини ишлаб чиқиб, ундан фойдаланишлари мумкин.

**Билимли бўлиш ва истеъдодни рағбатлантириш** узлуксиз таълим жараёнини самарали ташкил этишга қўйиладиган асосий талаблардан бирини ифодалашга хизмат қилади. Узлуксиз таълим тизимининг барча босқичларида ушбу тамойилга тўлиқ амал қилиниши таъминланади. Таълим олувчилар (ўқувчи ва талабалар)нинг маълум йўналиш ёки соҳага доир қобилият, иқтидор ва истеъдодларини ривожлантириш келгусида республиканинг ижтимоий, иқтисодий ва маданий жиҳатдан юксак тараққий этиши учун пойдевор яратади.

Истеъдодли ўқувчи ва талабалар давлат томонидан моддий, маънавий жиҳатдан рағбатлантирилиб борилади.

**Таълим тизимида давлат ва жамият бошқарувини уйғунлаштириш** демократик ёндашувга кўра узлуксиз таълим тизими бошқарувида давлат ва жамоатчиликнинг бирдек иштирок этишини ифодалайди. Давлат ва жамият ўртасидаги ўзаро ҳамкорликка асосан узлуксиз таълимни ташкил этиш, ўқитиш сифатини оширишга эришишни назарда тутди. Узлуксиз таълим тизимининг давлат ва жамият ҳамкорлиги асосида бошқарилиши таълим сифатини яхшилабгина қолмай, самарадорлигини ҳам оширади. Сифатли ва самарали таълим эса баркамол шахс, малакали мутахассисни тайёрлашга хизмат қилади.

**“Кадрлар тайёрлаш Миллий дастури”да узлуксиз таълим тизими фаолиятининг ёритилиши.** Аввалги параграфда узлуксиз таълимнинг “ўзаро мантиқий изчиллик асосида боғланган ҳамда соддадан мураккабга қараб ривожланиб боровчи ва бир-бирини тақозо этувчи босқичлардан иборат яхлит таълим тизими” эканлиги айтиб ўтилди. Айни ўринда “тизим” тушунчасининг моҳиятини яққолроқ англаб олиш муҳимдир. Тизим – бу “ўзаро узвий боғлиқ, таркибий ва ташкилий жиҳатдан бир бутун бўлган элементлар мажмуасидир”<sup>4</sup>. Шунга кўра, **узлуксиз таълим тизими** – бу ўзаро мантиқий изчиллик асосида, оддийдан мураккабга томон ривожланиб боровчи, бир-бири билан боғланган босқичлардан иборат бўлиб, шахсга таълим бериш, унда маънавий-ахлоқий сифатларни шакллантиришга йўналтирилган таркибий ва ташкилий элементлар мажмуаси саналади.

Ўзбекистон Республикасининг “Кадрлар тайёрлаш Миллий дастури”да узлуксиз таълим тизими фаолиятини йўлга қўйишда шахс фаолияти, давлат ва жамиятнинг ёндашуви, фаннинг таълим-тарбия сифати, самарадорлигини яхшилашдаги ўрни, ишлаб чиқаришнинг таъсири кабиларга катта эътибор қаратилган. Дастурда кўрсатилишича, шахс узлуксиз таълим тизимида “таълим соҳасида кўрсатиладиган хизматларнинг истеъмолчиси ва уларни амалга оширувчи”<sup>5</sup> субъект саналади. Таълим хизматларининг истеъмолчиси сифатида шахс учун давлат таълим стандартлари орқали сифатли таълим олиш ва касб-ҳунар тайёргарлигига эга бўлиш ҳуқуқи кафолатланади. Шу билан бирга узлуксиз таълим тизимида шахснинг зиммасига муайян мажбуриятлар ҳам юклатилади. Жумладан, шахс таълим олиш жараёнида давлат таълим стандартларида ифодаланган талабларни бажариши шарт.

Ўзбекистон Республикасининг “Кадрлар тайёрлаш миллий дастури”да шахс таълим хизматларининг яратувчиси сифатида ҳам эътироф этилади. Таълим хизматларининг яратувчиси мақомида шахс тегишли малака даражасини олгач, таълим, моддий ишлаб чиқариш, фан, маданият ва хизмат кўрсатиш соҳасида фаолият олиб бориб, ўз билими ва тажрибасини бошқаларга ўргатиши мумкин.

Давлат ва жамият узлуксиз таълим тизими фаолиятини тартибга солади ва назорат қилади. Шунингдек, бу жараёни ташкил этадиган юқори малакали

<sup>4</sup> Педагогика фанидан изоҳли луғат / Ж.Ҳасанбоев ва б. – Тошкент: “Fan va texnologiya” нашриёти, 2009. – 504-бет.

<sup>5</sup> Ўқувчи маънавиятини шакллантириш. – Тошкент: “Ma’rifat-Madadkor”, 2000. – 30-бет.



рақобатбардош кадрларни тайёрлайди ва уларни қабул қилиб олади. Давлат ва жамиятнинг кафолати асосида фуқароларнинг билим олишлари, касб танлашлари, ўз малакаларини оширишлари; мажбурий умумий ўрта таълим ва ўрта махсус таълим муассасаларида таълим олиш йўналишларини танлаш ҳамда мажбурий ўрта махсус, касб-ҳунар таълимини олиш; олий таълим ва олий ўқув юртидан кейинги таълимни ташкил этиш; давлат таълим муассасаларини маблағ билан таъминлаш; жамоатчилик бошқаруви асосида таълим олувчиларнинг ўқишлари, турмуш кечиришлари, мазмунли дам олишлари учун зарур шарт-шароитларни яратиш; таълим жараёни иштирокчиларини ижтимоий муҳофазалаш, моддий ҳамда маънавий жиҳатдан қўллаб-қувватлаш; ижтимоий ёрдамга муҳтож шахсларнинг керакли даражада таълим олишлари таъминланади.

Фаннинг узлуксиз таълим тизими фаолиятини ташкил этишдаги фаол иштироки қуйидагилар билан белгиланади:

- моддий ва ижтимоий борлиқ моҳиятини ёритувчи асосий қонуниятларга оид янги назарий ҳамда амалий билимларни шакллантириш;

- малакали мутахассисларни самарали тайёрлашга хизмат қиладиган илмий натижаларни жамлаш;

- олий малакали илмий ва педагогик кадрларни тайёрлаш жараёнини ташкил этиш;

- таълим жараёнини илмий-тадқиқот жиҳатдан таъминлаш инфратузилмасини вужудга келтириш;

- билимнинг турли соҳалари бўйича ахборот базасини яратиш;

- республика ва жаҳон илм-фани ўртасида интеграцияни қарор топтириш;

- илмий ютуқлар ва кадрларни халқаро миқёсда алмашинувини амалга ошириш.

Фаннинг бевосита иштироки асосида таълим тизимида қуйидаги ижтимоий-педагогик аҳамиятга эга вазифалар ҳал қилинади:

- 1) мақсадли инновацион лойиҳалар яратилиб, улардан амалда фойдаланиш;

- 2) илғор, янги назарий ғоялар, замонавий педагогик технологияларни амалиётга татбиқ этиш мақсадида тажриба майдонларини барпо этиш;

- 3) таълимий ислохотларни самарали ташкил этиш мақсадида илмий-тадқиқот ишларини амалга ошириш;

- 4) иқтидорли ёшларнинг имкониятларини ҳар томонлама рўёбга чиқаришга кўмаклашиш;

- 5) илмий-тадқиқотлар, техник ишланмаларни халқаро миқёсда оммалаштириш асосида олимларнинг обрў-эътибори ва ижтимоий мақомини ошириш;

- 6) фан ва технологиялар соҳасидаги фаолиятни маънавий, моддий рағбатлантириш тизимини яратиш, мутахассислар ва талабаларнинг илмий салоҳиятини рағбатлантириш мақсадида махсус мукофот, соврин стипендияларни таъсис қилиш, уларнинг ишларини кўргазма ёки экспозициялар шаклида намойиш қилиш.

Республикада узлуксиз таълим тизими фаолиятини ташкил этишда муҳим ўрин тутувчи объект – бу ишлаб чиқариш саналади. Ишлаб чиқаришнинг

узлуксиз таълим тизими фаолиятини ташкил этишдаги иштироки у томонидан кадрларга бўлган эҳтиёжни шакллантиришда кўзга ташланади. Малакали кадрларнинг тайёрланиши учун асосий буюртмачи сифатида ишлаб чиқариш мутахассиснинг касбий тайёргарлик сифати, савиясига нисбатан талабларни ҳам белгилайди, шунингдек, узлуксиз таълим тизимининг изчил, узлуксиз фаолият кўрсатиши учун уни молиявий ва моддий-техник жиҳатдан таъминлайди. Маълумки, айнан ишлаб чиқаришда юзага келадиган талаб ва эҳтиёжлар малакали кадрлар тайёрлаш, узлуксиз таълим тизими йўналишлари, даражаси ва кўламларини аниқлаб беради, кадрларни касбий тайёрлашдан кўзланадиган мақсад, вазифалар ҳамда мутахассис тайёрлашнинг мазмунини белгилайди.

“Кадрлар тайёрлаш Миллий дастури” талабларига кўра узлуксиз таълим тизими фаолиятини йўлга қўйишда қуйидагилар устувор йўналишлар<sup>6</sup> саналади (2-расм):



**2-расм. Узлуксиз таълим тизими фаолиятининг устувор йўналишлари**

<sup>6</sup> Ўзбекистон Республикасининг “Кадрлар тайёрлаш Миллий дастури // Ўқувчи маънавиятини шакллантириш / Нашр учун масъул: Ж.Ғ.Йўлдошев. Тузувчилар: Ж.Фозилов, Р.Султонов, Ҳ.Саидов. – Тошкент: “Ma’rifat-Madadkor”, 2000. – 46-52-бетлар.

Айни ўринда мазкур йўналишларнинг моҳияти қисқача ёритиб ўтилади.

**1. Таълимнинг узлуксизлигини таъминлаш.** Бунда мактабгача таълим, умумий ўрта ва ўрта махсус, касб-хунар таълимини яхлит қамраб олувчи янги тизим барпо этилиб, унинг узлуксиз, изчил бўлиши таъминланди. Олий таълим тизимида малакали мутахассислар тайёрлашнинг икки босқичи – бакалаврият ва магистратура ривожлантирилиб, уларда педагог кадрлардан илмий-педагог кадрларни етиштиришга эришилмоқда. Катта илмий ходим изланувчилар фаолиятини такомиллаштириш асосида тайёрланаётган илмий-педагогик кадрлар интеллектуал салоҳиятини такомиллаштиришга жиддий эътибор қаратилмоқда. Шу билан бирга кадрлар малакасини ошириш ва уларни қайта тайёрлашга ҳам алоҳида эътибор қаратилиб, улар жаҳон ва миллий таълим тизимида қўлга киритилаётган илғор педагогик тажрибалар, эришилаётган илмий ютуқлар, яратилаётган педагогик технология ҳамда замонавий техник воситалар билан яқиндан таништирилиб борилмоқда.

Таълим муассасаларини самарали бошқариш, улар фаолиятининг сифати ва самарадорлигини изчил таҳлил қилиб бориш мақсадида баҳолаш мониторинги амалга оширилади.

**2. Педагог ва илмий-педагог кадрлар тайёрлаш, қайта тайёрлаш ва уларнинг малакасини ошириш.** Педагог кадрларнинг малакасини ошириш, уларни қайта тайёрлашнинг самарали, оптимал тизими вужудга келтирилди. Тизимнинг муваффақиятли ишлаши педагог кадрларни тезкор қайта тайёрлаш ва уларнинг малакасини ошириш, юқори касбий тайёргарликка эга бўлишлари учун зарур шарт-шароитнинг яратилиши билан белгиланади. Шу сабабли олий таълим муассасаларида Давлат таълим стандартларига мос юқори малакали ўқитувчилар тайёрлаш бўйича махсус факультетлар, вилоятларда эса умумий ўрта ва ўрта махсус, касб-хунар таълими учун ўқитувчилар, мутахассислар малакасини ошириш ва қайта тайёрлашга йўналтирилган фаолиятни ташкил этувчи махсус марказлар ташкил этилиб, улар томонидан юзлаб педагог кадрларнинг касбий маҳоратлари такомиллаштириб борилмоқда.

**3. Таълим жараёнини мазмунан ислоҳ қилиш.** Узлуксиз таълим тизими фаолиятини ташкил этиш жараёнини миллий тикланиш тамойиллари, мустақиллик йилларида республикада эришилган ютуқлар, халқнинг бой миллий, маънавий ва интеллектуал салоҳияти, умумбашарий қадриятлар, инсонпарварлик ғояларига таянган ҳолда, шунингдек, давлат таълим стандартлари асосида ислоҳ қилинди. Ислоҳот даврида таълим олувчи шахсини ривожлантириш, унинг билим олишга бўлган эҳтиёжи, қизиқишини кучайтиришга, унда мустақил фикрлаш, ўз кадр-қимматини англаш ҳиссини шакллантиришга катта эътибор қаратилмоқда. Таълим соҳасида олиб борилаётган ислоҳот натижаларига кўра илғор педагогик технологиялар, ўқитишнинг такомиллаштирилган шакл, метод ва воситалари, янги ўқув дастурлари яратилиб, изчил амалиётга жорий қилинмоқда.

**4. Маънавий-ахлоқий тарбия ва маърифий ишлар самарадорлигини ошириш.** Узлуксиз таълим тизимида ёш авлодни ҳар томонлама тарбиялаш, унда юксак маънавий-ахлоқий сифатларни шакллантириш устувор ўрин тутди.

Маънавий-маърифий ишлар миллий-маданий-тарихий анъаналар, урф-одатлар, умумбашарий кадриятлар негизда амалга оширилади. Ўқув муассасаларида уюштирилладиган тарбиявий ишларнинг самарасини кафолатловчи илғор шакл, метод ва воситалардан фойдаланилади. Маънавий-маърифий ишлар педагогик жараёнинг муҳим таркибий қисмларидан бири сифатида таълим муассасалари фаолиятида муҳим ўрин тутади.

Ёш авлодни тарбиялашда “таълим муассасалари ота-оналар, оила, маҳалла кўмиталари, “Маънавият ва маърифат” жамоатчилик маркази, жамоат ташкилотлари, жамғармалар билан ўзаро ҳамкорлик қиладилар”<sup>7</sup>.

**5. Иқтидорли болаларни қўллаб-қувватлаш.** Узлуксиз таълим тизими фаолиятини ташкил этиш жараёнида иқтидорли болаларни қўллаб-қувватлашга ҳам жиддий эътибор қаратилади. Ана шу мақсадга йўналтирилган педагогик фаолият мазмуни, методикаси асосланиб, иқтидорли болалар ва ёшларни муваффақиятли аниқлаш учун зарур педагогик-психологик ва ташкилий шароитлар яратилади. Айни вақтда республикада иқтидорли болалар, ёшларни аниқлашнинг пухта асосланган механизми ишлаб чиқилган. Педагогик-психологик ташхис марказлари ёрдамида, шунингдек, турли танлов, кўриклар воситасида болалар, ёшларнинг иқтидорлари баҳоланмоқда. Шу билан бирга уларнинг иқтидорларини янада ривожлантириш мақсадида моддий, ҳам маънавий жиҳатдан рағбатлантирилиб келинмоқда.

**6. Таълим тизимини самарали бошқариш.** Ўзбекистон Республикасида давлат таълим муассасаларининг фаолияти юзасидан давлат бошқаруви ўрнатилган. Мазкур бошқарувга кўра давлат таълим муассасалари таркибий жиҳатдан ўзгартирилиб, изчил ривожлантирилади. Узлуксиз таълим тизими устидан бошқарувни ташкил этадиган органларнинг ваколатлари Ўзбекистон Республикасининг “Таълим тўғрисида”ги Қонунига мувофиқ белгиланади. Таълим муассасаларининг фаолияти муайян давр (5 йил)да аттестация (ходимлар малакаси, билим даражаси, хулқ-атворларини аниқлаш асосида уларни ишга тайинлаш ёки унвон бериш)дан ўтказиш йўли билан таҳлил қилиб борилади. Аттестациядан ўтказиш Республика Вазирлар Маҳкамаси томонидан белгиланган тартибда амалга оширилиб, аккредитацияланади (таълим муассасасининг ваколоти тасдиқланади). Таълим тизимини бошқаришда муассис ташкилотлар, маҳаллий ҳокимият органлари, савдо-саноат доиралари, жамоат ташкилотлари, жамғармалар, ҳомийларнинг вакилларини ўз ичига олувчи васий ва кузатув кенгашлари ҳам иштирок этади.

**7. Касб-хунар таълими сифатини назорат қилиш тизимини шакллантириш.** Ўрта махсус, касб-хунар таълими малакали кадрларни тайёрлашда муҳим бўғин саналади. Мазкур босқичда фаолият юритувчи таълим муассасалари фаолияти, касб-хунар таълими сифати давлат томонидан аттестациядан ўтказилади. Академик лицей ва касб-хунар коллежларининг фаолияти ҳам давлат таълим стандартлари талабларига мувофиқ йўлга

---

<sup>7</sup> Ўзбекистон Республикасининг “Кадрлар тайёрлаш Миллий дастури // Ўқувчи маънавиятини шакллантириш / Нашр учун масъул: Ж.Ғ.Йўлдошев. Тузувчилар: Ж.Фозилов, Р.Султонов, Ҳ.Саидов. – Тошкент: “Ma’rifat-Madadkor”, 2000. – 48-бет.

қўйилади. Касб-хунар таълими муассасаларининг фаолияти, унда ишловчи педагогларнинг касбий тайёргарликлари, шунингдек, ўқувчиларнинг билимлари рейтинг назорати асосида баҳолаб борилади. Академик лицей ва касб-хунар коллежлари фаолиятининг самарадорлиги, касб-хунар таълимининг сифатини таҳлил қилиш давлат ҳамда жамоат бошқарувига кўра амалга оширилади. Мазкур босқичда таълим муассасаларининг битирувчилари якуний аттестация натижаларига кўра тегишли дипломни олишга муваффақ бўлади.

**8. Таълим тизимини молиялаш.** Узлуксиз таълим тизимининг фаолият юритишида мазкур жараённинг молиялаштирилиши ҳам муҳим аҳамиятга эга. Таълим тизими фаолиятининг молиялаштирилиши ўқитиш жараёнини ўқув дарслик, қўлланма, ёрдамчи адабиёт, малакали мутахассислар билан таъминлаш, замонавий техника, технология ва дидактик воситалар билан жиҳозлаш, айрим ўрта махсус, касб-хунар таълими ва барча олий таълим муассасаларида таълим олаётган ўқувчи, талабаларни стипендиялар билан таъминлаш, таълим муассасаларининг биноларини таъмирлаш, хўжалик, ўқув ва тарбиявий ишларни юритишга пул маблағларининг киритилиши билан белгиланади. Ўзбекистон Республикасининг “Таълим тўғрисида”ги Қонунига кўра узлуксиз таълим тизимининг фаолияти бюджетдан ажратиладиган ва бюджетдан ташқари манбалардан олинadиган маблағ ҳисобига молиялаштирилади. Мустақиллик йилларида таълим муассасаларининг ўз-ўзини пул маблағлари билан таъминлашларига ҳам жиддий эътибор қаратилди. Таълим тизими самарадорлигини ошириш мақсадида унга хусусий ва чет эл сармоялари ҳам жалб этилмоқда. Яна бир эътиборли жиҳати – бу олий таълим муассасаларида пулли таълим олишни қўллаб-қувватлаш мақсадида кейинчалик тўлашнинг мослашувчан тизими – таълим кредитларини бериш механизми шакллантирилди. Бугунги кунда узлуксиз таълим тизими фаолиятини моддий жиҳатдан қўллаб-қувватлашга донор (таълим соҳасини ривожлантириш учун пул маблағлари ёки интеллектуал мулкни совға қилувчи)лар ва ҳомийлар ҳам фаол жалб этилмоқда.

Таълим муассасалари фаолиятини бюджетдан ташқари манбалар ҳисобидан молиялаштириш қуйидаги шаклларда амалга оширилади: пулли таълим хизматларини кўрсатиш, тадбиркорлик, маслаҳат, эксперт, ноширлик, ишлаб чиқариш, илмий, шунингдек, муассаса Уставида белгилаб қўйилган бошқа кўринишдаги фаолият ҳисобидан.

**9. Тизимнинг моддий-техник таъминотини яратиш.** Узлуксиз таълим тизимида фаолият юритадиган ўқув юртларининг моддий-техник таъминоти уларни тўлиқ (капитал) ва қисман (жорий) таъмирлаш, янги ўқув биноларини қуриш, амалий-тажриба майдонларини яратиш, уларни меъёрий талабларга мувофиқ замонавий техника ва технологиялар билан жиҳозлашни ифодалайди. Мустақиллик йилларида таълим муассасаларини моддий-техник жиҳатдан таъминлаш мақсадида ихтисослаштирилган ишлаб чиқариш йўлга қўйилди. Бу йўналишда фаолият кўрсатувчи корхоналар зарур асбоб-ускуналар, инвентарлар, ашёлар, ўқитишнинг техник, дастурий ва дидактик воситаларни ишлаб чиқаради. Шунингдек, узлуксиз таълим тизими фаолиятини ташкил

этишда ўқув хоналари ва таълим жараёнини компьютерлаштириш ҳамда ахборотлаштиришга ҳам алоҳида эътибор қаратилади.

**10. Таълим тизимининг яхлит ахборот маконини вужудга келтириш.**

Таълим жараёнини зарур ахборотлар билан таъминлаш мақсадида таълим муассасалари замонавий ахборот технология ва компьютер тармоқлари билан жиҳозланади. Ўқув машғулоти, маънавий-маърифий ишларни ташкил этишда оммавий ахборот воситалари, жумладан, телевидение ва радио иштирокининг зарурияти ҳам ошади. Мустақиллик даврида Ўзбекистон Республикасида ўқув фанлари бўйича янги авлод дарсликлари, ўқув, ўқув-методик, илмий ва қомусий манбалар яратилиб, улардан айна вақтда самарали фойдаланиб келинмоқда.

**11. Таълим хизмати кўрсатиш бозорини ривожлантириш.**

Замонавий шароитда республикада ҳам рақобатга асосланган пулли таълим хизматларини кўрсатиш (маркетинг) йўлга қўйилди.

**Пулли таълим хизматлари** – бу Ўзбекистон Республикасининг “Таълим тўғрисида”ги Қонуни талабларига мувофиқ пулли хизматларни ташкил этиш ва унинг сифати учун жавобгарликни юкловчи лицензия асосида таълим муассасаси томонидан олиб бориладиган фаолият турлари

Таълим муассасалари республика қонунчилиги талабларига кўра муайян шаклларда таълим хизматларини кўрсатиш ҳуқуқига эга.

Пулли таълим хизматлари қуйидаги шаклларда ташкил этилади (3-расм):



**3-расм. Пулли таълим хизматларини кўрсатишнинг асосий шакллари**

Таълим хизматларини кўрсатиш давлат бошқаруви асосида амалга оширилади.

**12. Таълим соҳасида ижтимоий кафолатларни таъминлаш, соҳани давлат томонидан қўллаб-қувватлаш.** Маълумки, таълим жараёнида асосий иштирокчилар – бу педагоглар ва ўқувчилар саналади. Уларнинг соғлиқларини муҳофаза қилиш, мазмунли дам ва сифатли таълим олишлари учун зарур шарт-шароитлар яратилиши зарур. Республика узлуксиз таълим тизими фаолиятини ташкил этишда таълим муассасалари соғлиқни сақлаш органлари билан ҳамкорлик асосида болалар, ўқувчилар ва ёшларнинг соғлиқларини сақлаш, мустаҳкамлашга эътибор қаратади. Бу жараёнда таълим олувчиларнинг тиббий-гигиеник маданиятларини ривожлантириш, уларнинг жисмоний фаолликларини оширишга эътибор қаратилади. Таълим ёшидаги ижтимоий ёрдамга муҳтож болалар, ўқувчилар, ёшларнинг тўлиқ таълим ҳамда дам олишлари таъминланади.

**13. Фан билан таълим жараёни алоқаларини ривожлантириш.** Маълумки, таълим мазмуни ижтимоий тараққиёт билан ўзаро уйғун равишда янги илмий билимлар, техник ва технологик янгиликлар билан бойиб боради. Узлуксиз таълим тизими фаолиятини ташкил этишда ўқитиш мазмунини янгича, янада самарали шакл, метод ва воситалар билан бойитиш, ижтимоий талаб ва эҳтиёжлар асосида яратилган дарслик, қўлланма, ёрдамчи манбалар, техник восита, технологиялар билан қуроллантириш, “ёшларнинг фан-техника соҳасидаги ижодкорлиги”<sup>8</sup>нинг қўллаб-қувватланишида фан ўзига хос ўрин тутаяди. Ўз навбатида бу ҳолат фаннинг кадрлар тайёрлаш миллий модели таркибида тутган ўрнини ҳам ёритади.

**14. Ишлаб чиқариш ва таълим тизими интеграциялашувини ривожлантириш.** Бўлажак мутахассисларнинг касбий малакасини такомиллаштиришда назария ва амалиёт бирлиги, бошқача айтганда таълим ва ишлаб чиқариш ўртасида интеграцияни вужудга келтириш муҳим аҳамиятга эга. Мустақиллик йилларида мазкур интеграцияга мувофиқ ўқув-ишлаб чиқариш мажмуалари ташкил этилиб, замонавий ускуна, техник аппарат, асбоблар билан жиҳозланди. Муҳим илмий-техник ечимларни топишда ишлаб чиқариш корхоналарининг имкониятларидан самарали фойдаланилди. Педагог кадрларни қайта тайёрлаш, малакасини ошириш, уларни педагогик технологиялар билан қуроллантиришда ҳам ишлаб чиқариш ва таълим тизими ўртасидаги интеграцияга таяниб иш кўрилмоқда.

**15. Таълим ва кадрлар тайёрлаш соҳасида халқаро ҳамкорлик.** Ривожланган мамлакатлар билан яқин ҳамкорликка эриша олиш узлуксиз таълим тизими фаолиятини изчил, муваффақиятли йўлга қўйишдаги яна бир муҳим омил саналади. Буни яхши англаган ҳолда мустақиллик йилларида республика ҳукумати ривожланган давлатлар билан таълим соҳасида ўқув жараёнини такомиллаштириш, талабалар ва кадрлар алмашинувини таъминлаш, илмий-техник ечимларни топиш, таълимий муаммоларни ҳал

---

<sup>8</sup> Ўзбекистон Республикасининг “Кадрлар тайёрлаш Миллий дастури // Ўқувчи маънавиятини шакллантириш / Нашр учун масъул: Ж.Ғ.Йўлдошев. Тузувчилар: Ж.Фозилов, Р.Султонов, Ҳ.Саидов. – Тошкент: “Ma’rifat-Madadkor”, 2000. – 52-бет.

қилиш, ўқув мажмуаларини яратиш, таълим муассасалари фаолиятини йўлга қўйишда ўзаро ҳамкорликка эришишга жиддий эътибор қаратилди. Бунинг самараси сифатида бугунги кунда республикада Ўзбекистоннинг Буюк Британия (Вестмстр университети), Сингапур (Сингапур менежментни ривожлантириш институти), Италия (Турин политехника университети), Россия (М.Ломоносов номидаги Москва Давлат, Г.Плеханов номидаги Россия давлат иқтисодиёт ҳамда И.Губкин номидаги Россия давлат нефть ва газ университети) каби мамлакатлар билан таълимий ҳамкорлик асосида малакали мутахассислар тайёрланмоқда.

**Таълим босқичлари.** Ҳар бир ривожланган мамлакат ўз таълим тизимига эга. Таълим тизимининг шаклланиши жамиятнинг ижтимоий-сиёсий, иқтисодий ва маданий ҳаёти билан чамбарчас боғлиқ.

Узлуксиз таълим тизими Ўзбекистон Республикаси давлат сиёсатининг асосий тамойиллари асосида ёш авлодга таълим ва тарбия беришга масъул барча муассасалар

**Республикада таълим қуйидаги турларда амалга оширилади (4-расм):**

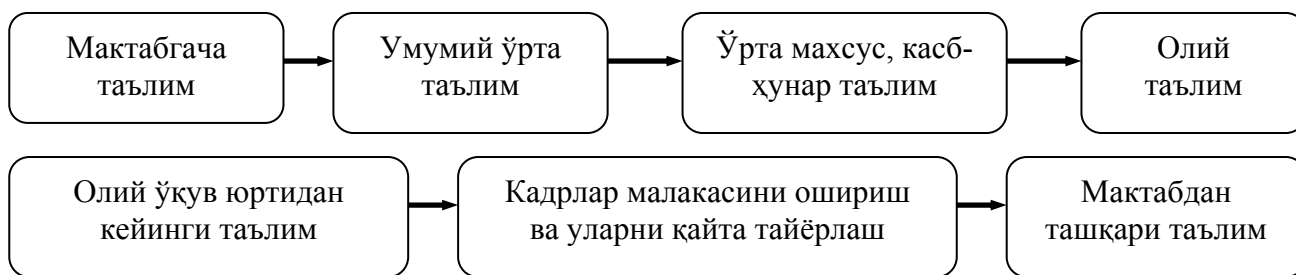

**4-расм. Республика узлуксиз таълим тизимининг асосий турлари**

**Мактабгача таълим** боланинг соғлом, ҳар томонлама камол топиб шаклланишини таъминлайди, унда ўқишга интилиш ҳиссини уйғотади, уни мунтазам таълим олишга тайёрлайди ҳамда бола олти-етти ёшга етгунча давлат ва нодавлат мактабгача таълим муассасалари, оилаларда амалга оширилади. Ушбу босқичда таълимни ташкил этишда маҳаллалар, жамоат ва хайрия ташкилотлари, халқаро жамғармалар ҳам фаол иштирок этади.

**Умумий ўрта таълим** тўққиз йиллик (I-IX синфлар) ўқишдан иборат бўлиб, мажбурий характер касб этади. Таълимнинг бу тури икки босқичдан ташкил топади: бошланғич таълим (I-IV синфлар) ҳамда умумий таълим (V-IX синфлар). Бу босқичда ўқувчилар фанлар асослари бўйича мунтазам билим олади, уларда ўқув-илмий ва умуммаданий билимлар, миллий ҳамда умуминсоний кадриятларга асосланган маънавий-ахлоқий фазилатлар, меҳнат кўникмалари, ижодий фикрлаш қобилияти, атроф-муҳитга бўлган онгли муносабат шакллантирилади. Умумий ўрта таълимнинг якунида ўқувчилар ўқув фанлари, улар бўйича олинган баҳолар кўрсатилган ва давлат томонидан



тасдиқланган аттестатга эга бўлади.

**Ўрта махсус, касб-ҳунар таълими** ҳам узлуксиз таълим тизимидаги мустақил тур саналади. У мажбурий-ихтиёрий характерга эга бўлиб, умумий ўрта таълим негизида уч йил муддатга ташкил этилади.

“Мазкур босқич таълимининг асосий мақсади ишлаб чиқаришнинг биринчи бўғинидаги ташкилотчи, иш бошқарувчи, олий тоифали мутахассисларнинг ёрдамчилари, юқори кўникма, малакаларни талаб қилувчи маълум бир турдаги ишни мустақил бажара олувчи ўз ишининг усталари бўлган – техник, агроном, бошланғич синф ўқитувчилари, фельдшер, стоматолог, концертмейстер каби мутахассисларни тайёрлашдан иборатдир. Ўрта махсус таълим мутахассислари қаторига касбий тайёргарликнинг юқори босқичи талаб этиладиган балет, цирк артистлари, айрим бадиий мутахассислар ҳам киради.

Ўрта махсус касб-ҳунар таълими 2009 йилдан бошлаб мажбурий ҳисобланиб, умумий ўрта таълим мактабининг битирувчилари хоҳишларига биноан ўқиш йўналишини – академик лицей ёки касб-ҳунар коллежини танлайди. Ўрта махсус касб-ҳунар таълими битирувчиларнинг меҳнат бозорида ўз ўринларини топишлари учун аниқ бир йўналишда умумтаълим фанлари бўйича билим ҳамда касб-ҳунар таълимини беради.

Касб-ҳунар коллежлари академик лицейлар ўқувчиларга ўрта махсус таълим ҳам бериб, бу кейинчалик узлуксиз таълимни давом эттириш ёки бўлмасам мутахассислиги бўйича иш билан шуғулланиш имконини беради”<sup>9</sup>.

Ўрта махсус, касб-ҳунар таълими йўналиши – академик лицей ва касб-ҳунар коллежлари ўқувчилари томонидан ихтиёрий равишда танланади.

**Академик лицей (АЛ)** ўқувчиларнинг имкониятлари, қизиқишларига кўра уларнинг жадал интеллектуал ривожланиши учун чуқур, соҳалаштирилган, табақалаштирилган, касбга йўналтирилган таълим олишларини таъминлаш мақсадида ДТСга мувофиқ ўрта махсус таълим берувчи, юридик мақомга эга таълим муассасаси

**Касб-ҳунар коллежи (КХК)** ўқувчиларнинг касб-ҳунарга мойиллиги, билим ва кўникмаларини чуқур ривожлантирувчи, танлаб олинган касб-ҳунар бўйича бир ёки бир неча ихтисосликни эгаллаш имконини яратиш мақсадида тегишли ДТС доирасида ўрта махсус, касб-ҳунар таълимини берувчи, юридик мақомга эга таълим муассасаси

Академик лицей ва касб-ҳунар коллежларида ҳам таълим давлат таълим стандартларига мувофиқ олиб борилади. Агар академик лицейда ўқувчилар уларнинг имконият ва қизиқишларини инобатга олган ҳолда интеллектуал жиҳатдан ривожлантирилса, касб-ҳунар коллежларида ўқувчиларда уларнинг

<sup>9</sup> <http://ziyonet.uz.uzc.education.system.college>.

касб-хунарга мойилликлари, бу борадаги билим, кўникма ҳамда малакалари чуқур ривожлантирилади. Касб-хунар коллежларида ўқувчилар бир ёки бир неча ихтисослик билимларини ўзлаштиришлари мумкин.

Мустақиллик йилларида республикада академик лицей ва касб-хунар коллежларини ташкил этиш, уларнинг кучли моддий-техник таъминотини яратишга алоҳида эътибор қаратилди. Бугунги кунда (2012 йил 1 сентябрь ҳолатига кўра) республикада 2,8 млн. дан ортиқ йигит-қизлар 143 та академик лицей ва 1411 та касб-хунар коллежлари (жами 1554 та АЛ ва КХК)ни тамомлаб, давлат томонидан тасдиқланган намунадаги дипломга эга бўлди. Ўрта махсус, касб-хунар таълимини олганликни тасдиқловчи дипломда ўқитилган фанлар (академик лицейлар учун) ва мутахассислиги бўйича эгаллаган малака (касб-хунар коллежлари учун) кўрсатилади.

Диплом асосида битирувчилар таълимнинг кейинги босқичларида ўқишни давом эттириш ёки эгалланган ихтисос ва касб-хунар бўйича меҳнат фаолияти билан шуғулланиш ҳуқуқига эгадир.

**Олий таълим** ўрта махсус, касб-хунар таълими асосида икки босқич (бакалаврият, магистратура)да ташкил этилади, йўналишлари бўйича халқ хўжалигининг турли соҳаларига олий маълумотли мутахассисларни тайёрлайди. Олий таълим муассасаларига талабаларни қабул қилиш давлат грантлари ва пуллик-шартномавий асосда амалга оширилади.

Олий таълимнинг бакалаврият босқичи яқунлангандан сўнг битирувчиларга давлат аттестацияси яқунларига кўра ихтисослик йўналиши бўйича “бакалавр” даражаси берилади. Бакалавр давлат томонидан тасдиқланган намунадаги дипломга эга бўлади.

**Бакалавр** ўзи танлаган соҳа бўйича олий маълумотли мутахассис бўлиб, давлат классификаторида белгиланган лавозимда ишлаш ҳуқуқига эга

Олий таълимнинг магистратура босқичи яқунлангандан сўнг битирувчиларга давлат аттестацияси яқунларига кўра ихтисослик йўналиши бўйича “магистр” даражаси берилади. Магистр давлат томонидан тасдиқланган намунадаги дипломга эга бўлади.

**Магистр** маълум ихтисослик бўйича таълим олган юқори малакали мутахассис ҳисобланиб, у илм-фан соҳасида, ишлаб чиқаришнинг масъулиятли лавозимларида фаолият кўрсатади

**Олий ўқув юртидан кейинги таълим** жамиятнинг олий малакали илмий ва илмий-педагогик кадрларга бўлган эҳтиёжларини қондириш, шахснинг касб-хунар манфаатларини қаноатлантиришга қаратилиб, мустақил тадқиқотчилик фаолиятини ташкил этиш асосида амалга оширилади.

Узлуксиз таълим тизимининг мазкур босқичи олий ўқув юртлари ва

муайян йўналишларда фаолият олиб боровчи илмий-тадқиқот муассасаларида ташкил этилади. Олий ўқув юртидан кейинги таълим босқичи (катта илмий-ходим – изланувчи) танланган ихтисослик йўналиши бўйича докторлик диссертацияларининг ҳимояси билан якунланади. Мутахассислар якуний давлат аттестацияси натижаларига кўра тегишли равишда фан доктори илмий даражаси ва мазкур даражани тасдиқловчи давлат томонидан тасдиқланган дипломга эга бўлади.

**Кадрлар малакасини ошириш ва уларни қайта тайёрлаш** жараёнида асосий эътибор мутахассисларнинг касбий билим, кўникмаларини янгилаш ҳамда чуқурлаштиришга қаратилади. Узлуксиз таълим тизимининг мазкур босқичида малака ошириш ва қайта тайёрлаш жараёнидан ўтган мутахассислар таълим муассасасидаги ўқиш натижаларига кўра давлат томонидан тасдиқланган намунадаги гувоҳнома ёки сертификатга эга бўлади.

**Мактабдан ташқари таълим** мактабдан ташқари давлат ва нодавлат таълим муассасаларида давлат органлари, жамоат ташкилотлари, юридик ва жисмоний шахслар томонидан маданий-эстетик, илмий, техникавий, спорт ва бошқа йўналишларда йўлга қўйилиб, болалар ҳамда ўсмирларнинг таълимга бўлган, яқка тартибдаги, ортиб боровчи талаб-эҳтиёжларини қондириш, уларнинг бўш вақти ва дам олишини ташкил этиш мақсадида олиб борилади.

Ўзбекистон Республикасининг “Кадрлар тайёрлаш Миллий дастури”га кўра узлуксиз таълимни ташкил этиш ва ривожлантиришда қуйидаги тамойиллар<sup>10</sup> устувор ўрин тутди (5-расм):

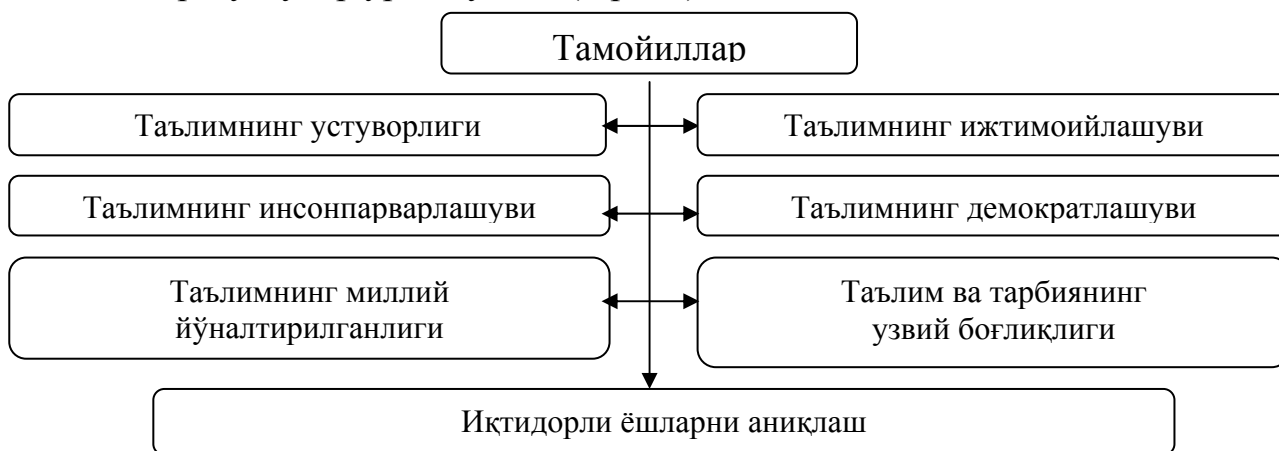

**5-расм. Узлуксиз таълимнинг устувор тамойиллари**

**1. Таълимнинг устуворлиги.** Мазкур тамойил таълим ривожининг биринчи даражали аҳамиятга эга эканлигини, жамиятда билимли бўлиш, таълим олиш ва юксак интеллектуал салоҳиятнинг нуфузи баландлигини, кадрланишини ифодалайди.

**2. Таълимнинг демократлашуви.** Бу тамойилга кўра таълим ва тарбия методларини танлашда ўқув юртлари мустақилликка эгаликлари, таълимни бошқаришда давлат-жамият тизимининг амал қилиши ёритилади.

<sup>10</sup> Ўқувчи маънавиятини шакллантириш / Нашр учун масъул: Ж.Ф.Йўлдошев. Тузувчилар: Ж.Фозилов, Р.Султонов, Ҳ.Саидов. – Тошкент: “Ma’rifat-Madadkor”, 2000. – 32-33-бетлар.

**3. Таълимнинг инсонпарварлашуви.** Ушбу тамойил ёрдамида шахс қобилиятининг тўла рўёбга чиқарилиши, таълим олишга бўлган эҳтиёжининг қондирилиши, таълим тизимида миллий ҳамда умуминсоний кадриятлар устуворлигининг таъминланиши, шунингдек, инсон, жамият ва атроф-муҳит ўзаро муносабатларининг ўзаро уйғунлашувига эришишнинг муҳимлиги кўрсатилади.

**4. Таълимнинг ижтимоийлашуви.** Таълим тизимининг асосий субъекти – бу таълим олувчи эканлиги, шу боис унинг маънавий-ахлоқий эстетик дунёқарашини шакллантириш, унда юксак маънавият, маданий хулқ-атвор ва ижодий фикрлаш кўникмаларини ривожлантириш мақсадга мувофиқлигини англатади.

**5. Таълимнинг миллий йўналтирилганлиги.** Мазкур тамойил таълимнинг миллий тарих, халқ анъаналари ва урф-одатлари билан ўзаро уйғунлиги, миллий-маданий мерос намуналари, миллий кадриятларга таянилишини, шунингдек, “Ўзбекистон халқларининг маданиятини сақлаб қолиш ва бойитиш, таълимни миллий тараққиётнинг ўта муҳим омили сифатида эътироф этиш, бошқа халқларнинг тарихи ва маданияти”<sup>11</sup> нинг ҳурмат қилинишини билдиради.

**6. Таълим ва тарбиянинг узвий боғлиқлиги.** Бу тамойил ўқитиш ва таълим жараёнларининг шахсни ҳар томонлама камол топтиришга йўналтирилганлигини, таълим даврида унда юксак маънавий-ахлоқий сифатларни шакллантириш, болани тарбиялаш вақтида эса унинг онгига янги билимларни сингдириш, мавжуд билимларни бойитиш ва мустаҳкамлаш зарурлигини англатади.

**7. Иқтидорли ёшларни аниқлаш.** Узлуксиз таълим тизими фаолиятида иқтидорли ёшларни аниқлашга алоҳида эътибор қаратилади. Ушбу тамойил асосида узлуксиз таълим тизимининг дастлабки босқичларидаёқ болалар ва ўқувчиларнинг иқтидорини кўра олиш, уни янада ривожлантириш учун зарур шарт-шароитларни яратиш муҳим эканлиги ифодаланади.

**Умумий ўрта таълим ва ўрта махсус, касб-ҳунар таълими дастурлари.** Ўқув дастурлари узлуксиз таълим тизимининг турли босқичларида ташкил этиладиган ўқитиш мазмунини ёритувчи муҳим ҳужжатлардан бири саналади. “Ўқув дастурларида умуминсоний тажриба, шунингдек, таълим ва тарбия тажрибаси маълум кўринишда (ёки шаклда) сақланади. Бу тажриба таълим олувчи ўзлаштириши керак бўлган турли хил ахборотлар ва бу тажриба ўқитиш жараёнида қандай узатилиши кераклиги тўғрисидаги маълумотлардан иборат бўлади”<sup>12</sup>.

Таълим дастурлари бир неча турга ажратилади. Яъни (6-расм):

---

<sup>11</sup> Ўқувчи маънавиятини шакллантириш / Нашр учун масъул: Ж.Ғ.Йўлдошев. Тузувчилар: Ж.Фозилов, Р.Султонов, Ҳ.Саидов. – Тошкент: “Ma’rifat-Madadkor”, 2000. – 33-бет.

<sup>12</sup> Педагогика фанидан изоҳли луғат / Ж.Ҳасанбоев ва б. – Тошкент: “Fan va texnologiya” нашриёти, 2009. – 611-бет.

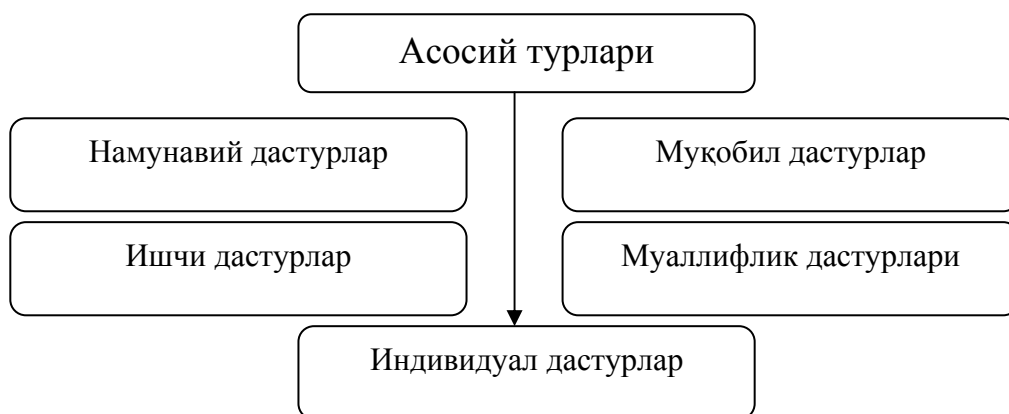

**6-расм. Ўқув дастурларининг асосий турлари**

Ўзбекистон Республикасида узлуксиз таълим тизими фаолиятини ташкил этишда асосан намунавий ва ишчи ўқув дастурлари қўлланилади. Қолаверса, узлуксиз таълим тизимининг турли босқичларида фойдаланиладиган ўқув дастурлари таълим муассасасининг шаклидан келиб чиққан ҳолда мактабгача таълим дастурлари, умумий ўрта таълим дастурлари, ўрта махсус, касб-ҳунар таълими дастурлари, олий таълим дастурлари, кадрлар малакасини ошириш ва қайта тайёрлаш дастурлари, мактабдан ташқари таълим дастурлари тарзида бир неча турга ажратилади. Бу турдаги таълим дастурлари узлуксиз таълим тизимининг ҳар бир босқичида бериладиган таълим мазмунидан келиб чиққан ҳолда тайёрланади. Шундай бўлса-да, улар ўртасида умумий ва ўзаро фарқли жиҳатлар ҳам мавжуд (1-жадвал).

Умумий ўрта таълим муассасалари учун мўлжалланган ўқув дастурларида умумий ўқув фанининг мазмуни, ўқувчи томонидан ўзлаштирилиши мажбурий бўлган билим, кўникма, малакалар тизими кўрсатилса, ўрта махсус, касб-ҳунар таълими муассасалари учун ишлаб чиқилган ўқув дастурларида умумий ўқув фанлари ёки тегишли ихтисослик фанининг мазмуни, ўқувчи томонидан ўзлаштирилиши талаб этиладиган ихтисослик билимларининг асослари, кўникма, малакалар тизими ўз ифодасини топади.

Ўқув дастурлари икки хил усулда, яъни концентрик ва мунтазамлик усулида яратилади.

Умумий ўрта ва ўрта махсус, касб-таълими ўқув дастурларининг концентрик тузилиши муайян предметдан ўқув материалларини таълимнинг кейинги босқичида мураккаблаштирилган шаклда такрорлашдан иборат бўлади.

Ўқув дастурларининг мунтазам кетма-кетлик асосида тузилиши ўқув курсининг навбатдаги ҳар бир қисми олдинги материалнинг давоми эканлигини билдиради.

Ҳар бир фанга доир ўқув дастурида муайян ўқув йили учун мўлжалланган ва ҳар бир синф (ёки гуруҳ)да ўрганиладиган мавзулар бўйича тақсимланади. Бундай тақсимлашда ўрганиладиган мавзунинг тахминий вақти ҳам кўрсатилади.

**1-жадвал. Узлуксиз таълим тизими босқичларида қўлланиладиган ўқув дастурларининг ўхшаш ва фарқли жиҳатлари**

Ўхшаш жиҳатлари	Фарқли жиҳатлари
<ol style="list-style-type: none"> <li>1. Ягона тамойиллар асосида яратилади.</li> <li>2. Ўқув фанлари юзасидан бериладиган таълим мазмуни, ўқув йили давомида бериладиган билим, кўникма, малакалар тизими ва ҳажми аниқланади.</li> <li>3. Ўқув фанига оид материалларнинг ўргатилиш тартибини белгилайди.</li> <li>4. Ўқув дастурлари таълим муассасалари томонидан ишлаб чиқилиб, тегишли вазирликлар томонидан тасдиқланади.</li> <li>5. Ўқув дастурлари икки усул – концентрик ва мунтазамлик асосида яратилади.</li> <li>6. Муайян фанга доир дастурда ўқув материали ўқув йиллари ва синф (академик гуруҳ)да ўрганиладиган мавзулар бўйича тақсимланади.</li> <li>7. Ўқув дастурлари ягона таркибий тузилмага эга бўлади.</li> <li>8. Ўқув дастурлари асосида дарсликлар яратилади.</li> <li>9. Узлуксиз таълим тизимининг маълум босқичи учун мўлжалланган ва тегишли вазирлик томонидан тасдиқланган ўқув дастурлар талабларини инобатга олиш мажбурий характерга эга</li> </ol>	<ol style="list-style-type: none"> <li>1. Турли таълим объектига йўналтирилади.</li> <li>2. Таълим объектини инобатга олган ҳолда тарбияланувчи, ўқувчи ёки бўлажак мутахассис шахсига қўйиладиган талабларни ўзида акс эттиради.</li> <li>3. Таълим мазмунига таянган ҳолда билим, кўникма, малакалар тизими бир-биридан фарқланади.</li> <li>4. Таълим йўналтирилган объект нуктаи назаридан таълим мазмуни турли мураккабликда бўлади.</li> <li>5. Таълим мазмунидан келиб чиққан ҳолда ўқитиш мақсади ва вазифалари хусусий характер касб этади.</li> <li>6. Ўрта махсус, касб-ҳунар таълими муассасалари учун мўлжалланган дастурларда умумий фанлар билан бирга ихтисослик фанларининг дастурлари ҳам қўлланилади</li> </ol>

Республика узлуксиз таълим тизимида фаолият юритувчи ўқув муассасаларида асосан намунавий ва ишчи ўқув дастурларидан фойдаланилади. **Намунавий ўқув дастурлари** маълум предмет (фан) бўйича давлат таълим стандартларига мувофиқ муайян йўналишда фаолият юритувчи таълим муассасалари учун мўлжаллаб тайёрланади. Унинг негизида ўқув юртининг тури, фаннинг ўқитилиш ўрни ва ихтисосликлар моҳиятидан келиб чиқиб, ишчи ўқув дастурлари яратилади.

**Ишчи ўқув дастурлари** – намунавий ўқув дастури негизида давлат таълим стандартлари ва муайян, аниқ таълим муассасасига мос равишда тайёрланадиган ўқув дастурлари саналади. Ишчи ўқув дастурлари таълим

муассасаларида ишлаб чиқилади. Ишчи ўқув дастурларини яратиш тартиби таълим тизимини бошқарувчи органлар томонидан белгиланади.

Умумий ўрта ва ўрта махсус, касб-хунар таълими муассасалари учун мўлжалланган ўқув дастурларини яратишда қуйидаги тамойиллар устувор аҳамият касб этади (7-расм):

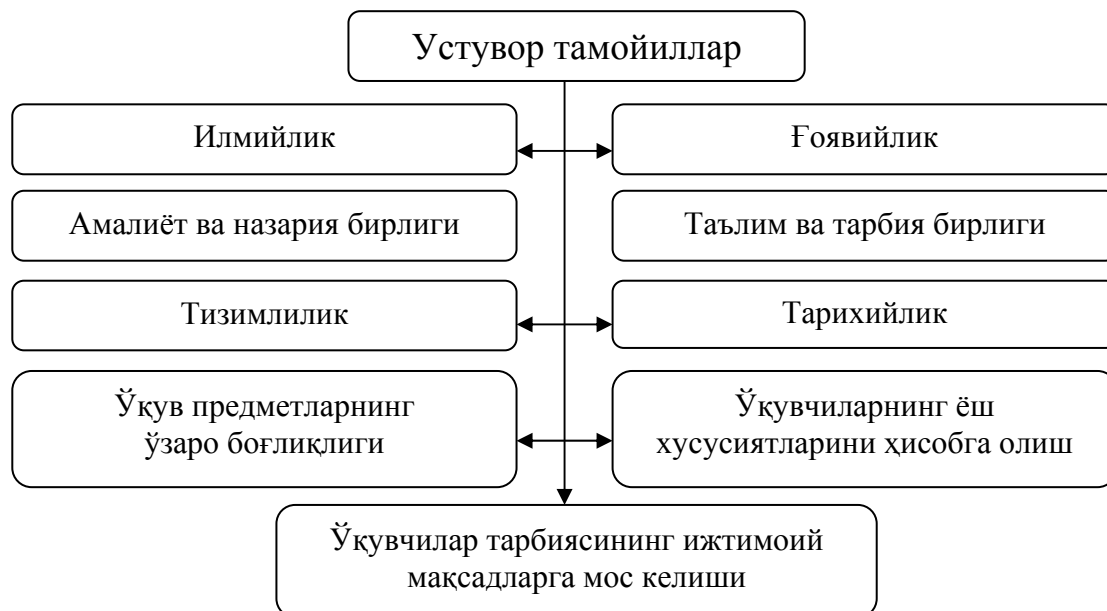

7-расм. Ўқув дастурларини яратишнинг устувор тамойиллари

**1. Илмийлик тамойили.** Ўқув дастурларига илмий жиҳатдан асосланган, объектив борлиқни тўғри ва ҳаққоний ёритувчи ишончли материаллар киритилади. Ушбу тамойил **дастурда** ўқув фанининг маълум таълим муассасаси, унинг бошқичлари мақсади ва вазифалари, узлуксиз таълим тизимининг муайян бўғинида ўқувчиларнинг онги, дунёқарашига мос келадиган билим ҳажми – фан асосларининг ёритилишини ҳам ифодалайди. Илмий билимларнинг тобора ривожланиб бориши, фан, техника ва технология соҳаларининг ўсиши, ишлаб чиқаришда эришилаётган ютуқларга таянган ҳолда ўқув ва мутахассислик предметлари мазмунига ҳам ўзгаришлар киритиб боришни, давр нуқтаи назаридан эскирган масалаларни ўқув фани тартибидан олиб ташлаш зарурлигини кўрсатади.

**2. Ғоявийлик тамойили.** Ўқув дастурларига киритилган материалларнинг илмийлиги ўз навбатида уларнинг муайян ғояларга таянилишини ҳам белгилайди. Шу билан бирга замонавий шароитда республика узлуксиз таълим тизими фаолиятини ифодаловчи ўқув дастурлари мазмунан миллий истиқлол ғояси асослари, ижтимоий, иқтисодий ва маданий ривожланиш йўналишлари, баркамол авлод ва малакали мутахассисни тарбиялашдан иборат ижтимоий мақсадни ҳам ёрита олиши лозим. Ўқув дастурларининг ғоявийлиги қуйидагилар билан белгиланади:

1) ўқув материаллари тўғри танланган бўлиши, далиллар илмий асосланиши, умумлаштирилиши, ижтимоий ривожланиш мақсадларга мос эканлигини тавсифлай олиши;

2) ўқувчиларни замонавий билимлар билан қуроллантириш асосида илмий дунёқарашларини шакллантириш;

3) маълум бир синф (гурух) ўқувчиларининг ёш хусусиятлари, билим савияларини инобатга олган ҳолда уларга мос билимларни бериш, юксак маънавий-ахлоқий сифатларни шакллантириш.

**3. Назария ва амалиёт бирлиги тамойили.** Ушбу тамойил илмий билимларнинг замонавий турмушда тутган ўрни ва аҳамиятини, назарий билим ва амалий кўникма, малакаларнинг ўзаро алоқадорлигини кўрсатиб берилишида, билимларни амалиётда бевосита қўллай олинишини таъминлашда ақс этади. Умумий ўрта ва ўрта махсус, касб-ҳунар таълими мазмунини ифодаловчи ўқув дастурларида табиий, ижтимоий ҳамда гуманитар фанлар асослари билангина таништириш кўзда тутилмайди, балки улар бўйича ўқув хоналари, лаборатория, устахоналар, тажриба-ер майдонларида олиб бориладиган амалий тажрибаларни ўтказиш, оила хўжалигини юритиш, бозор муносабатларини ташкил этиш жараёнида фаол қатнашишга доир амалий кўникма ва малакалар билан қуроллантириш ҳам назарда тутилади.

**4. Таълим ва тарбия бирлиги тамойили.** Бу тамойил узлуксиз таълим тизими фаолиятини ташкил этишда таълим ва тарбия жараёнларининг ўзаро ажратилмаслиги, алоҳида-алоҳида ташкил этилмаслиги, аксинча, ўзаро бирлик ҳамда алоқадорликда олиб борилиши лозимлигини англатади. Унга кўра ўқув машғулотлари даврида ўқувчиларга берилаётган билимлар, уларда ҳосил қилинаётган амалий кўникма, малакалар, муайян маънавий-ахлоқий, жисмоний, меҳнат, эстетик, экологик, ҳуқуқий, иқтисодий ва бошқа сифатларни шакллантириш, умумий маданиятни шакллантиришга хизмат қилиши лозим. Маънавий-маърифий ишларни ташкил этиш даврида ҳам ўқувчиларга берилаётган маълумотлар уларнинг онгини бойитиш, дунёқарашини кенгайтириш ва маданий хулқ-атвор кўникмаларини янада ривожлантиришга хизмат қилиши зарур.

**5. Тизимлилик тамойили.** Ўқув дастурлари ўқув предметларининг муайян тизимини инобатга олган ҳолда ишлаб чиқилади. Мазкур тамойилга кўра умумий ўрта ва ўрта махсус, касб-ҳунар таълими муассасаларида ўқитиладиган умумий ва мутахассислик фанлари бўйича билимларнинг оддийдан мураккабга, қуйидан юқорига, осондан қийинга сари ривожланиб боришини назарда тутлади.

**6. Тарихийлик тамойили.** Бу тамойил ўқув ёки мутахассислик фанларини ўқитишда таянч тушунчалар, илмий билимлар тизимининг шаклланиши, бугунги кундаги аҳамиятига доир маълумотларнинг берилишини назарда тутлади. Қолаверса, ижтимоий ва гуманитар фанлар бўйича илмий билимларнинг муайян изчиллик, мунтазамлик асосида ёритилишини ифодалайди. Табиий фанларда эса маълум бир илмий ҳодиса, қоида ва қонунларнинг пайдо бўлиши, уларнинг истиқбол ривожланишига оид маълумотлардан ўқувчиларни хабардор этиш кўзда тутилади.

Тегишли фанга оид воқеа, ҳодиса ва далиллар тарихий ривожланишининг объектив, ҳаққоний ёритилиши ўқувчиларда табиий, ижтимоий борлиққа



нисбатан тўғри муносабатни шакллантиради, ҳар қандай воқеликка объектив баҳо бера олиш кўникмаларини ривожлантиради.

**7. Ўқув предметларининг ўзаро боғлиқлиги тамойили.** Айрим ўқув фанларида уларнинг хусусиятларидан келиб чиққан ҳолда баъзи мавзуларни бирдек ўрганишга тўғри келади. Ана шу вазиятда бир предмет бўйича ўрганилган маълумотларнинг иккинчи предметда қайта такрорламаган ҳолда мавжуд билимларни янада бойитувчи материаллар асосида мустаҳкамлаш, такомиллаштириб бориш мақсадга мувофиқдир. Ушбу тамойил ана шунга хизмат қилади.

**8. Ўқувчиларнинг ёш хусусиятларини ҳисобга олиш тамойили.** Ҳар бир ўқув предмети юзасидан берилаётган материалларнинг ўқувчилар ёш хусусиятларига мос келиши улар томонидан билимларни зўриқишларсиз, қийинчиликларсиз, осон ўзлаштирилишини таъминлайди. Дастур материалларининг ўқувчилар ёш хусусиятларига тўғри келмаслиги, ҳажмининг ҳаддан зиёд ошиб кетиши ўқувчиларнинг зўриқишига олиб келади, билимларни ўзлаштириш қийинлашади. Билимларни ўзлаштиришда қийинчиликларнинг юзага келиши ва бу қийинчиликларнинг доимий равишда кузатилиши ўқувчиларда ўқув предметига бўлган қизиқишни сусайтиради. Бора-бора бу ҳолат ўқувчида предметни ўзлаштиришга нисбатан “совуқ муносабат”ни шакллантиради. Шу сабабли ўқув материалларининг тизими, ҳажми ва шакли муайян синф (ёки гуруҳ) ўқувчиларининг ёш хусусиятларига мос келиши лозим.

**9. Ўқувчилар тарбиясининг ижтимоий мақсадларга мос келиши.** Умумий ўрта ва ўрта махсус, касб-ҳунар таълими муассасаларида ташкил этиладиган ўқувчилар тарбияси ижтимоий мақсад – баркамол авлод ва малакали мутахассисни тайёрлаш негизида амалга оширилиши лозим. Жамият томонидан узлуксиз таълим тизими олдига қўйилган мазкур мақсад энг муҳим масала бўлиб, унга эришиш ижтимоий, иқтисодий ва маданий ривожланишнинг асосий кафолати бўла олади. Шу билан бирга таълим муассасаларининг педагогик фаолияти бозор муносабатлари талабларига, кучли рақобатга бардошли мутахассис, миллий ҳамда умуминсоний қадриятлар негизида тарбияланадиган баркамол инсон тарбиясини ташкил этишга йўналтирилиши зарур.

Узлуксиз таълим тизимининг қайси босқичида фаолият юритувчи ўқув муассасаси бўлишидан қатъий назар уларда фойдаланиладиган ўқув дастурлари муайян таркибий тузилмага эга бўлади. Яъни:

1. Уқтириш хати (ёки кириш).
2. Ўқув фанининг мақсади ва вазифалари.
3. Фан бўйича талабаларнинг билим, кўникма ва малакаларига қўйиладиган талаблар.
4. Фаннинг ўқув режадаги бошқа фанлар билан ўзаро боғлиқлиги ва услубий жиҳатдан узвий кетма-кетлиги.
5. Фаннинг таълим соҳасидаги ўрни.
6. Фанни ўқитишда замонавий ахборот ва педагогик технологиялар.

7. Фанни ўқитиш жараёнини ташкил этиш ва ўтказиш юзасидан тавсиялар.
  8. Фаннинг ҳажми ва мазмуни.
  9. Ўқув фанининг режаси.
  10. Фаннинг назарий (лекция) машғулоти мазмуни.
  11. Амалий (лаборатория) машғулоти ташкил этиш бўйича кўрсатма ва тавсиялар.
  12. Мустақил ишни ташкил этишнинг шакли ва мазмуни.
  13. Ўқув фани бўйича тавсия этилаётган мустақил ишларнинг мавзулари.
  14. Ўқув фани юзасидан ёзма шаклдаги оралиқ назорат (ОН)ни ташкил этиш учун намунавий саволлар.
  15. Ўқув фани юзасидан ёзма шаклдаги якуний назорат (ЯН)ни ташкил этиш учун намунавий саволлар.
  16. Ўқувчилар билимларини назорат қилиш тартиби ва мезонлари.
  17. Талабалар фаолиятини назорат қилиш турлари (жорий, оралиқ ва якуний назорат).
  18. Ўқув фани бўйича рейтинг назоратининг умумий баллари ва мезонлари.
  19. Ўқув фани бўйича рейтинг назорати.
  20. Ўқув фани бўйича дастурнинг ахборот-услубий таъминоти.
  21. Дидактик воситалар.
  22. Ўқув фанида фойдаланиладиган манбалар рўйхати.
  23. Қўшимча манбалар.
  24. Мундарижа.
- Ўқув дастурлари, одатда, ўқув режаси асосида ишлаб чиқилади.

**Ўқув режаси** – тегишли равишда умумий ўрта ва ўрта махсус, касб-хунар таълими муассасалари сўзсиз амал қилишлари лозим бўлган давлат ҳужжати

Унда синфлар (умумий ўрта таълим мактабларида) ёки гуруҳлар (академик лицей ва касб-хунар коллежларида) бўйича ўрганилиши лозим бўлган ўқув предметлари, муайян предмет учун ажратилган ҳафталик соатлар кўрсатилади. Узлуксиз таълим тизимининг турли босқичларида фаолият юритадиган таълим муассасаларининг ўқув режаларига киритилган ўқув фанлари (предметлар), энг аввало, миллий истиқлол ғоясининг мақсад ва вазифалари, “Кадрлар тайёрлаш Миллий дастури” талабларини амалга оширишга йўналтирилгандир.

Умумий ўрта таълим мактаблари, шунингдек, академик лицейларнинг ўқув режасидан табиий, ижтимоий ва гуманитар фанлар ўрин олган. Ўқув режасига мувофиқ назарий ва амалий машғулоти, шунингдек, айрим предметлар бўйича факультатив машғулоти ташкил этиш кўзда тутилади.

Умумий ўрта таълим мактабларида ўқув ҳафталарининг йиллик миқдори I-III синфларда 34, IV синфда 36 ва V-IX синфларда эса 36-38 ҳафтани ташкил этади. I-IV синфларда ҳафтасига ўртача 22 соат, V-IX синфларда эса ҳафтасига 30-34 соатдан машғулоти олиб борилиши мумкин. Мактабларда дарс соатлари 45 дақиқадан иборат этиб белгиланган. Дарслар орасидаги танаффуслар 5 дақиқани, катта танаффус эса 10 дақиқани ташкил этади.

Айни ўринда умумий ўрта таълим мактабларининг бошланғич ҳамда V-IX синфларида ўқитиладиган предметларнинг ўқув режасидаги ўрни тўғрисидаги маълумот қуйидаги жадвалларда келтирилади (2-3-жадваллар):

**2-жадвал. Умумий ўрта таълим мактабларининг бошланғич синфларининг ўқув режаси**

№	Таълим сохалари	Ўқув фанлари	С И Н Ф Л А Р				Хафталик умумий соатлар	Жами соатлар
			I	II	III	IV		
			Давлат ихтиёридаги соатлар					
1.	Филология	Ўзбек тили	-	2	2	2	6	204
2.		Она тили ва ўқиш	8	8	10	10	36	1216
3.	Математика	Математика	5	5	5	5	20	675
4.	Табиат	Табиёт	1	1	1	1	4	135
5.	Инсон ва жамият	Одобнома	1	1	1	1	4	135
6.		Муסיқа маданияти	1	1	1	1	4	135
7.		Тасвирий санъат	1	1	1	1	4	135
8.		Меҳнат	1	1	1	1	4	135
9.		Жисмоний тарбия	1	1	1	1	4	135
Хафталик умумий соатлар сони (давлат ихтиёридаги соатлар)			20	22	24	24	90	3060
Мактаб ихтиёридаги соатлар			2	2	2	2	8	272
Хафталик энг кўп дарс соатлари			22	24	26	26	98	3332

**3-жадвал. Умумий ўрта таълим мактабларининг V-IX синфларининг ўқув режаси**

№	Таълим сохалари	Ўқув фанлари	С И Н Ф Л А Р					Хафталик умумий соатлар	Жами соатлар
			V	VI	VII	VIII	IX		
			Давлат ихтиёридаги соатлар						
1.	Филология	Ўзбек тили	2	2	2	2	2	10	340
2.		Она тили ва адабиёт	9	7	5	5	5	31	1054
3.		Чет тили	3	3	3	3	3	15	510
4.	Ижтимоий билимлар	Тарих	2	2	3	3	3	13	442
5.		Давлат ва ҳуқуқ асослари	-	-	-	1	1	2	68
6.		Иқтисодий билим асослари	-	-	-	1	1	2	68
7.	Математика	Математика	5	5	5	5	5	25	850
8.		Информатика	-	-	-	1	2	3	102
9.	Табиий билимлар	Физика	-	2	2	2	2	8	272
10.		Кимё	-	-	2	2	2	6	204
11.		Биология	1	2	2	2	2	9	306
12.		Табиий география	1	2	2	2	2	9	306
13.	Маънавият	Ватан туйғуси	-	1	1	-	-	2	68
14.		Маънавият асослари	-	-	1	1	1	3	102
15.	Санъат	Муסיқа маданияти	1	1	1	-	-	3	102
16.		Тасвирий санъат	1	1	1	-	-	3	102
17.	Технология	Чизмачилик	-	-	-	1	1	2	68
18.		Меҳнат	2	2	2	1	1	8	272
19.	Соғломлаш тириш машғулоти	Жисмоний тарбия	2	2	2	2	2	10	340
Хафталик умумий соатлар сони (давлат ихтиёридаги соатлар)			29	32	34	34	35	164	5576
Мактаб ихтиёридаги соатлар			2	2	2	2	2	10	340
Хафталик энг кўп дарс соатлари			31	34	36	36	37	174	5916

Ўрта махсус, касб-ҳунар таълими босқичидаги яна бир ўқув муассасаси – касб-ҳунар коллежларининг ўқув режасидан эса табиий, ижтимоий-гуманитар каби умумий фанлар, шунингдек, ихтисослик йўналиши бўйича билимларни берувчи мутахассислик фанлари ҳам муҳим ўрин эгаллайди.

Ўрта махсус, касб-ҳунар таълими муассасаларида ўқув ҳафталарининг йиллик миқдори 42 ҳафтани ташкил этади. Таълим муассасаларининг I-III босқичларида ҳафтасига 34-36 соатдан машғулот олиб борилиши мумкин. Академик лицей ва касб-ҳунар коллежларида дарс соатлари 1 академик соат (80 дақиқа)дан иборат этиб белгиланган. Дарслар орасидаги танаффуслар 10 дақиқани, катта танаффус эса 20 дақиқани ташкил этади.

**“Кадрлар тайёрлаш Миллий дастури”да ўқитувчи шахсига қўйилган талаблар.** Узлуксиз таълим тизими фаолияти самарадорлигини оширишда ўқитувчилар алоҳида ўрин тутаяди. Уларнинг касбий маҳорати, дунёкараши, маънавий-ахлоқий сифатлари баркамол авлодни тарбиялаб вояга етказишда муҳим омиллардан бири бўлиб хизмат қилади. Шахсни тарбиялаш иши ниҳоятда мураккаб фаолият жараёни бўлиб, жуда қадимдан ушбу фаолиятга жамиятнинг етук кишилари жалб этилгандир. Мазкур ҳолат ёш авлод тарбияси, уни ташкил этиш мазмуни нафақат шахс камолоти, балки жамият тараққиётини ҳам белгилашда муҳим аҳамиятга эга эканлигини англатади.

Республикада ўқитувчи кадрларнинг маънавий қиёфаси, ақлий салоҳияти ҳамда касбий маҳоратига нисбатан жиддий талаблар қўйилади. Бу борада Ўзбекистон Республикаси Президенти И.А.Каримов қуйидагиларни қайд этади: “Тарбиячи-устоз бўлиш учун, бошқаларнинг ақл-идрокини ўстириш, маърифат зиёсидан баҳраманд қилиш, ҳақиқий ватанпарвар, ҳақиқий фуқаро этиб етиштириш учун, энг аввало, тарбиячининг ўзи ана шундай юксак талабларга жавоб бериши, ана шундай буюк фазилатларга эга бўлиши керак”<sup>13</sup>.

Ўқитувчилар аксарият ҳолатларда таълим олувчилар учун идеал, намуна бўлади. Шу сабабли республика таълим тизимига оид ҳужжатларда ҳам ўқитувчи ва унинг шахси масаласига эътибор қаратилади. Республика “Таълим тўғрисида”ги Қонуни (5-модда)да педагогик фаолият билан шуғулланадиган шахслар, улар эга бўлган ҳуқуқ тўғрисида сўз юритилади. Унда кўрсатилишича, “тегишли маълумоти, касб тайёргарлиги бор ва юксак ахлоқий фазилатларга эга бўлган шахслар”<sup>14</sup> нинг педагогик фаолият билан шуғулланиш ҳуқуқига эгаликлари кўрсатиб ўтилади. Юқорида билдирилган фикрга таянган ҳолда “ўқитувчи” тушунчасини шундай таърифлаш мумкин:

**Ўқитувчи** – педагогик, психологик ва тегишли мутахассислик бўйича махсус маълумот, касбий тайёргарлик, юксак ахлоқий фазилатларга эга бўлиб, таълим муассасаларида фаолият кўрсатувчи шахс

<sup>13</sup> Каримов И.А. Буюк келажакимизнинг ҳуқуқий кафолати. – Тошкент: Шарқ нашриёт-матбаа концерни Бош таҳририяти, 1993. – 27-28-бетлар.

<sup>14</sup> Ўзбекистон Республикасининг “Таълим тўғрисида”ги Қонуни // Ўқувчи маънавиятини шакллантириш / Нашр учун масъул: Ж.Ғ.Йўлдошев. Тузувчилар: Ж.Фозилов, Р.Султонов, Ҳ.Саидов. – Тошкент: “Ma’rifat-Madadkor”, 2000. – 8-9-бетлар.

Ўзбекистон Республикасининг “Таълим тўғрисида”ги Қонунида, шунингдек, педагог ходимларни олий ўқув юртларига ишга қабул қилиш тартибига алоҳида тўхталиб ўтилади. Унда айтилишича, “педагог ходимларни олий ўқув юртларига ишга қабул қилиш Ўзбекистон Республикаси Вазирлар Маҳкамаси тасдиқлаган Низомга мувофиқ танлов асосида амалга оширилади”<sup>15</sup>. Мазкур ҳужжатда педагогик фаолият билан шуғулланиш ҳуқуқига эга бўла олмайдиган шахсларнинг тоифаси ҳам кўрсатиб ўтилади. Яъни “педагогик фаолият суд ҳукмига асосан ман этилган шахсларнинг таълим муассасаларида бу фаолият билан шуғулланишига йўл қўйилмайди”<sup>16</sup>.

Замонавий шароитда ҳам барча даврларда бўлгани каби педагогик фаолият билан шуғулланидиган шахсларнинг муайян талабларга жавоб бера олишлари муҳимдир. Хўш, замонавий ўқитувчи қандай бўлиши керак? У ўзида қандай сифатларни акс эттира олиши зарур?

Педагогик, психологик манбаларда билдирилган фикрларга таянган ҳолда айтиш мумкинки, замонавий ўқитувчи қиёфасида қуйидаги фазилатларнинг намоён бўлиши керак:

1. Ўқитувчи жамият ижтимоий ҳаётида рўй бераётган ўзгаришлар, олиб борилаётган ижтимоий ислоҳотлар моҳиятини чуқур англаб етиши ҳамда бу борада ўқувчиларга тўғри, асосли маълумотларни бера олиши лозим.

2. Замонавий ўқитувчининг илм-фан, техника, технология янгиликлари ва ютуқларидан хабардор бўлиши талаб этилади.

3. Ўқитувчи ўз мутахассислиги бўйича чуқур, пухта билимга эга бўлиши, ўз устида тинимсиз изланиши лозим.

4. Ўқитувчи педагогика ва психология фанлари асосларини пухта билиши, таълим-тарбия жараёнида ўқувчиларнинг ёш ва психологик хусусиятларини инобатга олган ҳолда фаолият ташкил этиши керак.

5. Ўқитувчи таълим-тарбия жараёнида энг самарали шакл, метод ва воситалардан унумли фойдалана олиш имкониятига эга бўлмоғи лозим.

6. Ўқитувчи ижодкор, ташаббускор ва ташкилотчилик қобилиятига эга бўлиши шарт.

7. Ўқитувчи юксак даражадаги педагогик маҳорат, чунончи, коммуникативлик лаёқати, педагогик техника (нутқ, юз, қўл-оёқ ва гавда ҳаракатлари, мимика, пантомимика, жест) қоидаларини чуқур ўзлаштириб олишга эришиши лозим.

8. Ўқитувчи нутқ маданиятига эга бўлиши зарур, унинг нутқи қуйидаги хусусиятларни ўзида акс эттира олиши керак:

а) нутқнинг тўғрилиги;

б) нутқнинг аниқлиги;

в) нутқнинг ифодавийлиги;

г) нутқнинг софлиги (унинг турли шева сўзларидан ҳоли бўлиб, фақат

<sup>15</sup> Ўзбекистон Республикасининг “Таълим тўғрисида”ги Қонуни // Ўқувчи маънавиятини шакллантириш / Нашр учун масъул: Ж.Ғ.Йўлдошев. Тузувчилар: Ж.Фозилов, Р.Султонов, Ҳ.Саидов. – Тошкент: “Ma’rifat-Madadkor”, 2000. – 9-бет.

<sup>16</sup> Ўша манба. – 9-бет.

адабий тилда ифода этилиши); жаргон (муайян касб ёки соҳа мутахассисликларига хос сўзлар); варваризм (муайян миллат тилида баён этилаётган нутқда ўзга миллатларга хос сўзларнинг ноўрин қўлланилиши); вульгаризм (ҳақорат қилиш, сўкишда қўлланиладиган сўзлар) ҳамда концеляризм (ўрни бўлмаган вазиятларда расмий сўзлардан фойдаланиш) сўзлардан ҳоли бўлиши, ўқитувчининг нутқи содда, равон ва тушунарли бўлиши керак;

д) нутқнинг равонлиги;

ж) нутқнинг бойлиги (ҳикматли сўзлар, ибора ва мақоллар, маталлар ҳамда кўчирма гаплардан ўринли ва самарали фойдалана олиш).

9. Ўқитувчи кийиниш маданиятига эга бўлиши (содда, озода, бежирим кийиниши), таълим-тарбия жараёнида ўқувчининг диққатини тез жалб этувчи турли хил безаклар (олтин, кумуш тақинчоқлар)дан фойдаланмаслиги, фасл, ёш, гавда тузилиши, юз қиёфаси, ҳатто, соч ранги ва турмагига мувофиқ равишда кийинишни ўзлаштиришга эришиши).

10. Ўқитувчи шахсий ҳаётда пок, атрофдагиларга ўрнак бўла олиши лозим.

Юқорида билдирилган фикрларга таянган ҳолда ўқитувчи шахсида акс этиши зарур бўлган сифатларни қуйидагича туркумлаштириш мумкин (8-расм):

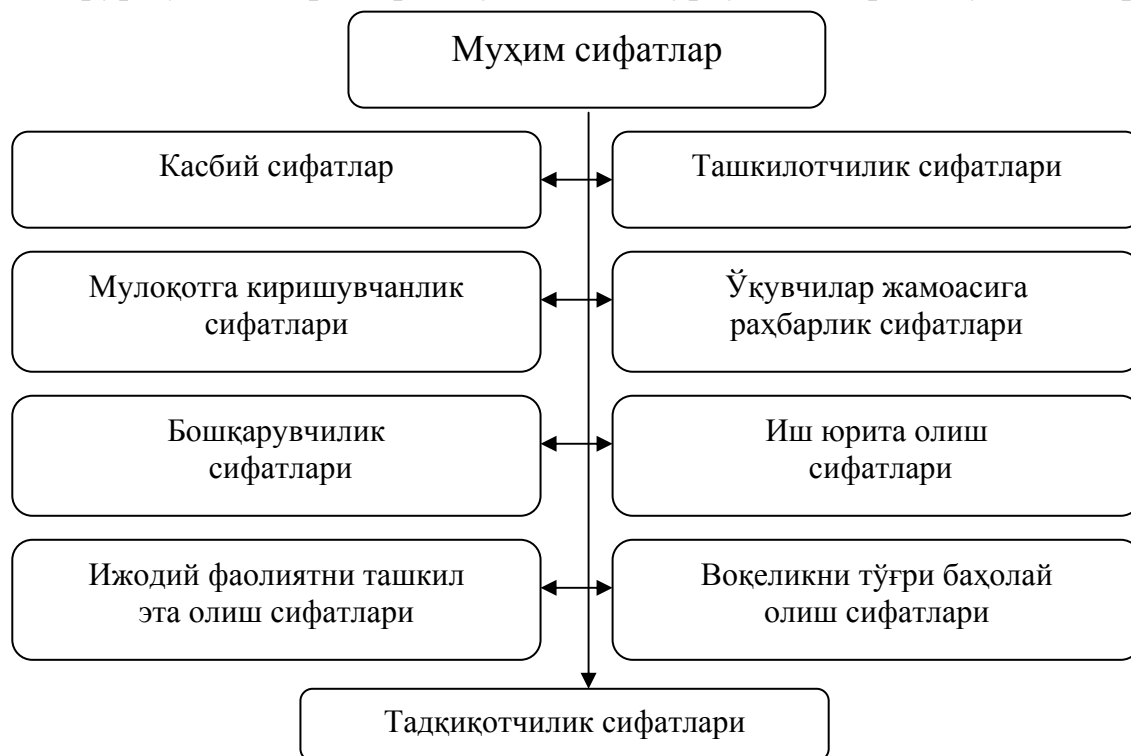

**8-расм. Ўқитувчи шахсида акс этиши зарур бўлган сифатлар**

Ўқитувчи мутахассис сифатида: педагогика назарияси ва психология асосларини билиши; педагогик маҳоратга эга бўлиши; таълим ва тарбия технологияларини ўзлаштира олиши; меҳнатни оқилона, самарали ташкил этишнинг уддасидан чиқиши; сабр-тоқат, ишонч ҳиссига эга, топқир, ҳозиржавоб, чاقқон, олийжаноб, саховатли, ҳиссий барқарор бўлиши; ўзини тута олиши; болаларни тушуна олиши, тинглай билиши; улар билан ишлашни

билиши; тиниқ ва ишончли нутққа эга, талабчан, хушмуомала, ўзини дадил тутиши, ҳақиқатгўй ва киришимли бўлиши; **ходим** сифатида: ўз олдига мақсад қўя олиш ва унга эришиш; вақтни тўғри тақсимлай билиш; изчил ва режали равишда касбий малакасини ошириб бориши; ишлаб чиқариш меҳнатини тўғри режалаштириш ва ташкиллаштириши; ижодий фаолиятни ташкил этиш кўникмасига эга бўлиши, билимли, келажакка ишонч билан қарайдиган ва ҳар нарсадан шубҳаланмайдиган; **фуқаро** сифатида эса: юксак маънавий-ахлоқий сифатларни ўзлаштириш; жамоат ишларида фаол иштирок этиши; фаол ҳаётий позицияга эга бўлиши; инсонпарвар, маънавиятли, эътиқодли, киришимли, очиққўнгилли, ахлоқли, ўз фаолиятини танқидий баҳолай олиши зарур<sup>17</sup>.

Ўқитувчи педагогик мулоқот жараёнининг фаол иштирокчиси сифатида ўзида бир қатор сифатларнинг таркиб топишига эришиши зарур. Чунончи, у энг аввало, мулоҳазали, босиқ, вазиятни тўғри баҳолай оладиган, мавжуд зиддиятларни бартараф этишнинг уддасидан чиқа олиши зарур. Ўқувчи, ота-оналар ҳамда ҳамкасблари билан мулоқот жараёнида фикрини аниқ ва тўла баён этилишига аҳамият қаратиши мақсадга мувофиқ. Улар билан муносабат жараёнида сўзни салбий ҳолатлар ҳақидаги далилларни келтиришдан эмас, аксинча, ўқувчи (ёки ҳамкасби, ота-оналар)нинг муваффақиятларини эътироф этиши, уларнинг янада бойишига ишонч билдириши у билан тиллаша олишига имкон беради. Мулоқот жараёнида ўқитувчининг сўзларидан суҳбатдошига нисбатан хайрихоҳлик, самимийлик, дўстона муносабат сезилиб туриши, шунингдек, имкон қадар кўтаринки кайфиятда бўлиши зарур.

Ўқитувчи шахсининг мазкур талабларга мувофиқ келувчи қиёфаси унинг ўқувчилар, ҳамкасблар ҳамда ота-оналар ўртасида обрў-эътибор қозонишини таъминлайди.

### **Назорат учун саволлар:**

1. Ўзбекистон Республикасининг таълимга оид давлат сиёсати қандай тамойилларга асосланади?
2. Таълимнинг узлуксизлиги ва изчиллиги тамойили қандай маънони англатади?
3. Ўрта махсус касб-ҳунар таълимининг ихтиёрийлиги тамойилининг моҳияти нимадан иборат?
4. Таълим дастурларини танлашга ягона ва табақалаштирилган ёндашув тамойили ўзида қандай мазмунни ёритади?
5. Таълим тизимида давлат ва жамият бошқарувини уйғунлаштириш деганда нимани тушунаси?
6. “Кадрлар тайёрлаш Миллий дастури”да фаннинг узлуксиз таълим тизими фаолиятини ташкил этишдаги ўрни қандай баҳоланади?
7. Миллий дастур талабларига кўра ишлаб чиқаришнинг узлуксиз таълим тизими фаолиятини ташкил этишдаги роли қандай?
8. Узлуксиз таълим тизими фаолиятини йўлга қўйишда қандай йўналишлар устувор этиб белгиланган?

<sup>17</sup> <http://www.grandars.ru/college/psihologiya/professionalnye-kachestva-pedagoga.html>.

9. Республика таълим муассасаларининг фаолияти қандай маблағлар ҳисобига молиялаштирилади?
10. Пулли таълим хизматлари қандай шаклларда кўрсатилади?
11. Республика узлуксиз таълим тизими қандай таълим турлари негизда шаклланади?
12. Ўрта махсус, касб-ҳунар таълимининг асосий мақсади нима?
13. Мактабдан ташқари таълим қандай мақсадда ташкил этилади?
14. Ўқув дастурлари нима ва уларнинг қандай турлари мавжуд?
15. Ўқув режасида нималар акс этади?
16. Замонавий ўқитувчи қандай сифатларга эга бўлиши лозим?

### **Мавзу юзасидан тест топшириқлари:**

1. Таълим мазмунининг очиклиги, ўқув материаллари, таълим шакл ва методларининг хилма-хиллиги, ўқитишни ташкил этишда миллий-худудий хусусиятларнинг инобатга олиниши, тарбия жараёнининг демократик ғояларга мувофик ташкил этилиши Ўзбекистон Республикасининг таълимга оид давлат сиёсати қайси тамойилининг моҳиятини англатади?
  - a) таълимнинг узлуксизлиги ва изчиллиги;
  - b) таълим тизимининг дунёвий характерда эканлиги;
  - c) таълим дастурларини танлашга ягона ва табақалаштирилган ёндашув;
  - d) билимли бўлиш ва истеъдодни рағбатлантириш.
  
2. Республика ва жаҳон илм-фани ўртасида интеграцияни қарор топтириш ҳамда илмий ютуқлар ва кадрларни халқаро миқёсда алмашувини амалга ошириш миллий моделнинг қайси таркибий қисми томонидан амалга оширилади?
  - a) давлат ва жамият;
  - b) шахс;
  - c) ишлаб чиқариш;
  - d) фан.
  
3. “Кадрларга бўлган эҳтиёжни, шунингдек, уларнинг тайёргарлик сифати ва савиясига нисбатан қўйиладиган талабларни белгиловчи асосий буюртмачи” таърифи кадрлар тайёрлаш миллий моделининг қайси таркибий қисмига нисбатан айтилган?
  - a) фан;
  - b) узлуксиз таълим;
  - c) давлат ва жамият;
  - d) ишлаб чиқариш.
  
4. Узлуксиз таълим тизими фаолиятини йўлга қўйишнинг устувор йўналишларини белгиланг:
  - a) таълимнинг узлуксизлигини таъминлаш, маънавий-ахлоқий тарбия ва маърифий ишлар самарадорлигини ошириш, таълим жараёнини мазмунан



ислоҳ қилиш, иқтидорли болалар ва истиқболли ёшларни қўллаб-қувватлаш, таълим тизимини самарали бошқариш;

б) педагог, илмий-педагог кадрларни тайёрлаш, қайта тайёрлаш, малакасини ошириш, касб-хунар таълими сифатини назорат қилиш тизимини шакллантириш, таълим тизимининг яхлит ахборот маконини вужудга келтириш, тизимнинг моддий-техник таъминотини яратиш, таълим тизимини молиялаш;

с) таълим хизмати кўрсатиш бозорини, ишлаб чиқариш ва таълим тизими интеграциялашувини, шунингдек, фан билан таълим жараёни алоқаларини ривожлантириш, таълим соҳасида ижтимоий кафолатларни таъминлаш, бу соҳани давлат томонидан қўллаб-қувватлаш, таълим ва кадрлар тайёрлаш соҳасида халқаро ҳамкорлик;

д) барча жавоблар тўғри.

5. Пулли таълим хизматлари қандай тартибда ташкил этилади?

а) таълим муассасаси ва жисмоний шахслар ўртасидаги шартнома асосида;

б) мавжуд қонунчилик талабларига мувофиқ лицензия асосида;

с) турли йўналишларда фаолият юритувчи таълим муассасалари ўртасидаги ўзаро келишувга мувофиқ;

д) халқаро ҳуқуқ талабларига мувофиқ.

6. Ўзбекистон Республикасида таълим қандай турларда амалга оширилади?

а) мактабгача, бошланғич, умумий ўрта, олий ва олий таълимдан кейинги таълим, кадрлар малакасини ошириш ва уларни қайта тайёрлаш ҳамда мактабдан ташқари таълим;

б) мактабгача, умумий ўрта, ўрта махсус, олий ва олий таълимдан кейинги таълим, кадрлар малакасини ошириш ва уларни қайта тайёрлаш ҳамда қўшимча таълим;

с) мактабгача, умумий ўрта, ўрта махсус, касб-хунар, олий ва олий таълимдан кейинги таълим, кадрлар малакасини ошириш ва уларни қайта тайёрлаш ҳамда мактабдан ташқари таълим;

д) тўғри жавоб йўқ.

7. Таълим дастурларининг турлари қайси жавобда тўғри кўрсатилган?

а) намунавий, муқобил, ишчи, муаллифлик ва индивидуал дастурлар;

б) ижтимоий, таълимий, илмий, ўқув ва ҳамкорлик дастурлари;

с) бинар, тренинг, семинар, амалий ва илмий дастурлар;

д) илмий, таълимий, ижтимоий, бинар ва тренинг дастурлари.

8. Ўқув режасида нима акс этади?

а) синф (гуруҳ)лар бўйича ўрганилиши лозим бўлган ўқув предметлари;

б) синф (гуруҳ)ларда ўқитиладиган ўқув предметлари учун ажратилган ҳафталик соатлар;

с) синф (гуруҳ)лар бўйича ўрганилиши лозим бўлган ўқув предметлари, ўша предмет учун ажратилган ҳафталик соатлар;

д) синф (гуруҳ)ларда ўқув предметлари бўйича машғулотларни олиб борадиган ўқитувчилар.

9. Ўқитувчи ўзида қандай сифатларни акс эттира олиши лозим?

а) билиш, ижодкорлик, раҳбарлик, етакчилик ва назоратчилик сифатлари;

б) касбий, шахсий, педагогик, психологик ва раҳбарлик сифатлари;

с) ташкилотчилик, ташаббускорлик, ижодкорлик, изланувчанлик ва тадқиқотчилик сифатлари;

д) касбий, ташкилотчилик, мулоқотга киришувчанлик, ўқувчилар жамоасига раҳбарлик, бошқарувчилик, иш юрита олиш, ижодий фаолиятни ташкил эта олиш, тадқиқотчилик ва воқеликни тўғри баҳолай олиш сифатлари.

### **Фойдаланиш учун адабиётлар:**

1. Ўзбекистон Республикасининг “Таълим тўғрисида”ги Қонуни // Ўқувчи маънавиятини шакллантириш. – Тошкент: “Ma’rifat-Madadkor”, 2000. – 7-18-бетлар.

2. Ўзбекистон Республикасининг “Кадрлар тайёрлаш Миллий дастури” // Ўқувчи маънавиятини шакллантириш. – Тошкент: “Ma’rifat-Madadkor”, 2000. – 19-55-бетлар.

3. Каримов И.А. Баркамол авлод – Ўзбекистон тараққиётининг пойдевори. – Тошкент: “Шарқ” нашриёт-матбаа концерни, 1997. – 53 бет.

4. Баркамол авлод орзуси // Нашр учун масъул: Т.Рисқиев. Тузувчилар: Ш.Қурбонов, Ҳ.Саидов, Р.Аҳлиддинов. – Тошкент: “Шарқ” НМК Бош таҳририяти, 1999. – 182 бет.

5. Mavlonova R., To’raeva O., Xoliqberdiyev K. Pedagogika / Kasb-hunar kollejlari ushun darslik. – Toshkent: “O’qituvchi” nashriyot-matbaa ijodiy uyi, 2010. – 495 bet.

6. Pedagogika / Bakalavriyat yo’nalishi uchun darslik. Prof. M.X.Toxtaxodjayevaning umumiy tahriri ostida. – Toshkent: “O’zbekiston faylasuflari milliy jamiyati” nashriyoti, 2010. – 400 bet.

## **“ПЕДАГОГИКА” ШАХСНИ ТАРБИЯЛАШ ВА РИВОЖЛАНТИРИШ ТЎҒРИСИДАГИ ФАН СИФАТИДА**

### **Режа:**

1. Тарбиянинг келиб чиқиши.

2. Педагогиканинг предмети ва вазифалари.

3. Педагогика фанлар тизими ва “Педагогика назарияси” фанининг таркибий тузилиши.

4. Педагогика фанининг бошқа фанлар билан алоқаси.

5. Педагогика фанининг илмий-тадқиқот методлари.

6. Асосий педагогик категориялар.

**Таянч тушунчалар:** тарбия, педагогика, педагогика фанлари, педагогика фанлари тизими, фанлараро алоқадорлик, педагогик илмий-тадқиқот методлари, асосий педагогик категориялар: шахс, таълим, билим, кўникма, малака, фаолият, маълумот, ривожланиш.

**Тарбиянинг келиб чиқиши.** Тарбия – ҳар бир шахсда муайян жисмоний, рухий, ахлоқий, маънавий сифатларни шакллантиришга қаратилган амалий педагогик жараён<sup>18</sup> саналади. Шунингдек, “тарбия” тушунчаси ижтимоий-ахлоқий ва маданий меъёрларга мувофиқ шахсни жамият ижтимоий, маданий ҳаётида фаол иштирок этишга тайёрлаш учун мақсадли шакллантириш”<sup>19</sup> сифатида ҳам талқин этилади.

Кишилиқ жамиятининг тарихий тараққиётида болалар тарбиясини ташкил этиш (тарбия жараёни) кекса авлод вакиллари томонидан орттирилган ҳаётий тажрибаларнинг ёш авлодга узатилиши тарзида ҳам тушунилган. Шу сабабли инсониятнинг яшаш учун курашиш ва турли табиий офатлардан ҳимояланиш йўлида олиб борган ҳаракатлари тарбия ғояларининг шаклланишига асос бўлиб хизмат қилган. Ижтимоий тарбия ғоялари асрлар давомида шаклланиб келган бўлиб, кишилиқ жамияти тараққиётининг ҳар бир босқичида янги мазмун билан бойиб борган.

**Ибтидоий жамоа тузумида** одамларнинг гуруҳ-гуруҳ бўлиб ҳаёт кечириши сабабли болаларга тирикчилик ўтказиш йўлидаги фаолият (ўсимлик мевалари, илдизларини териш, ҳайвонларни овлаш)ни ташкил этиш борасидаги тажрибаларни ўргатиш гуруҳ аъзолари томонидан бирдек амалга оширилган. Билимлар, аксарият ҳолларда, меҳнат ва ўйин жараёнларида ўзлаштирилган. Меҳнат фаолиятини ташкил этиш жинсий характерга эга бўлганлиги боис ўғил ва қиз болаларни тарбиялашда ўзига хос жиҳатлар кўзга ташланган.

Оила, хусусий мулк ва давлатнинг пайдо бўлиши ижтимоий тарбия мазмунида ҳам туб ўзгаришларнинг содир этилиши, қулдорларнинг пайдо бўлишига олиб келди. Ушбу даврда табиий-ижтимоий фанлар тизими шаклланиши учун бошланғич асослар қўйилди.

**Қулдорлик тузумида** эркин бўлмаган кишилар (қуллар)нинг ҳақ-ҳуқуқлари чекланганлиги боис тарбия тизими фақатгина қулдорлар, уларнинг фарзандлари учун хизмат қилган.

**Феодал тузумда** педагогик ғоялар феодаллар манфаатини ифода эта бошлади. Мазкур давр педагогик жараёни ташкил этишда диний ғоялар етакчи ўрин эгаллаши билан тавсифланади. Ижтимоий ҳаётда диний муассасалар (Ғарбда черков, Шарқда эса мачитлар)нинг роли оша бориб, болаларни ўқитиш ва тарбиялаш ишлари асосан шу масканларда ташкил этилди. Гарчи дунёвий ғояларни илгари суриш, илмий назарияларни яратиш ва тарғиб этишнинг дин пешволари томонидан қораланиши каби ҳолатлар ҳам кўзга ташланган бўлса-

---

<sup>18</sup> Тарбия / Ота-оналар ва мураббийлар учун энциклопедия. Тузувчи: М.Н.Аминов. Масъул муҳаррир А.Мажидов. – Тошкент: “O’zbekiston milliy ensiklopediyasi” Davlat ilmiy nashriyoti, 2010. – 528-бет.

<sup>19</sup> <http://ru.wikipedia.org/wiki>.

да, аммо савдо-иқтисодий алоқалар кўламининг кенгайиши, табиий офатларга қарши кескин чора кўриш эҳтиёжи илмий билимларнинг ривожланиши ҳаётий зарурият эканлигини исботлади.

Айнан шу даврда педагогика фани асослари муайян тизимга солинди ва илмий жихатдан асосланди. Шахсга таълим бериш, уни тарбиялашга оид қарашлар янада бойитилди; таълим тизимига илм-фан, техника янгиликларини тадбиқ этиш, ўқитишни янги тизим (изчил, узлуксиз, асосланган) асосида ташкил этиш каби ғоялар илгари сурилди.

**Собиқ Шўро даврида** педагогика фани мазмунан илм-фан, техника ва технология ютуқлари асосида бойиб, таълим муассасалари тизими шакллантирилди, ҳар томонлама ривожланган шахсни шакллантириш назарияси асосланди. Бироқ, мазкур назария ғояларини амалиётга тадбиқ этишнинг пухта асосланган механизми яратилмади.

Ўзбекистон Республикасида **мустақиллик йилларида** таълим тизимини тубдан ислоҳ қилиш давлат сиёсатининг устувор йўналишларидан бири сифатида белгиланди. Асосий эътибор юксак маънавий ва ахлоқий талабларга жавоб берувчи, юқори малакали кадрларни тайёрлашга қаратилди.

**Педагогиканинг предмети ва вазифалари.** Дастлаб “педагогика” тушунчасининг қандай маънони англатишини тушуниб олиш мақсадга мувофиқдир.

**Педагогика** (“*παιδαγωγική*” – тарбия санъати, қадимги грек тилидан “*παῖς*” (“*país*”) – бола, “*ἄγωγ*” (“*agogos*”) – етаклайман) – шахсни шакллантиришга қаратилган муайян тизимли фаолият, таълим-тарбиянинг мазмуни, шакли, метод ва воситалари ҳақидаги фан

Қадимги Грецияда болага қарайдиган, унинг мактабга қатнаши учун жавоб берадиган кул “педагог” деб юритилган. Педагогик фикрлар минг йиллар давомида қадимги Греция ва айрим Шарқ мамлакатлари (Хитой, Ҳиндистон) ва ўрта асрларга тааллуқли фалсафий билимлар негизида шаклланган. Педагогика фалсафий билимлар тизимидан биринчи бор XVII аср бошларида инглиз файласуфи ва табиатшуноси Френсис Бекон томонидан ажратилди ва чех педагоги Ян Амос Коменский томонидан фан сифатида асосланди.

Педагогика фанининг **мақсади** – шахсни ҳар томонлама ривожлантириш, унда юксак маънавий-ахлоқий сифатларни тарбиялашдан иборат

Педагогика фанининг **объекти** – шахсни ҳар томонлама ривожлантириш, унда илмий билимларни ҳосил қилиш, дунёқарашни шакллантириш, юксак маънавий-ахлоқий сифатларни тарбиялаш жараёни

Педагогика фанининг **предмети** ҳар томонлама ривожланган, баркамол авлодни тарбиялаш жараёнининг умумий моҳияти, таълим муассасаларида ташкил этиладиган педагогик фаолият мазмуни

Олий таълим муассасаларида педагогика фанини ўқитиш жараёнида талабалар таълим ва тарбия жараёнининг мазмуни, тамойиллари, босқичлари, самарали шакл, метод ва воситалари, илғор технологиялар, ўқитувчи-таълим олувчи (ўқувчи, талаба) муносабатлари тўғрисидаги педагогик билимлар билан қуроллантирилади, замонавий таълим ва тарбия назариялари тўғрисида маълумотларни ўзлаштириш асосида ўзларида педагогик фаолиятни муваффақиятли ташкил этиш кўникма, малакаларини шакллантиради.

Мустақил Ўзбекистон Республикасида педагогика фани юксак маънавий-ахлоқий сифатларга эга юқори малакали кадрларни тарбиялаш тизимини ишлаб чиқиш, таълим ва тарбия назариясини миллий истиқлол ғояси асосида ижодий ривожлантиришга хизмат қилади. Бу жараёнда педагогика фани қуйидаги **вазифаларни** бажаради (7-расм):

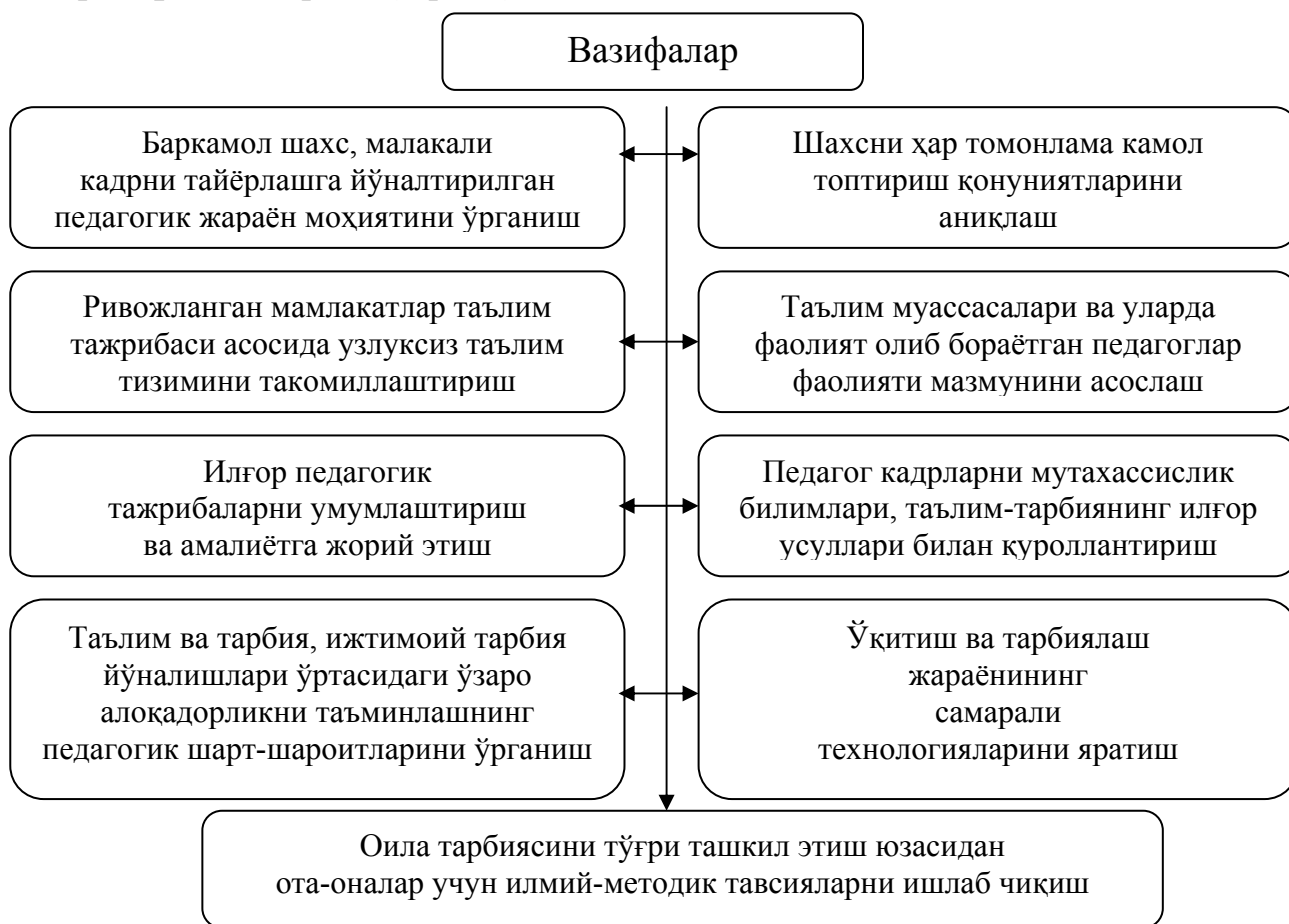

**7-расм. Педагогика фанининг вазифалари**

Педагогика фанининг мақсади ва вазифаларини белгилашда шахслараро муносабатлар, давлат ва жамият қурилиши, ижтимоий ҳаётда етакчи ўрин тутувчи ғоялар муҳим аҳамиятга эга.

**Педагогика фанлар тизими ва “Педагогика назарияси” фанининг таркибий тузилиши.** Шахс камолотини таъминлаш, унинг интеллектуал, маънавий-ахлоқий ҳамда жисмоний жиҳатдан ривожланишига эришишда турли ёш даврлари, ҳар бир даврнинг ўзига хос жиҳатлари, шунингдек, боланинг

физиологик, психологик ҳолатини инобатга олиш мақсадга мувофиқдир. Яхлит педагогик жараён муайян туркумни ташкил этувчи педагогик фанлар томонидан ўрганилади (8-расм):

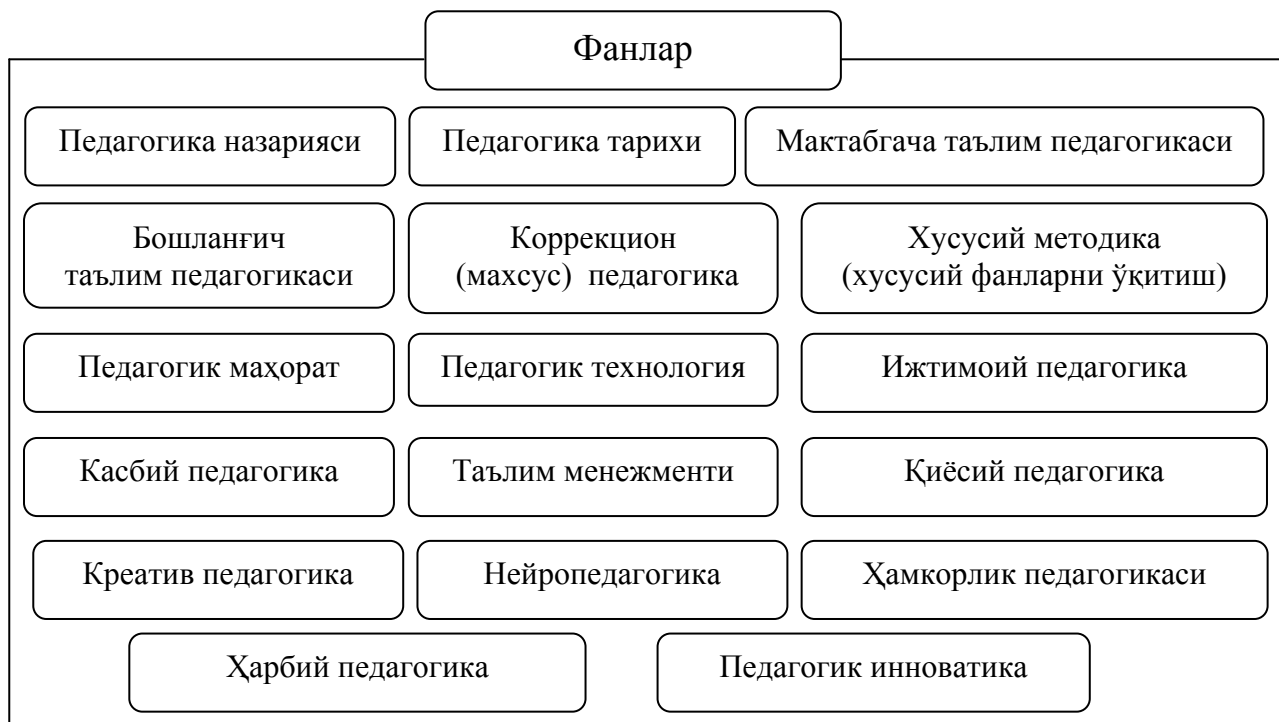

**8-расм. Педагогика туркум фанлар**

**Педагогика назарияси** – ҳар томонлама ривожланган, баркамол шахсни шакллантириш, унда дунёқараш ва юксак маънавий-ахлоқий сифатларни тарбиялаш масалаларини ўрганади.

**Педагогика тарихи** – педагогик фикрларнинг пайдо бўлиши ва ривожланиш тарихини, турли даврларда бола тарбиясини ташкил этишга оид билимларнинг шаклланишини тадқиқ қилади.

**Мактабгача таълим педагогикаси** – мактабгача таълим ёши болаларини тарбиялаш, уларга бошланғич билимларни бериш масалаларининг тадқиқи билан шуғулланади.

**Бошланғич таълим педагогикаси** – бошланғич синф ўқувчиларининг ёш, психологик хусусиятларини инобатга олган ҳолда уларни ўқитиш ва тарбиялаш жараёнини ўрганади.

**Коррекция (махсус) педагогика** – имконияти чекланган қар-соқов (сурдопедагогика), кўр (тифлопедагогика), ақлий жиҳатдан ривожланишда ортда қолган (олигофренопедагогика) болаларга таълим бериш ва уларни тарбиялашнинг ўзига хос хусусиятларини ўрганади.

**Хусусий методика (хусусий фанларни ўқитиш)** – турли ўқув фанлари (м: физика, математика, биология, кимё, тарих, ҳуқуқ, жисмоний тарбия ва ҳ.к.)ни ўқитишнинг ўзига хос жиҳатларини тадқиқ қилади.

**Педагогик маҳорат** – бўлажак педагог (ўқитувчилар)да педагогик жараённи методик жиҳатдан тўғри, самарали ташкил этиш, ўқитувчи ва ўқувчи

муносабатларини оқилона йўлга қўйиш, бўлажак мутахассисларни касбий фаолиятни ташкил этишга тайёрлаш масалаларини ўрганади.

**Педагогик технология** – таълим ва тарбия жараёнларини технологик ёндашув асосида такомиллаштириш, илғор педагогик технологияларни яратиш ва таълим амалиётига самарали татбиқ этиш йўлларини тадқиқ қилади.

**Ижтимоий педагогика** – шахсни ижтимоийлаштириш қонуниятларини, ижтимоий муаммоларни ҳал қилишга педагогик ёндашиш, ижтимоий педагогик фаолиятни самарали ташкил этиш технологияларини яратиш масалаларини ёритади.

**Касбий педагогика** – турли (ижтимоий, техник, маданий-маиший, ишлаб чиқариш) йўналишларда тегишли соҳа (м: қишлоқ хўжалигини ривожлантириш, маданий-маиший хизмат кўрсатиш тизимини такомиллаштириш ва б.) бўйича касбий фаолиятни самарали йўлга қўйиш йўлларини ўрганади.

**Таълим менежменти** – таълим муассасаси фаолиятини самарали ташкил этиш ва оқилона бошқариш масалаларини тадқиқ қилади.

**Қиёсий педагогика** – таълимнинг жаҳон, минтақа, давлат миқёсидаги ривожланишининг умумий ва алоҳида тенденциялари, қонунлари ва қонуниятларини ўзаро солиштириш, қиёслаш асосида ўрганади, халқаро педагогик тажрибанинг ижобий ва салбий жиҳатларини, миллий педагогик маданиятлар алмашинувининг шакл, усулларини аниқлайди.

**Креатив педагогика** – шахс (ўқувчи, талаба)ни ўқиш, таълим олишга ижодий ёндашиш, ўзининг ва ўз келажагининг яратувчиси бўлишга ўргатади.

**Нейропедагогика** – инсон миясининг ижодий имкониятларини аниқлаш, амалий (функционал) ривожлантириш, шахсда фаолиятга нисбатан фаол, онгли муносабатни қарор топтириш, ижтимоий хулқ-атворни психологик коррекциялаш, болалар рухий ривожланишини ташхислаш, башоратлашнинг янги илмий дастурлари, самарали шакл, методлари ва махсус турдаги мактабгача таълим муассасалари фаолиятини тадқиқ этади.

**Ҳамкорлик педагогикаси** – турли фанлар ёки мутахассислик асосларининг таълим берувчи ҳамда олувчилар ўртасидаги ўзаро мулоқот асосида самарали ўрганиш мазмуни, тамойиллари, шакл, метод ва воситаларини кўрсатиб беради.

**Ҳарбий педагогика** – ҳарбий таълимнинг ўзига хос жиҳатлари, уни ташкил этишнинг самарали шакл, метод ва воситалари, илғор технологиялар, ҳарбий фаолиятни муваффақиятли ташкил этиш йўлларини очиқ беради.

**Педагогик инноватика** – таълим субъектлари нуқтаи назаридан педагогик инновацияларнинг моҳияти, пайдо бўлиш, ривожланиш қонуниятларини ҳамда педагогик анъаналар билан келажак таълимини лойиҳалаштириш ўртасидаги алоқаларни ўрганади.

Ҳар қандай фан сингари “Педагогика назарияси” фани ҳам ўзининг таркибий тузилмасига эга. Бу фан, асосан, икки таркибий қисм – таълим (дидактика) ва тарбия назарияларидан таркиб топади. Бироқ, ихтисослик нуқтаи назаридан турли олий таълим муассасалари учун мўлжалланган

“Педагогика назарияси” фани ўзига хос таркибий тузилмага эга бўлиши мумкин. Жумладан, педагогик йўналишдаги олий таълим муассасалари учун мўлжалланган “Педагогика назарияси” фани қуйидаги таркибий тузилмага эга бўлади:

1. Сўзбоши.
2. Педагогиканинг илмий асослари.
3. Таълим назарияси (Дидактика).
4. Тарбия назарияси.
5. Таълим тизимини ташкил этиш.
6. Коррекцион (махсус) педагогика.

Нопедагогик олий таълим муассасалари учун мўлжалланган “Педагогика назарияси” фани, асосан, талабаларга ўқув юртларида таълим ва тарбия жараёнини самарали ташкил этишда қўл келадиган педагогик билимларни беришга хизмат қилади. Шунга кўра мазкур фан қуйидаги таркибий тузилмага эга бўлиши мумкин:

1. Сўзбоши.
2. Ўзбекистон Республикасида таълим тизими.
3. Педагогиканинг умумий асослари.
4. Педагогик маҳорат асослари.
5. Таълим жараёнида илғор педагогик технологияларни қўллаш.

**Педагогика фанининг бошқа фанлар билан алоқаси.** Муайян тарихий шароитда таълим ва тарбия моҳиятини илмий жиҳатдан тўғри баҳолай олиш учун уларни ташкил этиш жараёнларининг умумий қонуниятларидан хабардор бўлиш талаб қилинади. Шу сабабли ижтимоий моҳиятга эга фан сифатида педагогика мазкур туркумдаги фанлар билан яқин алоқада ривожланади. Педагогика фани ҳар томонлама ривожланган баркамол шахсни шакллантириш, унда дунёқараш, юксак маънавий-ахлоқий сифатларни тарбиялаш чоғида туркум фанларнинг асосларига таянади. Шу нуктаи назардан педагогика фани билан қуйидаги фанлар ўртасида яқин алоқадорлик мавжуд (9-расм):

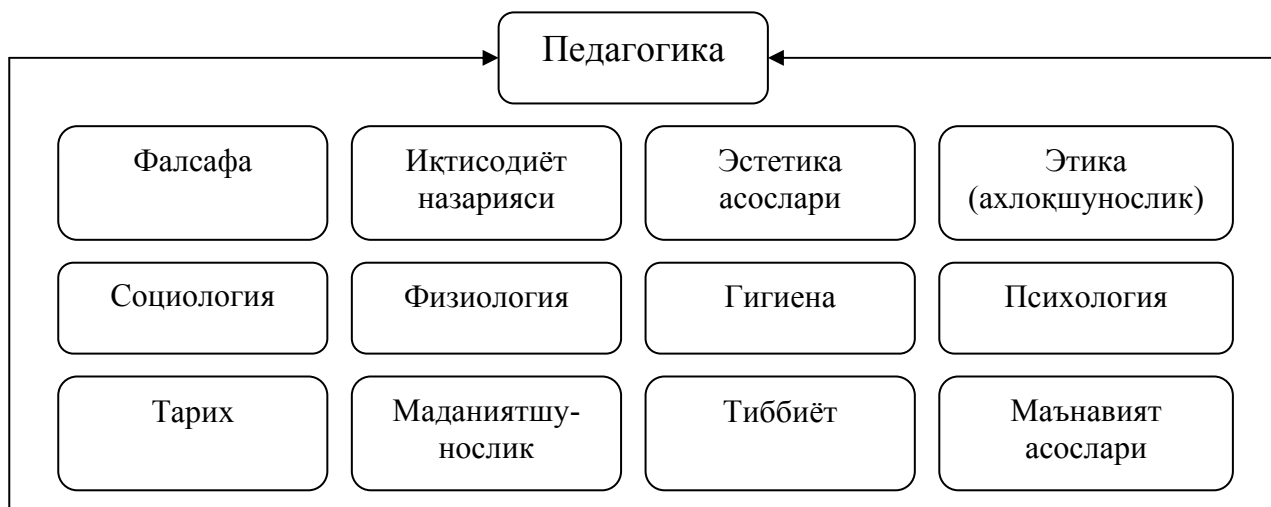

**9-расм. Педагогика фанининг бошқа фанлар билан алоқадорлиги**



Педагогика фани билан юқорида кайд этилган фанлар ўртасида яқин алоқадорликни яққол англаш учун уларнинг тадқиқот объектларидан хабардор бўлиш мақсадга мувофиқдир.

**Фалсафа** – табиат, жамият ва тафаккур тараққиётининг умумий қонуниятларини ўрганади.

**Иқтисодиёт назарияси** – ишлаб чиқариш жараёнини ташкил этиш, ишлаб чиқариш кучларининг иқтисодий ривожланиш даражасига мувофиқ келиши, иқтисодий муносабатлар жараёнининг умумий асосларини тадқиқ қилади.

**Социология** – жамият, айрим ижтимоий тартиботлар, жараёнлар, гуруҳлар, шахс ва жамият ўртасидаги, шунингдек, ижтимоий субъектларнинг ўзаро муносабатлари қонуниятларини очиқ беради.

**Этика (ахлоқшунослик)** – ижтимоий ахлоқ меъёрлари, уларнинг шахс ва жамият ҳаётидаги ўрни, ахлоқнинг шаклланиш шарт-шароитлари ва шакллари ёритади.

**Эстетика асослари** – нафис санъат, бадиий ижодиёт, табиат ва турмушдаги гўзалликнинг моҳияти, шакллари, инсон ва ижтимоий борлиқ ўртасидаги қадриятлар муносабатини ўрганади.

**Физиология** – одам, ҳайвон ёки ўсимлик организми, уларнинг алоҳида бўлаклари – муайян тизимлари, аъзолари, тўқималари ва хужайраларининг ҳаёт фаолияти (пайдо бўлиш, ўсиш, ривожланиш, кўпайиш, атроф-муҳитга мослашиш каби жараёнлар)ни, улар ўртасидаги ўзаро алоқадорликни тадқиқ қилади.

**Гигиена** – ташқи муҳитнинг инсон организмига таъсири, таъсир кўрсатувчи омиллар, уларни билиш асосида касалликларнинг олдини олиш, соғлиқни сақлаш чоралари ва қоидалари тўғрисида маълумот беради.

**Психология** – инсон фаолияти, шахс хатти-ҳаракатларида борлиқнинг акс этишини, руҳий жараёнлар, ҳодисалар ва хислатларнинг моҳиятини ёритади.

**Тарих** фанлари – кишилиқ жамиятининг ривожланиши, муайян давлатлар тараққиёти босқичларини тадқиқ этади.

**Маданиятшунослик** – маданий ривожланишнинг жамият тараққиётидаги ўрни, табиат, атроф-муҳитга таъсири, маданият турлари, фан, дин ва санъат турларининг ривожланиш асосларини ўрганади.

**Тиббиёт фанлари** – инсонлар соғлиғини сақлаш ва мустаҳкамлаш, умрини узайтириш, касалликларнинг олдини олиш, даволаш ҳақидаги билимларни ёритади.

**Маънавият асослари** – миллий истиқлол ғояси асосларини, инсониятга хос фалсафий, ҳуқуқий, илмий, бадиий, диний, ахлоқий ва ҳ.к. тасаввурлари, тушунчаларини ифодалайди.

**Педагогика фанининг илмий тадқиқот методлари.** Педагогика фани ривожини муайян педагогик муаммоларни тадқиқ этиш мақсадида олиб борилган тадқиқот ишларининг ғояси, мазмуни, натижалари ҳисобига таъминланади. Педагогик илмий-тадқиқот методлар шахсни тарбиялаш, унга муайян йўналишларда чуқур, пухта илмий билимларни бериш тамойиллари, объектив ва субъектив омилларни аниқловчи педагогик жараённинг ички моҳияти, алоқа, қонуниятларини махсус текшириш, билиш усуллари дидир. Педагогик илмий

тадқиқотларни амалга ошириш мураккаб жараён бўлиб, изчиллик, узлуксизлик, тизимлилик ва аниқ мақсад каби хусусиятларга эга.

Замонавий шароитда педагогик йўналишда тадқиқотларни олиб боришда қуйидаги педагогик илмий-тадқиқот методлардан фойдаланилмоқда (10-расм):



**10-расм. Педагогик илмий-тадқиқот методлари**

Қуйида мазкур методларнинг моҳияти тўғрисида қисқача сўз юритилади.

**Педагогик таҳлил.** Тадқиқотни олиб бориш жараёнида ушбу методни қўллашдан кўзланган мақсад танланган муаммонинг фалсафий, психологик ҳамда педагогик йўналишларда ўрганилганлик даражасини аниқлашдан иборат. Унга кўра тадқиқотчи илгари сураётган ғоянинг назарий жиҳатдан ҳаққонийлигини асослашга хизмат қилади.

**Суҳбат методи** педагогик кузатиш чоғида эга бўлинган маълумотларни бойитиш, вазиятга тўғри баҳо бериш, муаммонинг ечимини топишга имкон берувчи педагогик шарт-шароитларни яратиш, тажриба-синов ишларида иштирок этувчи субъектларнинг имкониятларини муаммо ечимига жалб этишга ёрдам беради. Суҳбат **индивидуал, гуруҳли ҳамда оммавий шаклда** ўтказилади. Суҳбат жараёнида ўқувчилар имкониятларининг тўла намоён бўлишига эришиш муҳим.

**Суҳбатнинг самарали кечишини таъминловчи шартлар:**

- 1) мақсаддан келиб чиққан ҳолда суҳбат учун белгиланувчи саволларнинг мазмунини аниқлаш, саволлар ўртасидаги мантиқийлик ва изчилликни таъминлаш;
- 2) суҳбат жойи ва вақтини аниқ белгилаш;
- 3) суҳбат иштирокчиларининг сонини аниқлаштириш;
- 4) суҳбатдош тўғрисида аввалдан муайян маълумотларга эга бўлиш; 5) суҳбатдош билан самимий муносабатда бўлиш;
- 6) суҳбатдошнинг ўз фикрларини эркин ва батафсил айти олиши учун шароит яратиш; 7) саволларнинг аниқ, қисқа ва равшан берилишига эришиш;
- 8) олинган маълумотларни ўз вақтида таҳлил қилиш

**Анкета (французча “текшириш”) методи** ёрдамида педагогик кузатиш ва суҳбат жараёнида тўпланган далиллар бойитилади. Метод тизимли саволлар асосида респондентлар билан мулоқотни ташкил этишга асосланади. Саволларга жавоблар, одатда, ёзма равишда олинади. Ўрганилаётган жараён моҳиятидан келиб чиққан ҳолда анкеталар қуйидагича бўлади: 1) очик саволлар (эркин, батафсил жавоб бериш учун имкон яратадиган саволлар)га эга; 2) ёпиқ саволлар (“ҳа” - “йўқ”, “ижобий”, “салбий” ва ҳ.к. тарздаги жавоб вариантларини танлашга имкон берадиган саволлар)га эга анкеталар.

Анкета методини қўллашда ҳам бир қатор шартларга амал қилиш зарур.

**Анкета самарадорлигини таъминловчи шартлар:**

- 1) саволлар муаммонинг моҳиятини ёритишга хизмат қилиши лозим;
- 2) саволлар йирик ҳажмли ва ноаниқ бўлмаслиги керак; 3) саволлар ўқувчиларнинг дунёқараши, ёш ва психологик хусусиятларини инобатга олиш асосида тузилиши зарур; 4) саволларга тўла жавоб қайтарилиши учун етарлича вақт ажратилиши керак; 5) анкета ўқувчиларнинг педагогик ва психологик тавсифномаларини тузиш манбаига айланмаслиги зарур;
- 6) жавоблар муайян мезонлар асосида пухта таҳлил этилиши шарт

**Интервью** респондент томонидан тадқиқ этилаётган муаммонинг у ёки бу жиҳатини ёритувчи ҳодисага нисбатан муносабат билдирилишини таъминлайди. Интервью респондент эътиборига туркум саволларни ҳавола этиш асосида ўтказилади. Интервью жараёнида олинган саволларга тадқиқотчи томонидан муносабат билдирилиши унинг самарасини оширади.

**Таълим муассасаси ҳужжатларини таҳлил қилиш.** Педагогик ҳодиса ва далилларни текшириш мақсадида таълим муассасалари фаолияти мазмунини ёритувчи маълумотларни текшириш мақсадга мувофиқдир. Таълим муассасаларида узлуксиз таълимни ташкил этишга оид ҳужжатлар талабларининг бажарилиш ҳолатини ўрганиш, эришилган ютуқ, йўл қўйилган камчиликларни аниқлаш, илғор тажрибаларни оммалаштириш ва таълим муассасаси педагогик тажрибасини ошириш мақсадида қўлланилади.

**Таълим муассасаси фаолияти моҳиятини ёритувчи ҳужжатлар**

ўқув машғулотларининг жадвали; ўқув дастури; гуруҳ журналлари; ўқувчиларнинг шахсий варақалари; буйруқлар; Педагогик кенгаш йиғилиши баённомалари ва қарорлари; таълим муассасаси сметаси ҳамда паспорти; тарбиявий ишлар режаси; ўқув-тарбия ишларини ташкил этишга оид ҳисоботлар; таълим муассасаси жиҳозлари (ўқув парталари, стол стуллар ва ҳ.к.) қайд этилган дафтар ва б.

**Тест методи** респондентлар томонидан муайян фан соҳаси ёки фаолият (шу жумладан, касбий фаолият) бўйича ўзлаштирилган назарий билим, амалий кўникма, малакалар даражасини аниқлашга хизмат қилади. Тест ўз моҳиятига кўра қуйидаги саволлардан иборат бўлади: 1) очик турдаги саволлар (батафсил

жавоб бериш имконини берадиган саволлар); 2) ёпиқ турдаги саволлар (“ха” ёки “йўқ”, “ижобий” ёки “салбий” тарздаги жавобларга асосланадиган саволлар); 3) тўғри жавоб вариантлари қайд этилган саволлар (тўғри деб топилган жавоб варианты белгиланади).

**Болалар ижодини ўрганиш методи** ўқувчиларнинг муайян йўналишлардаги лаёқати, қобилияти, маълум фан соҳалари бўйича БКМ даражасини аниқлаш мақсадида қўлланилади. Уни қўллашда ўқувчиларнинг ижодий ишлари – кундалик, иншо, ёзма иш, реферат ва ҳисоботлари муҳим восита бўлиб хизмат қилади. Метод маълум ўқувчига хос бўлган индивидуал имкониятни кўра олиш, баҳолаш ва уни ривожлантириш учун замин яратади.

**Болалар ижодини ўрганишда:**

- 1) фан олимпиадалари; 2) танловлар; 3) мактаб кўргазмалари;
- 4) фестиваллар; 5) мусобақалар ва ҳ.к.ларнинг натижаларини таҳлил қилиш, самарадорлигини баҳолаш орқали шахснинг муайян маънавий-ахлоқий сифатлар, амалий фаолият кўникмаларига эгалликлари баҳоланади

**Педагогик кузатиш** методини қўллашда таълим муассасаларининг ўқув-тарбия ишлари жараёнини ўрганиш асосида тадқиқ этилаётган муаммо аниқланади, тажриба аввали ва якунида қўлга киритилган кўрсаткичлар ўртасидаги фарқ таҳлил қилинади. Педагогик кузатиш мураккаб ва ўзига хос хусусиятларга эга. Кузатиш аниқ мақсад асосида, узлуксиз, изчил ва тизимли амалга оширилса, кутилган натижани қўлга киритиш мумкин. Олиб борилаётган педагогик кузатиш таълим-тарбия сифатини ошириш, ўқувчи шахсини шакллантиришга хизмат қилса, методнинг аҳамияти янада ошади.

**Педагогик кузатишни ташкил этишга қўйиладиган шартлар:**

- кузатиш жараёнида аниқ мақсадга эгаллик; кузатишни тизимли равишда йўлга қўйиш; кузатишнинг ҳар бир босқичида муайян вазифаларни хал этиш; ҳар бир ҳолатнинг моҳиятини синчиклаб ўрганиш; хулоса чиқаришга шошилмаслик

**Педагогик тажриба** (лотинча “эксперимент” – “тажриба қилиб кўриш”) методи муаммо ечимини топиш имкониятларини ўрганиш, мавжуд педагогик шароитларнинг мақсадга эришишни кафолатлай олиши, берилаётган тавсияларнинг амалиётда ўз инъикосига эга бўла олиши, самарадорлигини аниқлаш мақсадида қўлланилади. Педагогик тажрибанинг куйидаги **турлари** мавжуд (11-расм):

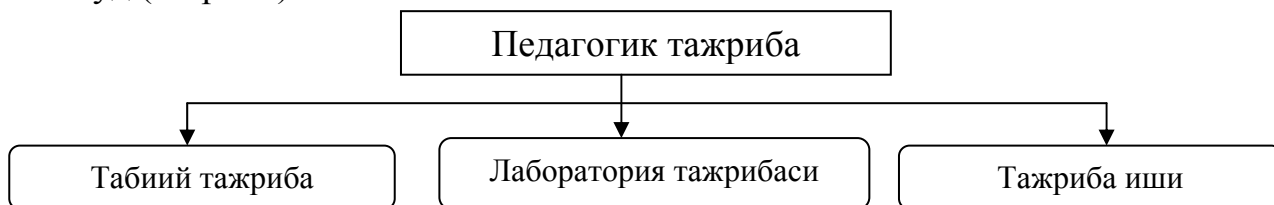

**11-расм. Педагогик тажриба турлари**

Педагогик тажрибаларни амалга оширишда асосий эътибор уларнинг самарали кечишига қаратилади. Бунда эса бир қатор шартларни инобатга олиш лозим. Яъни:

**Педагогик тажриба самарадорлигини таъминловчи шартлар:**  
тажрибанинг мақбул лойиҳа (дастур) асосида уюштирилиши;  
тадқиқот илмий фаразининг пухта асосланиши; тадқиқот объектлари  
ва усулларининг тўғри танланиши; тажриба ўтказилиш вақти ва  
давомийлигининг аниқланиши; зарур педагогик шарт-шароитлар  
(асбоб-ускуна, жиҳозлар, воситалар)нинг яратилганлиги;  
тажриба маълумотларини умумлаштириш, таҳлил қилиш  
ва натижаларни қайта ишлаш

Педагогик тажриба якунида олинган натижаларга асосланиб умумий хулосага келинади ва илмий-методик тавсиялар ишлаб чиқилади.

**Математик статистика** тажриба-синов ишлари, шунингдек, умумий ҳолда тадқиқотнинг самарадорлик даражасини аниқлаш мақсадида қўлланилади. Муаммо ҳолатини ифодаловчи кўрсаткичлар махсус математик формулалар ёрдамида қайта таҳлил этилади. Якуний қиймат тадқиқот самарасини ифодаловчи асосий кўрсаткич ҳисобланади. Айни вақтда педагогик йўналишда тадқиқотлар олиб боришда Стьюден, Кьивирляг, Рокич, В.Беспалько ва В.Гречихин методларидан кенг фойдаланилмоқда.

**Педагогика фанининг асосий категориялари.** Бизга яхши маълумки, ҳар бир фан ўзининг таянч тушунчалари, қонуниятлари, тамойиллари, қоидалари тизимига эга. Айнан мана шу ҳолат унинг фан сифатида эътироф этилишини кафолатлайди. Фаннинг моҳиятини очиб берувчи энг муҳим, асосий тушунча **категория** деб аталади.

Педагогика фанининг **асосий категориялари** қуйидагилар ҳисобланади: шахс, тарбия, таълим, билим, кўникма, малака, фаолият, маълумот, ривожланиш. Қуйида мазкур категорияларга изоҳ бериб ўтилади:

**Шахс** – психологик жиҳатдан тараққий этган, шахсий хусусиятлари ва хатти-ҳаракатлари билан бошқалардан ажралиб турувчи, муайян хулқ-атвор ва дунёқарашга эга бўлган жамият аъзоси

**Тарбия** – муайян, аниқ мақсад ва ижтимоий тажриба асосида ёш авлодни ҳар томонлама ўстириш, унинг онги, хулқ-атвори ва дунёқарашини таркиб топтириш жараёни

**Таълим** – ўқувчиларни назарий билим, амалий кўникма, малакалар билан қуроллантириш, уларнинг билиш қобилиятларини ўстириш, дунёқарашларини шакллантиришга йўналтирилган жараён

**Билим** – шахснинг онгида тушунчалар, схемалар, маълум образлар кўринишида акс этувчи борлик ҳақидаги тизимлаштирилган илмий маълумотлар мажмуи

**Кўникма** – шахснинг муайян фаолиятни ташкил эта олиш қобилияти

**Малака** – муайян ҳаракат ёки фаолиятни бажаришнинг автоматлаштирилган шакли

**Фаолият** – шахснинг моддий борликқа, табиатга, бошқа шахсларга муносабати шакли ва уларга таъсир кўрсатишга қаратилган ҳатти-ҳаракатларининг мажмуи

**Маълумот** – таълим-тарбия натижасида ўзлаштирилган, тизимлаштирилган билим, ҳосил қилинган кўникма ва малакалар, таркиб топган дунёқараш мажмуи

**Ривожланиш** – шахснинг физиологик, интеллектуал ўсишида намоён бўладиган микдор ва сифат ўзгаришлар моҳиятини ифода этувчи мураккаб жараён

Олий таълим муассасаларида “Педагогика назарияси” фанини ўқитишда, шунингдек, узлуксиз таълим тизимининг барча босқичларида педагогик фаолиятни ташкил этиш жараёнида юқорида келтирилган асосий педагогик категориялар фаол қўлланилади. Шунинг учун бўлажак мутахассис сифатида талабалар таълим-тарбия жараёнини таърифлашда педагогик категориялардан тўғри, мақсадга мувофиқ фойдалана олиш учун уларнинг моҳиятини тўла англаб олишлари керак.

### **Назорат учун саволлар:**

1. Тарбияга доир фикрлар қандай ижтимоий зарурият туфайли юзага келди?
2. Педагогика фанининг мақсади нима?
3. Педагогика фани қандай вазифаларни бажаради?
4. Миллий педагогика фани қандай мақсадни амалга оширишга хизмат қилади?
5. Педагогик туркум фанлар сирасига қандай фанлар киради?
6. Ижтимоий педагогика қандай масалаларни ўрганади?
7. Педагогика фани қандай фанлар билан ўзаро алоқадорликда ривожланади?
8. Қандай илмий-педагогик методлар мавжуд?
9. Фаолият нима?

### **Мавзу юзасидан тест топшириқлари:**

1. “Ҳар бир шахсда муайян жисмоний, руҳий, ахлоқий, маънавий сифатларни шакллантиришга қаратилган амалий педагогик жараён”. Мазкур таъриф қайси тушунчанинг моҳиятини ёритади:
  - а) таълим;

- b) фаолият;
- c) тарбия;
- d) педагогик ҳодиса.

2. Педагогика – бу:

- a) ўқитувчи ва ўқувчи ўртасидаги муносабатлар, уларни самарали ташкил этиш шакллари тадқиқ этадиган фан;
- b) шахсни шакллантиришга қаратилган муайян тизимли фаолият ҳамда таълим-тарбиянинг мазмуни, шакли, метод ва воситалари ҳақидаги фан;
- c) таълим жараёнини самарали ташкил этиш қонуниятлари, тамойил, босқичлари, пухта асосланган механизмини ёритувчи жараён;
- d) турли ёшдаги шахсларга илмий билимларни бериш, уларда юксак маънавий-ахлоқий сифатларни тарбиялашга йўналтирилган фаолият жараёни.

3. Миллий педагогика фани қуйидаги мақсадни амалга оширишга хизмат қилади?

- a) юксак маънавий-ахлоқий сифатларга эга юқори малакали кадрни тарбиялаш тизимини ишлаб чиқиш, таълим ва тарбия назариясини миллий истиқлол ғояси асосида ижодий ривожлантириш;
- b) янги педагогик технологияларни яратиш ва уларни таълим ҳамда тарбия жараёнига самарали тадқиқ этиш, инновацион ғояларни асослаш;
- c) таълим муаммоларини ўрганиш ва уларнинг оқилона ечимларини топиш, тарбиявий жараён қонуниятларини тадқиқ этиш;
- d) таълим тизимида халқаро ҳамкорликка эришиш, кадрлар ва талабалар алмашишини таъминлаш, миллий ҳамда жаҳон педагогика фани ўртасида ўзаро интеграцияни қарор топтириш.

4. Педагогик туркум фанлар санаб ўтилган жавоб вариантини топинг.

- a) коррекцион (махсус) педагогика, ижтимоий педагогика, таълим менежменти, креатив педагогика, педагогик инноватика, қиёсий педагогика;
- b) бошланғич таълим педагогикаси, педагогик технология, касбий педагогика, мактабгача таълим педагогикаси, педагогика тарихи;
- c) хусусий методика (хусусий фанларни ўқитиш), нейропедагогика, ҳарбий педагогика, педагогика назарияси, ҳамкорлик педагогикаси, педагогик маҳорат;
- d) барча жавоблар тўғри.

5. Таълимнинг жаҳон, минтақа, давлат миқёсидаги ривожланишининг умумий, алоҳида тенденция, қонун ва қонуниятларини ўзаро солиштириш, қиёслаш асосида ўрганади, халқаро педагогик тажрибанинг ижобий, салбий жиҳатлари, миллий педагогик маданиятлар алмашинувининг шакл ва усуллари қандай фан томонидан ўрганилади?

- a) Таълим менежменти;
- b) Педагогик инноватика;
- c) Қиёсий педагогика;
- d) Нейропедагогика.

6. “Педагогика назарияси” фанининг муҳим таркибий қисмларини кўрсатинг.

- a) дидактика ва мактабшунослик;
- b) таълим ва тарбия назарияси;
- c) махсус (коррекцион) педагогика ва тарбия назарияси;
- d) таълимни бошқариш ва таълим назарияси.

7. Жамият, айрим ижтимоий тартиботлар, жараёнлар, гуруҳлар, шахс ва жамият ўртасидаги, шунингдек, ижтимоий субъектларнинг ўзаро муносабатлар қонуниятлари қандай фан томонидан тадқиқ этилади?

- a) Фалсафа;
- b) Социология;
- c) Иқтисодиёт назарияси;
- d) Эстетика асослари.

8. Сухбат қандай шаклларда ташкил этилади?

- a) бинар, гуруҳли ва оммавий шаклда;
- b) гуруҳли ва жамоавий шаклда;
- c) бинар ва индивидуал шаклда;
- d) индивидуал, гуруҳли ва оммавий шаклда.

9. Батафсил жавоб бериш имконини берадиган тест саволлари қандай номланади?

- a) ёпиқ турдаги саволлар;
- b) тўғри жавоб вариантлари қайд этилмаган саволлар;
- c) очик турдаги саволлар;
- d) тўғри жавоб вариантлари қайд этилган саволлар.

10. Муайян ҳаракат ёки фаолиятни бажаришнинг автоматлаштирилган шакли. Мазкур таъриф ёрдамида моҳияти ёритилган тушунчани кўрсатинг.

- a) ривожланиш;
- b) кўникма;
- c) фаолият;
- d) малака.

#### **Фойдаланиш учун адабиётлар:**

1. Каримов И.А. Ўзбекистон XXI асрга интилмоқда. – Тошкент: “Ўзбекистон”, 1999. – 73 бет.

2. Ибрагимов Х.И., Абдуллаева Ш.А. Педагогика назарияси / Дарслик. - Тошкент: Фан ва технологиялар, 2008. – 286 бет.

3. Mavlonova R., To'raeva O., Xoliqberdiyev K. Pedagogika / Kasb-hunar kollejlari ushun darslik. – Toshkent: “O'qituvchi” nashriyot-matbaa ijodiy uyi, 2010. – 495 bet.

4. Pedagogika / Bakalavriat yo'nalishi uchun darslik. Prof. M.X.Toxtaxodjayevaning umumiy tahriri ostida. – Toshkent: “O'zbekiston faylasuflari milliy jamiyati” nashriyoti, 2010. – 400 bet.



5. Педагогика / Ўқув қўлланма. Ш.А.Абдуллаева, Д.А.Ахатова, Б.Б.Собиров, С.С.Сайитов. – Тошкент: Фан, 2004. – 214 бет.

6. Очилов М., Очилова Н. Ўқитувчи одоби. – Тошкент: Ўқитувчи, 1997. – 136 бет.

7. Тарбия / Ота-оналар ва мураббийлар учун энциклопедия. Тузувчи: М.Н.Аминов. Масъул муҳаррир А.Мажидов. – Тошкент: “O’zbekiston milliy ensiklopediyasi” Davlat ilmiy nashriyoti, 2010. – 528-бет.

## ТАРБИЯ НАЗАРИЯСИ

### Режа:

1. Тарбия жараёни ҳақида тушунча.
2. Шахс ривожланишига таъсир этувчи омиллар.
3. Шахс ривожланишида фаолиятнинг ўрни.
4. Тарбия турлари.
5. Тарбия методлари ва усуллари.
5. Тарбия воситалари.

**Таянч тушунчалар:** тарбия, тарбия жараёни, шахс ривожланишига таъсир этувчи омиллар, ирсият, муҳит (ижтимоий муҳит), тарбия турлари, тарбия методлари, тарбия усуллари, тарбия воситалари.

**Тарбия жараёни ҳақида тушунча.** Педагогика фанининг муҳим таркибий қисмларидан бири – бу тарбия назарияси саналади.

**Тарбия назарияси** педагогика фанининг муҳим таркибий қисми бўлиб, тарбиявий жараён мазмуни, тамойиллари, қонуниятлари, уни ташкил этиш масалалари, методикаси, шакли, метод, восита, усул ва муаммоларини ўрганади

Тарбия назарияси Шарқ мутафаккирлари ва халқ педагогикасининг тарбия борасидаги бой тажрибаларига таянади. Тарбия назарияси ўз қоидаларини асослаш учун фалсафа, социология, этика, эстетика, физиология, психология каби фанларнинг маълумотларидан фойдаланади.

Ёш авлодни тарбиялашда нималарга эътибор қаратиш лозим? “Тарбия” тушунчасининг ўзи қандай маънони англатади?

**Тарбия** муайян, аниқ мақсад ва ижтимоий-тарихий тажриба асосида ёш авлодни ҳар томонлама тарбиялаш, унинг онги, хулқ-атвори ва дунёқарашини таркиб топтириш жараёни

**Тарбия жараёни** ўқитувчи ва ўқувчи (тарбиячи ва тарбияланувчи)лар ўртасида ташкил этилиб, аниқ мақсадга йўналтирилган ҳамкорлик жараёнидир

Тарбия жараёнида тарбияланувчининг онги шаклланиб боради, ҳис-туйғулари ривожланади, ҳаёт учун зарур бўлган ижтимоий алоқаларни ташкил этишга хизмат қиладиган хулқий одатлар ҳосил бўлади. Тарбия жараёнида болалар фаолиятини тўғри уюштириш муҳим.

Тарбия жараёнида ўқувчининг онгигина эмас, балки ҳис-туйғуларини ҳам ўстириш, унда жамиятнинг шахсга қўядиган ахлоқий талабларига мувофиқ келадиган хулқий малака, одатларини ҳосил қилиш лозим. Ўқитувчи тарбия жараёнига раҳбарлик қилади.

Тарбия яхлит жараёнда амалга оширилиб, унинг таркибий қисмлари айна бир вақтда, фаолиятнинг бирор тури асосида намоён бўлади.

Тарбия жараёнида унинг мақсади, шакл ва методлари, шахснинг ўзини-ўзи тарбиялаш ва қайта тарбиялаш жиҳатлари муҳим ўрин тутаяди. Тарбия мазмуни ижтимоий тузум буюртмаси асосида белгиланиб, унинг амалга ошиши учун маълум шарт-шароитларнинг мавжудлиги талаб этилади (12-расм):

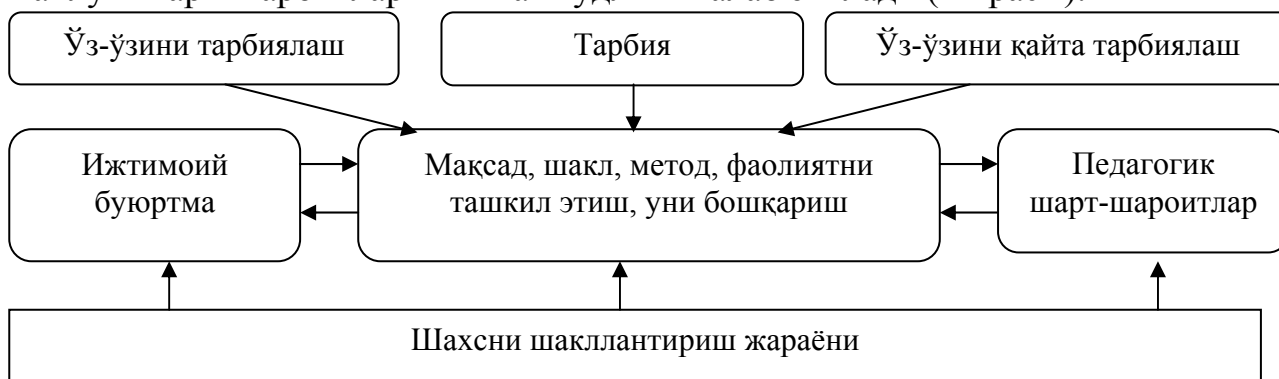

**12-расм. Тарбия жараёнининг умумий моҳияти**

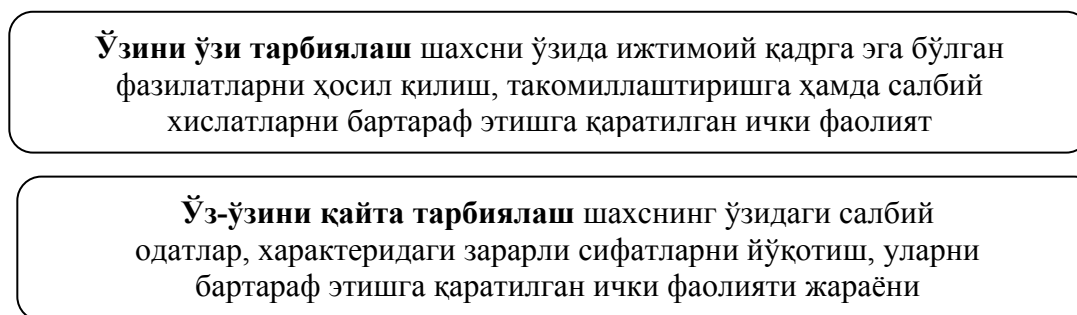

Бола хулқидаги “оғиш”лар оиладаги носоғлом муҳит, ота-онанинг тарбияда йўл қўйган хатолари, ўқитувчи фаолиятидаги камчиликлар асосида вужудга келади. Қайта тарбиялаш жараёнида салбий хулқни ҳосил қилган сабаб, шароит ўзгартирилади, қайта тарбиялашда мактаб ва шахснинг шахсий таъсирини оила, шу жумладан, ота-она ҳам маъқуллаши лозим.

Ҳар қандай ижтимоий жамиятда ёш авлод тарбияси муайян мақсад асосида ташкил этилади. Тарбия мақсади ижтимоий жамият тараққиёти, унинг ривожланиш йўналиши, ижтимоий муносабатлар мазмунидан келиб чиқиб белгиланади.

Тарбия жараёнининг самарали ташкил этилишида бир қатор тамойиллар устувор хусусият касб этади.

Тарбия мазмунида олдинга қўйилган мақсад ва вазифаларга мувофиқ

Ўқувчилар томонидан ўзлаштирилиши лозим бўлган билим, кўникма ва малакалар, шахс хулқ-атвори ҳамда сифатларининг моҳияти акс этади. **Тарбия мазмуни** шахснинг шаклланишига қўйилувчи ижтимоий талаблар моҳиятидан иборат бўлиб, ижтимоий-иқтисодий тараққиёт, кишилиқ муносабатлари ғояси, даражаси, жамият мафкураси асослари негизда белгиланади. Замонавий тарбия қуйидаги тамойилларга асосланади (13-расм):

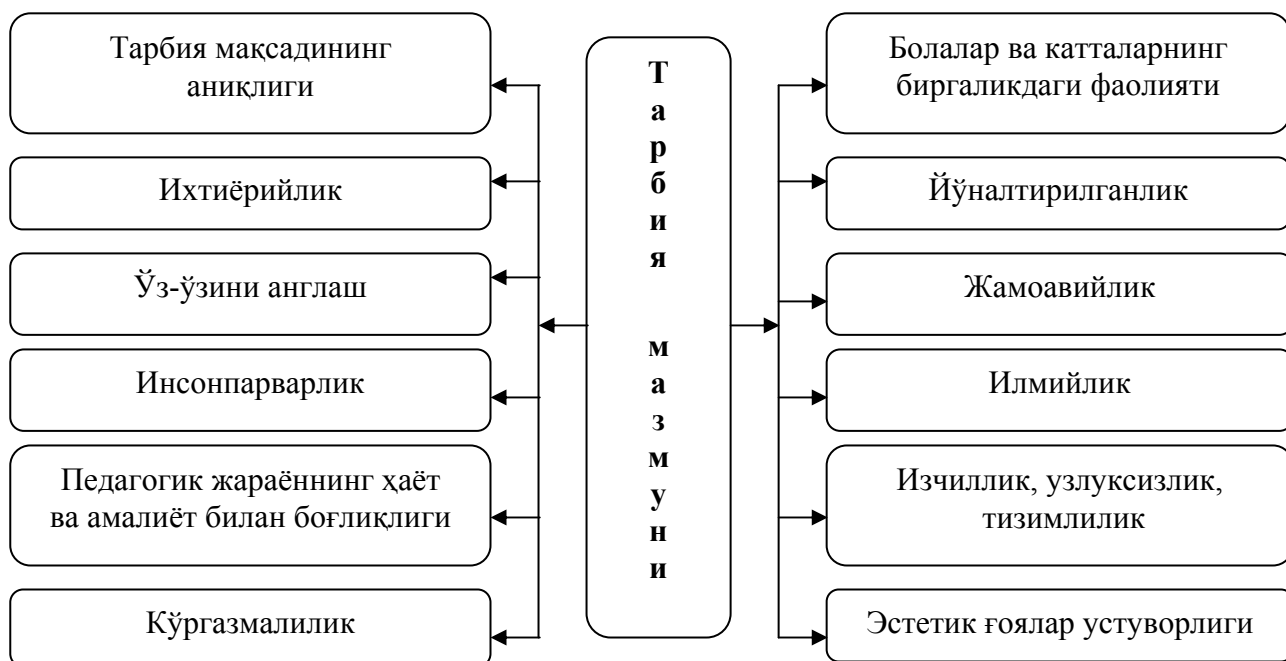

**13-расм. Тарбия тамойиллари**

**1. Тарбия мақсадининг аниқлиги.** Ўзбекистон мустақиллигининг дастлабки йилларидаёқ республикада амалга оширилиши кўзда тутилаётган тарбия мақсади аниқ белгилаб олинди. Ўзбекистон Республикасининг “Таълим тўқрисида”ги Қонуни ва “Кадрлар тайёрлаш Миллий дастури” ғояларига кўра ижтимоий тарбиянинг асосий мақсади – эркин, ижодкор, мустақил фикр эгаси бўлган комил инсон, малакали мутахассисни тарбиялаб вояга етказишдан иборат.

**2. Болалар ва катталарнинг биргаликдаги фаолияти.** Ўқитувчи (тарбиячи) томонидан миллий ва умуминсоний қадриятларнинг тўғри англаниши тарбия жараёнида ўқувчи фаоллигини таъминлашга ёрдам беради.

**3. Ихтиёрийлик.** Тарбияланувчиларнинг ирода эркинлигисиз тарбия ғоялари моҳиятини қарор топтириш мумкин эмас. Тарбия жараёни оқилона ташкил этилса, бир вақтнинг ўзида ўқувчи ва ўқитувчи маънавиятини бойитишга хизмат қилади.

**4. Йўналтирилганлик.** Мазкур ғоя таълим муассасаси амалиётининг марказий нуқтасида тарбиявий ишлар дастури, тадбирлар, уларнинг шакл, метод ва воситалари эмас, балки ўқувчи (шахс) турганлигини англатишга хизмат қилади. Шунингдек, йўналтирилганлик тарбия жараёнининг шахсга миллий ва умуминсоний қадриятларни англатиш, унинг билим, кўникма ва малакалар бирлиги асосида ҳар томонлама шаклланиши учун хизмат қилишини

ҳам англатади.

**5. Ўз-ўзини англаш.** Тарбия инсонда эътиқод, демократик қарашлар ва ҳаётий позициянинг шаклланишига олиб келади. Тарбия мазмунининг энг муҳим унсурларидан бири – бу инсоннинг ҳаётий ўз-ўзини англаши, унинг ўз шахсий ҳаёти ва фаолиятининг субъекти сифатида эътироф этилиши билан тавсифланади.

**6. Жамоавийлик.** Тарбиявий ишлар мазмунида жамоага нисбатан ижобий муносабатни қарор топтириш ётади. Жамоа ёрдамида шахс камолоти таъминланади, унда моддий борлиқни англаш, инсонпарварлик ва ўзаро ҳамкорлик туйғуларига эга бўлиши учун зарур шароит яратилади.

**7. Инсонпарварлик.** Ушбу тамойил тарбия жараёнида ўқувчи шахсини ҳурмат қилиш, унинг қизиқиш, хоҳиш-истакларини тушуна олиш зарурлигини ифодалайди.

**8. Илмийлик.** Тарбия жараёни мазмуни, шакл, метод ва воситаларининг замонавий фан ва техника даражасига мувофиқ келишини ифодалайди.

**9. Педагогик жараённинг ҳаёт ва амалиёт билан боғлиқлиги.** Мазкур тамойил ўзида ўқувчилар томонидан ўзлаштирилаётган назарий билимларнинг ҳаётий воқеликларга асосланишини, амалиёт билан бевосита боғлиқлигини таъминлаш мақсадга мувофиқ эканлигини ёритади.

**10. Изчиллик, узлуксизлик ва тизимлилик.** Ушбу тамойил тарбия жараёнида ўқувчилар томонидан аввал ўзлаштирилган билим, кўникма, малака, маънавий-ахлоқий сифатларнинг мустаҳкамланиши, янада ривожлантирилиши ва такомиллаштирилишини ҳам англатади.

**11. Кўргазмалилик.** Мазкур тамойил негизида ақлий билиш ва борлиқни ҳиссий қабул қилишнинг ўзаро боғлиқлиги акс этади.

**12. Эстетик ғояларнинг устуворлиги.** Мазкур тамойил ўқувчиларда табиий ва ижтимоий борлиққа эстетик муносабатни шакллантиришга хизмат қиладиган таълим ва тарбияни маънавий-ахлоқий сифатларга эга шахсни тарбиянинг асоси сифатида қабул қилишини ифодалайди.

Тарбия жараёни ўзига **хос хусусиятларга** эга. Яъни (14-расм):



**14-расм. Тарбия жараёнининг муҳим хусусиятлари**

Тарбия жараёнини ташкил этишда кўзга ташланадиган энг муҳим хусусият – бу унинг **аниқ мақсадга йўналтирилганлиги** саналади. Тарбия жараёни,

шунингдек, **кўп қиррали** бўлиб, шахсни тарбиялашга йўналтирилган фаолият моҳиятини ёритишга хизмат қилувчи ички ва ташқи (субъектив ва объектив) омиллар асосида ташкил этилади. Субъектив омиллар шахснинг ички эҳтиёжлари, қизиқишлари, ҳаётий муносабатларини англаш, объектив омиллар эса шахснинг ҳаёт кечириши, шаклланиши, ҳаётий муаммоларини ижобий ҳал этиши учун шароит яратади.

Тарбия жараёнининг **узок муддат давом этиши** (тарбия натижалари қисқа муддатда кўзга ташланмайди), **узлуксизлиги** (ўқувчилар ва ўқитувчининг биргаликдаги узлуксиз, тизимли ҳаракатлари) шахс тарбиясини ташкил этишга қаратилган педагогик фаолиятнинг муҳим хусусиятларидан саналади.

Тарбия жараёнининг яна бир хусусияти **унинг яхлит тарзда тизимли ташкил этилиши**дир. Яхлитлик, тарбия жараёнининг мақсади, мазмуни, вазифа ва методларининг бирлиги шахсни шакллантириш ғоясини амалга ошириш учун хизмат қилади.

**Икки томонлама алоқа** икки йўналишда, яъни, ўқитувчининг ўқувчига кўрсатадиган таъсири (тўғри алоқа) ҳамда ўқувчининг ўқитувчига муносабати (тескари алоқа) тарзида ташкил этилади.

Тарбия жараёнида ўқитувчи ўқувчининг ички имкониятлари, унга кўрсатилаётган ташқи таъсирлар, ахборот манбаларини инобатга олиши зарур. Агарда, мазкур талаб унутилса, шахсни тарбиялаш қийинлашади ёки барча уринишлар самарасиз яқунланади. Бу ҳолат тарбия жараёнининг яна бир хусусияти – **тарбияда қарама-қаршиликларнинг мавжуд бўлишини** ифодалайди. Қарама-қаршилик ўқувчиларда ўз тушунчаларига мувофиқ пайдо бўлган дастлабки сифатлар, ўқувчиларга қўйиладиган талаблар билан уларни бажариш имкониятлари ўртасида зиддиятларнинг келиб чиқиши учун замин яратади. Бундан ташқари, бу қарама-қаршиликлар кўпинча боланинг онги билан хулқи бир-бирига мувофиқ бўлмаслигидан, ўқитувчи ва тарбиячиларнинг ўқувчилар ёш ва шахсий психологик хусусиятлари (фёъл-атвори, характери, қизиқишлари, жисмоний, руҳий ва физиологик соғломлиги)ни яхши билмаслиги оқибатида келиб чиқади.

Тарбия жараёнини ташкил этишда, жамиятнинг ижтимоий-сиёсий, иқтисодий ва маданий соҳаларида юз бераётган ўзгаришлар, амалга оширилаётган ислохотлар моҳиятини чуқур англаб этиш талаб этилади. Бинобарин, кишилик жамияти тарихий тараққиётининг турли даврларида шахс тарбиясига ёндашув ҳам мазмунан, ҳам шаклан ўзгариб боради. ХХI аср инсоният тарихида “компьютер даври” бўлиб қолмоқда. Бу эса шахсни тарбиялашга ўзига хос ёндашувни қарор топтиришни тақозо этади. Бироқ, фан-техника қанчалик жадал ривожланиб, жамият ҳаётидан муҳим жой олиб, ишлаб чиқариш жараёнларининг тезлашувига қанчалик самарали таъсир этиб, тарбия назариясида шахсни комил этиб тарбиялашга жиддий эътибор қаратилмасин бу борада Марказий Осиё мутафаккирлари, халқ педагогикаси ҳамда жаҳон педагогикасининг илғор фикрларига таяниб иш кўриш зарур.

Турли замон ва маконда ижтимоий тарбия моҳиятан турлича ифодалаб келинган бўлиб, унинг мазмуни ижтимоий мақсадлардан келиб чиқиб асосланган.

**Тарбия мақсади** ижтимоий буюртма асосида белгиланади ва энг оддий ҳаракатдан тортиб, давлат дастурига мувофиқ кенг кўламда амалга ошириладиган тадбирлар аниқ мақсадга йўналтирилади

Мақсадсиз, маълум ғояни ифода этмайдиган тарбия бўлмайди. Тарбия мазмуни аниқ мақсад негизида асосланиб, уни амалга оширишга хизмат қиладиган метод ва усуллар белгиланади. Тарбия мақсадининг муаммоси педагогиканинг долзарб масалаларидан бири саналади.

Тарбия мақсади **умумий ва индивидуал характерга эга** бўлиши мумкин. Тарбия жараёни умумий ижтимоий мақсадни ҳал этишга йўналтирилади ва аниқ вазибалар тизими сифатида намоён бўлади. Шунга кўра тарбия мақсади тарбия жараёнини ташкил этишда ҳал этиладиган вазибалар тизимидир.

Тарбия мақсадининг шаклланишида кўплаб объектив сабаблар етакчи рол ўйнайди. Организмнинг физиологик етилиш қонуниятлари, инсоннинг руҳий ривожланиши, фалсафий ва педагогик фикрлар ютуғи, ижтимоий маданият даражаси, миллий мафкура ғоялари мақсадга умумий йўналиш беради.

Тарбия жараёни қуйидаги **қонуниятлар** асосида кечади (15-расм):



**15-расм. Тарбия қонуниятлари**

**Шахс ривожланишига таъсир этувчи омиллар.** Педагогика, психология ва фалсафа фанларида индивиднинг шахс сифатида ривожланишига **ирсият (биологик омиллар)**, **муҳит (ижтимоий омиллар)** ҳамда **тарбиянинг таъсири** ўртасидаги муносабатни белгилашга оид мунозара кўпдан буён давом этади.

Ирсият – бу аجدодларга хос биологик белги ва ривожланиш хусусиятларини кейинги авлодларга ўтиш жараёни

Шахснинг ривожланишига бевосита таъсир кўрсатувчи омиллардан бири сифатида ирсият, энг аввало, ўсаётган организмнинг жисмоний тузилиши ва биологик ўзига хос хусусиятларида намоён бўлади. Биологик нуқтаи назардан қуйидаги ирсий хусусиятлар ота-онадан болага ўтиши мумкин: анатомик-физиологик белгилар (юз тузилиши, тери, соч, кўз ранглари, бурун, кулоқ шакли, қошнинг тузилиши, қадди-қомат, юриш ҳолати, феъл-автор), нутқ, тафаккур қобилияти, меҳнатга бўлган муносабат, ижодий лаёқат ва бошқалар.

Айни ўринда шуни ҳам ёдда тутиш керак: болага ота-онадан ёки аجدодларидан ўзгармас хусусиятларгина мерос бўлиб ўтмайди. Ижтимоий-тарихий тараққиёт жараёнида биологик мавжудот – одамнинг анатомик ва физиологик белгилари ўзгариши мумкин. Бу ўзгаришлар бир неча авлодлар алмашинувида мустаҳкамланиб, такомиллашиб, наслдан-наслга ўтаверади.

Инсон организмнинг табиий қонуниятлар ва ўз табиатига мувофиқ ўсишида биологик ривожланиш жараёнида намоён бўладиган ирсий хусусиятлар бирламчи (генетик) омил саналади.

Биологик ривожланиш жараёнида қуйидаги ҳодисалар кузатилади: инсон танасидаги айрим органлар ўсади (м: юрак, ўпка ҳажми, мия ва тана вазни ортади, кўкрак қафаси кенгаяди, асаб тизими тараққий этиб, мустаҳкамланиб боради, суяклар ўсади; жумладан, мия вазни бола бир ёшга тўлгач икки баравар, тўрт-беш ёшларга бориб эса уч баравар ортади).

Гўдакларнинг хатти-ҳаракатлари шартсиз рефлекслар ёрдамида амалга оширилса-да, шу билан бирга ташқи муҳит таъсирида бу каби рефлекслар негизида шартли рефлекслар юзага келади.

Бола икки ёшга қадам қўйгач, унда И.П.Павлов “иккинчи сигнал тизими” деб таърифлаган ва мия пўстининг фақат инсонгагина хос бўлган олий функцияси намоён бўла боради. Буюк биолог И.П.Павлов таълимотига кўра, иккинчи сигнал тизимининг механизмлари, аввало, тафаккурнинг, сўнгра оғзаки ва ёзма нутқнинг асаб-физиологик негизи саналади. Иккинчи сигнал тизимининг хусусияти шундаки, унга кўра бош мия пўсти ташқаридан қабул қилинаётган сўзларга ҳаракатлар орқалигина эмас, балки сўзлар ёрдамида ҳам таъсир кўрсата олади. Биринчи ва иккинчи сигнал механизмларини ўзида қамраб олган, тараққий этган асаб тизими, шу жумладан, бош мия шахснинг тобора ривожланиб боровчи руҳиятининг моддий негизидир. Бироқ, биргина организмнинг ўсиши шахс камолотини, унинг руҳиятини, ўй-фикрларининг мазмуни ва шаклини белгилай олмайди. Яъни бола танасида биологик-физиологик ўзгаришларгина кечмайди ҳамда у тайёр билим, кўникма, малака, қизиқиш ва қобилиятга эга бўлиб туғилмайди.

Организмнинг ўсиши асаб тизимининг тараққий этишини таъминлайди. Асаб тизимининг тараққий этиши эса ўз навбатида руҳиятнинг ривожланиши учун имконият яратади.

Шахснинг тўлақонли ривожланиши учун ҳам биологик ўсиш, ҳам руҳиятнинг тараққий этиши талаб қилинади. Бунинг учун шахс субъектлар орасида – ижтимоий муҳитда яшаши, ана шу муҳит таъсирида ривожланиши лозим.

**Муҳит (ёки ижтимоий муҳит)** – индивид, шахс, ижтимоий гуруҳларнинг мавжуд бўлиши, шаклланиши ва фаолияти кечадиган ижтимоий (моддий, иқтисодий, ижтимоий, сиёсий ва маънавий) шарт-шароитлар

Инсоният онги бўшлиқда шаклланмайди, балки ижтимоий-тарихий ҳаёт шароитида вужудга келиб, унда янада ривожланади. Худди шу каби ҳар бир шахс онги ҳам муайян ижтимоий муҳитда ўсади.

Муҳит (ижтимоий муҳит)нинг шахс ривожланишига таъсири ҳам бир қатор

омиллар негизида кечади.

Ижтимоий муҳитда устувор омил – бу нисбатан барқарорлашган **ижтимоий муносабатлар** саналади. Ижтимоий муносабатлар эса ўзаро ахборот алмашиш, ҳаётий тажрибаларни бир-бирига узатиш ходисаси рўй берадиган муҳитда кечади. Шу сабабли бола туғилган пайтданок тарихан вужудга келган ижтимоий муҳит, барқарорлашган ижтимоий муносабатларга дуч келади. Бола кимсасиз оролда эмас, балки атрофини ўраб турадиган кўплаб кишилар – ижтимоий субъектлар орасида бўлиб, уларнинг таъсирида камол топиб боради.

Боланинг ривожланишига бевосита таъсир кўрсатувчи ижтимоий омиллардан яна бири – бу **меҳнат**, шахс томонидан ташкил этиладиган **меҳнат фаолияти** саналади. Ҳар бир шахс яшаши учун қулай имконият меҳнат туфайли яратилади. Бола дастлаб бошқалар томонидан яратилган меҳнат маҳсуллари орасида ўсса, аста-секин ўзи ҳам меҳнат кўникмаларини ўзлаштириб боради. Балоғатга етиб боргани сайин у томонидан ўзлаштирилган меҳнат кўникмалари малакаларга айланади.

Шахс камолотини таъминлайдиган ижтимоий омилларнинг кейингиси – бу мулоқот саналади. Гўдаклик даврида бола гапирмайди. Бироқ, бошқаларнинг ўзаро мулоқотда бўлишлари, унга гапиришлари асосида нутқ кўникмаларини ўзлаштириб боради. Маълум ёшга боргач, тўлиқ, равон гапиришни ўзлаштиради.

Ҳар бир шахс яшаётган муҳит ўзгарувчан бўлиб, ижтимоий онг унинг таъсирида ўсади. Қулай ижтимоий муҳит бўлгандагина ўсаётган шахснинг табиий хислатлари юзага чиқиши ва қобилиятлари ўса бориши мумкин.

Мавжуд муҳит шахснинг ўсиб борадиган онгига бевосита таъсир қилади. Шунга кўра жамият ижтимоий тараққиёти қанчалик юксак бўлса, унинг шахс онгига таъсири шунчалик кучли бўлади. Ижтимоий муҳитнинг шахс ривожланишига таъсири **тарбия** (тарбиявий имкониятга эга таълим ва тарбия) кўринишида акс этади. Муҳит шахсни камолга етказадиган шароитгина бўлиб қолмай, шу билан бирга унинг камолоти даражасини текшириш, ўрганиш объекти, айрим ҳолатларда тарбия воситаси ҳам саналади.

Тарбиянинг шахс камолотига таъсири қуйидагиларда кўринади:

- 1) тарбия таъсирида муҳит бера олмаган билим, маълумот эгалланади, меҳнат ва техник фаолият билан боғлиқ кўникма, малакалар ҳосил бўлади;
- 2) тарбия туфайли туғма камчиликлар ҳам ўзгартирилиб, шахс камолга етади;
- 3) тарбия ёрдамида муҳитнинг салбий таъсирини ҳам йўқотиш мумкин;
- 4) тарбия келажакка қаратилган мақсадни белгилайди.

Биологик омил, муҳит ва тарбия таъсирида шаклланар экан, шахс ўзида муайян қобилият, истеъдодни намоён қилади. Зеро, айримлар қайд этганидек, қобилиятли ва истеъдодли бўлишнинг ўзигина кифоя қилмайди. Шахс қобилияти ва истеъдодининг илк белгилари намоён бўлгандаёқ таълим-тарбияни тўғри ташкил этиш, тегишли ижтимоий (кўп ҳолларда ижодий) муҳитни ҳосил қилиш, унга соҳага оид билимларни изчил бериш орқали амалий кўникма, малакаларни ҳосил қилиш мавжуд ички имкониятларни тўла рўёбга чиқаради.

Балоғатга етгач, қайси соҳада мутахассис сифатида меҳнат қилиши, қандай мутахассисликни эгаллаши (инженер, ўқитувчи, бастакор, биолог,



ҳарбий бўлиши)дан қатъий назар таълим ва тарбиядан иборат ижтимоий таъсир жараёнидан ўта олиши зарур.

Ижодкор ота-она бошчилик қиладиган оилада ўз-ўзидан ижодий муҳит юзага келади, қолаверса, тарбиявий таъсир чоралари ҳам ўзида болаларни ижодий фаолликка рағбатлантириш хусусиятини намоён қилади. Натижада балоғатга етган болалар ҳам ижодий фаолиятга, ижодга меҳрли бўлиб камолга етишади.

Педагогик амалиётнинг кўрсатишича, мактабгача ва бошланғич таълим даврида болаларда расм чизиш, кўшиқ куйлаш, рақс тушиш, техник ижодкорлик, баъзиларда эса математика, физика ва бошқа соҳаларга нисбатан катта қизиқиш кўзга ташланади. Ота-оналар ва ўқитувчиларнинг уларга нисбатан тўғри ёндаша олишлари, зарур шароитни яратиб беришлари болалардаги қизиқишнинг ўткинчи бўлмаслиги, аксинча, қатъий мақсад сифатида шаклланишига ёрдам беради. Шу боис мактабгача ва бошланғич таълим даврида ҳам болаларнинг қизиқишларини изчил ривожлантириб бориш, истеъдодларини тўла рўёбга чиқариш учун уларга билим берибгина қолмай, қобилиятли шахсни тарбиялашга ҳам жиддий эътибор қаратиш талаб этилади.

Қобилиятли, истеъдодли болаларни тарбиялаш келгусида улардан кучли мутахассислар етишиб чиқишини кафолатлайди. Кучли мутахассис эса жамият ижтимоий, иқтисодий ёки маданий ҳаётини раванқ топтиришга, ишлаб чиқариш ва ижтимоий соҳаларнинг жадал ривожланишига ўз ҳиссасини қўшади.

Энг муҳими, ирсият, ижтимоий муҳит ва тарбия таъсирида шахснинг индивидуал (характери, феъл-атвори, дунёқараши) ва руҳий хусусиятлари (идрок, хотира, хаёл, тафаккур, нутқ, сезги, диққат, ирода) ҳам ўсади. Шахсни ҳар томонлама камол топтиришда унинг руҳиятини тўғри шакллантириш муҳим аҳамиятга эга.

Демак, шахснинг ривожланишига қуйидаги омиллар катта таъсир кўрсатади (16-расм):

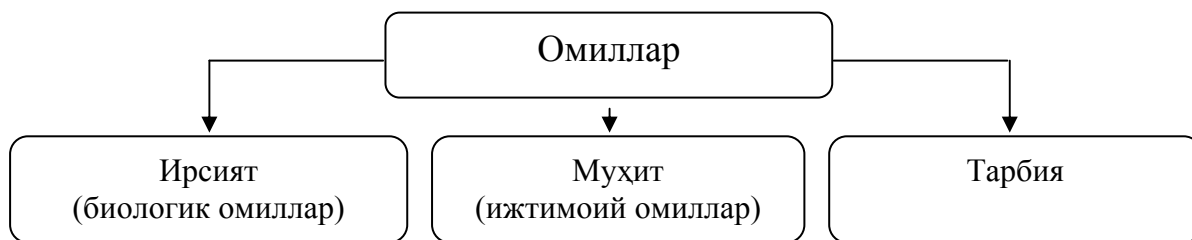

**16-расм. Шахсни шаклланишига таъсир этувчи омиллар**

**Шахс ривожланишида фаолиятнинг ўрни.** Шахс ривожланишида ирсият, муҳит, тарбия билан бир қаторда инсон фаолияти ҳам муҳим аҳамият касб этади. Бу дегани инсон қанчалик меҳнат қилса, унинг ривожланиши шунчалик юқори бўлади. Фаолият ўзи нима?

**Фаолият** – шахснинг моддий борлиққа, табиатга, бошқа шахсларга муносабати шакли ва уларга таъсир кўрсатишга қаратилган ҳатти-ҳаракатларининг мажмуи

Фалсафий ва педагогик манбаларда қайд этилишича, фаолият шахснинг моддий (инсоннинг ўз хавфсизлигини таъминлаши, озиқ-овқат, кийим-кечакка бўлган дастлабки эҳтиёжларини қондириши, меҳнат қуролилари ёрдамида ташқи муҳит (табиат)ни ўзгартириши), ижтимоий-сиёсий (ижтимоий муносабатларга, ижтимоий ҳаётга таъсир кўрсатиш) ҳамда маънавий (илм-фан асосларини ўзлаштириш, санъат, дин, бадиий ижод соҳасида иш олиб бориш)<sup>20</sup> эҳтиёжларини қондиришга хизмат қилади.

Кишилиқ тарихий тараққиёти даврида фаолиятнинг қуйидаги турлари шаклланган (17-расм):

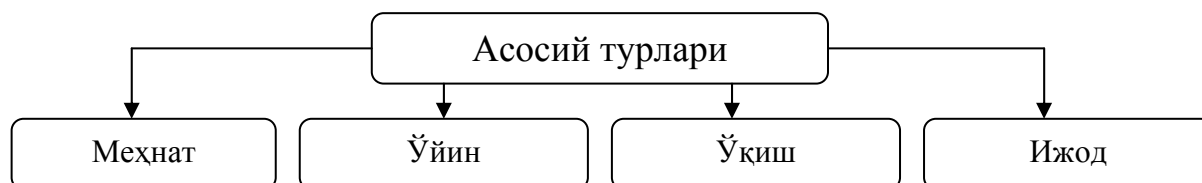

17-расм. Шахс фаолиятининг асосий турлари

**Меҳнат** кишилиқ фаолиятининг энг қадимги ва муҳим тури бўлиб, у фаолиятнинг барча бошқа турлари – ақлий (ижодий) ривожланиш, ўйин, ўқиш ва бошқалар учун пойдевор бўлиб хизмат қилган<sup>21</sup>. Шахс турли шакллардаги меҳнат фаолиятини ташкил этиш орқали моддий ва маънавий бойликларни, турмуш тарзини йўлга қўйиш учун зарур қулайликларни яратади. Меҳнат шахснинг яшаши, ривожланиши, руҳий жиҳатдан камол топиши, ўз-ўзини англаши ва ўзини ўзи инсон сифатида баҳолай олишининг муҳим шартидир.

**Ўйин** ҳам кишилиқ фаолиятининг муҳим тури, ижтимоий муносабатлар мазмунининг болалар томонидан имитация (кўчириш, тақлид қилиш) асосида ўзлаштириш шакли саналади. Фаолиятнинг бу тури болалар ҳаётида муҳим аҳамиятга эга. Улар турли ўйинлар орқали катталар ҳаётига хос бўлган ижтимоий муносабатлар мазмуни билан танишади, ўзларини ижтимоий жараёнларда иштирок этишга тайёрлайди.

Ўйинлар болаларда идрок, сезги, хотира, тафаккур, нутқни ривожлантиришга ёрдам бериш орқали уларни маънавий-ахлоқий, ақлий, жисмоний ва эстетик жиҳатдан тарбиялашга хизмат қилади.

“Мақтабгача ёшдаги бола ўйин фаолиятида ўқиш ва меҳнатга тайёрланади. Ёш улғайган сари ўйиннинг роли бироз камайиб боради. Ўйинларнинг тарбиявий аҳамияти боланинг бутун ҳаёти давомида сақланиб қолади”<sup>22</sup>.

Агарда жисмоний хатти-ҳаракатларни ривожлантиришга хизмат қиладиган ўйинлар болаларда чاقқонлик, эпчиллик, чидамлилик, қатъийликни тарбияласа, интеллектуал, конструкцияли ўйинлар уларни ўйлашга, фикрлашга, мантикий

<sup>20</sup> Тарбия / Ота-оналар ва мураббийлар учун энциклопедия. Тузувчи: М.Н.Аминов. Масъул муҳаррир: А.Маждидов. – Тошкент: “O’zbekiston milliy ensiklopediyasi” Davlat ilmiy nashriyoti, 2010. – 430-бет.

<sup>21</sup> Большая психологическая энциклопедия. – Москва: Эксмо, 2007. – С. 134.

<sup>22</sup> Тарбия / Ота-оналар ва мураббийлар учун энциклопедия / Тузувчи: М.Н.Аминов. Масъул муҳаррир: А.Маждидов. – Тошкент: “O’zbekiston milliy ensiklopediyasi” Davlat ilmiy nashriyoti, 2010. – 432-бет.

тафаккур юритишга ўргатади. “Ўйин инсон ҳаётининг ҳар бир даври учун унинг руҳий ривожланишини белгиловчи етакчи фаолият тури ҳисобланади. Фақат ўйинда ва ўйин орқали бола воқеликни, шу жумладан, кишилар ижтимоий муносабатларини, хулқини, хатти-ҳаракатларини билиб олади”<sup>23</sup>.

Тарихий тараққиёт жараёнида ўйин нафақат болалар, балки катталар ҳаётида ҳам алоҳида ўрин эгаллашга муваффақ бўлди. Замонавий шароитда интеллектуал, спорт ва маиший ҳордиқ чиқаришга кўмаклашадиган ўйинлар ҳам катталар орасида кенг оммалашган.

Ўқиш шахсни “меҳнат фаолиятига тайёрлашнинг ўзига хос босқичи”<sup>24</sup> саналади. Фаолиятнинг бу тури орқали шахс инсоният томонидан яратилган билимларни ўзлаштиради, маълум соҳаларнинг мутахассиси сифатида уларнинг янада ривожланишига ўз ҳиссасини қўшади. Болалар ҳаётида ўқишнинг ўзи ҳам меҳнат фаолияти сифатида намоён бўлади. Зеро, ўқиш фаолиятини ташкил эта олиш учун ҳам шахс маънавий-ахлоқий (тўғри муносабат, масъулиятни ҳис қилиш, ўз хатти-ҳаракатларини баҳолай олиш) ва иродавий (чидамлилиқ, тиришқоқлик, тоқатлилиқ, ўз кучи ва имкониятларини баҳолай олиш) сифатларни ўзлаштира олиши лозим. “Ўқишнинг мустақил фаолият тури бўлиб ажралиб чиқиши инсон меҳнатининг тўхтовсиз мураккаблашиб бориши, фойдаланиши учун чуқур билим, кўникма ва малака талаб қилинадиган, тобора мураккаблашиб бораётган ишлаб чиқариш воситаларининг жорий қилиниши натижасида содир бўлади”<sup>25</sup>.

Ҳар қандай даврда ҳам фаолият турлари нутқ ёрдамида ва нутқсиз ташкил этилган. Бироқ, фаолият самарадорлигини ошириш, унинг тарбиявий таъсирини кучайтиришда нутқ муҳим аҳамиятга эга. Зеро, турли фаолиятда бола шахсини шакллантириш учун нутқдан муҳим восита сифатида фойдаланилади (18-расм):

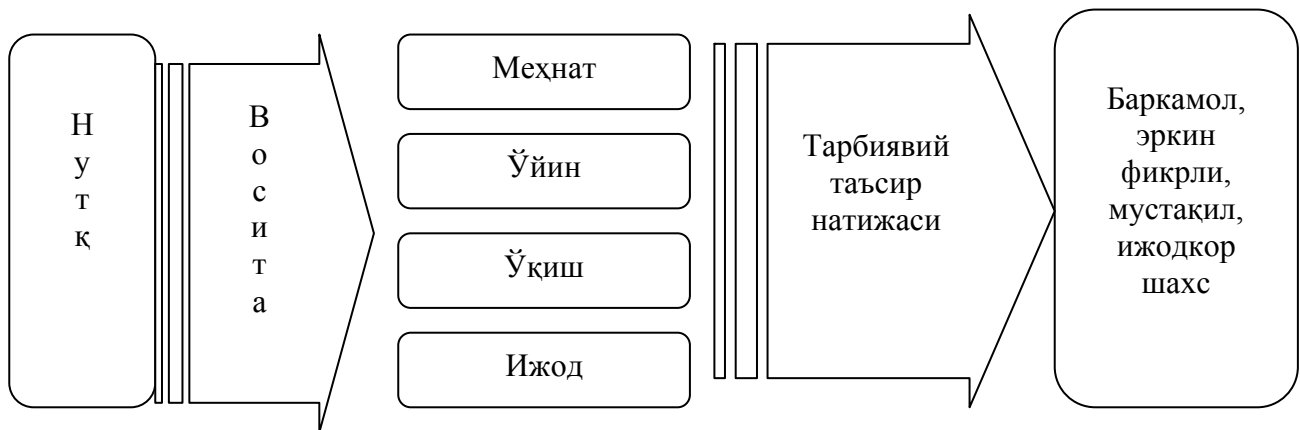

**18-расм. Фаолият турларини нутқ ёрдамида ташкил этишдан қутиладиган натижа**

<sup>23</sup> Тарбия / Ота-оналар ва мураббийлар учун энциклопедия. Тузувчи: М.Н.Аминов. Масъул муҳаррир: А.Мажидов. – Тошкент: “O’zbekiston milliy ensiklopediyasi” Davlat ilmiy nashriyoti, 2010. – 432-бет.

<sup>24</sup> Ўша манба. – 432-бет.

<sup>25</sup> Ўша манба. – 432-бет.

Фаолият жараёнида инсон шахси, ҳар томонлама ва бир бутун, яхлит ҳолда ривожланади. Лекин **фаолиятни мақсадга мувофиқ амалга ошириш учун уни тўғри ташкил этиш лозим**. Инсоннинг қобилияти ва ёши у томонидан ташкил этилаётган фаолият моҳиятига кўра белгиланади. Лекин кўп ҳолатларда шахснинг ривожланиши учун имкониятлар яратилмайди. Зеро, болаларнинг ижтимоий меҳнат, билиш фаолиятлари чекланган бўлади.

Шахсни шакллантиришда фаолият самарадорлигига эришиш учун мазкур жараённи **педагогик жиҳатдан тўғри уюштириш** талаб этилади.

Фаолият **фаол ва суст (пассив)** бўлиши мумкин. Ўсмир фаолияти муҳит ва тарбия таъсирида фаоллашади ёки сусаяди. Инсон шахсининг ривожланишида унинг бутун вужуди билан севиб, ўз имкониятларини намоён этиб, меҳнат қилиши, ўзини шахс сифатида кўрсата олиши унда ўз фаолиятидан қониқишни ҳосил қилади. Шахс унинг ижтимоий меҳнатдаги иштирокида фаоллик кўзга ташланади.

Фаоллик кўрсатишнинг асосини эса ҳамма вақт **эҳтиёж** ташкил этади. Эҳтиёжларнинг хилма-хиллиги фаолият турларини ҳам кенгайтиради. Шунга кўра, ўқувчининг турли ёш давларида уларнинг фаолияти турлича бўлади.

Ўсмир ва ўспиринлар фаолиятининг асосий турлари **ўйин, ўқиш ва меҳнатдан** иборат бўлиб, фаолиятга киришишнинг асосий шакли **мулоқот саналади**. Фаолият йўналишлари шахс ўқувчилар томонидан ўзларининг қизиқиш ва эҳтиёжларига кўра танланади.

**Тарбия турлари ва усуллари.** Ижтимоий тарбия ақлий, маънавий-ахлоқий (фуқаролик, байналминаллик), ақлий, жисмоний, меҳнат, эстетик, экологик, иқтисодий, ҳуқуқий, ғоявий-сиёсий ҳамда жинсий тарбия каби муҳим таркибий қисмлардан ташкил топади.

**Маънавий-ахлоқий (ёки ахлоқий) тарбия** ижтимоий тарбиянинг муҳим таркибий қисми саналади.

**Маънавий-ахлоқий тарбия** ўқувчилар онги, ҳаёти, турмуш тарзига муайян жамият томонидан тан олинган ва риоя қилиниши зарур бўлган тартиб, одоб, ўзаро муносабат, мулоқот ва хулқ-атвор қоидалари, мезонларни сингдириш жараёни

**Бу йўналишдаги тарбияни ташкил этишда** ўқувчиларни ижтимоий-ахлоқий меъёрлар мазмунидан хабардор этиш, ахлоқий меъёрларнинг ижтимоий ҳаётдаги аҳамиятини тушунтириш, уларда ижтимоий-ахлоқий меъёрлар (талаб ва тақиқлар)га нисбатан ҳурмат ҳиссини қарор топтириш асосида ахлоқий онг ва маданиятни шакллантиришга алоҳида эътибор қаратилади.

Маънавий-ахлоқий тарбия жараёнида қуйидаги **вазифалар** бажарилади:

1. Ўқувчиларни одоб-ахлоқ қоидалари ва ижтимоий ахлоқ меъёрлари билан таништириш.
2. Уларда маънавий-ахлоқий онгни шакллантириш.
3. Ўқувчиларнинг маънавий-ахлоқий хис-туйғуларини тарбиялаш ва ривожлантириш.
4. Ўқувчиларда маънавий-ахлоқий сифат (ота-онани, катталарни ҳурмат қилиш, кичикларга иззат кўрсатиш, меҳнатсеварлик, билим олишга интилиш, камтарлик, ҳалоллик, ростгўйлик, олийжаноблик, мурувватлилиқ, раҳмдиллик, моддий ва маънавий неъматларни асраш, келажакка ишонч билан қараш ва ҳ.к.)ларни тарбиялаш.
5. Ўқувчиларда маънавий-ахлоқий хулқ-атвор, кўникма, одатларни таркиб топтириш

Ахлоқий тарбияни ташкил этиш жараёнида **ахлоқий мазмундаги суҳбат, маъруза, баҳс-мунозара, конференция, семинар ҳамда дебатлардан** фойдаланиш ўзининг ижобий натижаларини беради.

Мазкур тарбия асосини ижтимоий ахлоқий меъёрлар ҳамда шахсни улардан хабардор этиш ташкил қилади.

**Ахлоқий меъёр** жамият томонидан тан олинган бўлиб, унда яшовчи кишилар томонидан бажарилиши мажбурий-ихтиёрий бўлган қоида ҳисобланади

Ахлоқ ахлоқий тарбиянинг асосий категорияси саналади.

**Ахлоқ** (лот. “*moralis*” – хулқ-атвор) – ижтимоий онг шаклларида бири ҳисобланиб, ижтимоий муносабатлар ва шахс хатти-ҳаракатини тартибга солувчи, муайян жамият томонидан тан олинган, риоя қилиниши зарур бўлган тартиб, одоб, ўзаро муносабат, мулоқот, хулқ-атвор қоидалари, мезонларининг мажмуи

Ахлоқ кишининг хулқ-атвори, иймон-эътиқоди, юриш-туриши, фикр-мулоҳазалари, мушоҳада ва мулоқотида намоён бўлади.

Ижтимоий тарбия йўналишларидан бири **ақлий тарбия** саналади.

**Ақлий тарбия** шахсга табиат ва жамият тараққиёти тўғрисидаги билим асосларини бериш, унинг ақлий (билиш) қобилияти, тафаккурини шакллантиришга йўналтирилган педагогик фаолият жараёни бўлиб, шахсда табиат, жамият, инсон тафаккури ҳақидаги билимларни ҳосил қилиш, илмий дунёқарашни шакллантириш жараёни

Ақлий тарбия юксак маънавий ва ахлоқий сифатларга эга шахсни тарбиялашда етакчи ўрин тутди

**Ақлий тарбияни йўлга қўйиш чоғида** ўқувчиларни илм-фан, техника ва технология соҳасида эришилаётган ютуқлар, янгилик, кашфиётлардан хабардор этиш, уларга ижтимоий, табиий фанлар бўйича билимларни бериш орқали тафаккур ва дунёқарашни ривожлантириш муҳим аҳамиятга эга.

Билимлар тизимини онгли равишда ўзлаштириш мантикий фикрлаш, хотира, диққат, идрок этиш, ақлий қобилият, мойиллик ва иқтидорни ривожлантиришга кўмаклашади.

Ақлий тарбияни ташкил этишда қуйидаги **вазифалар** ҳал қилинади (17-расм):

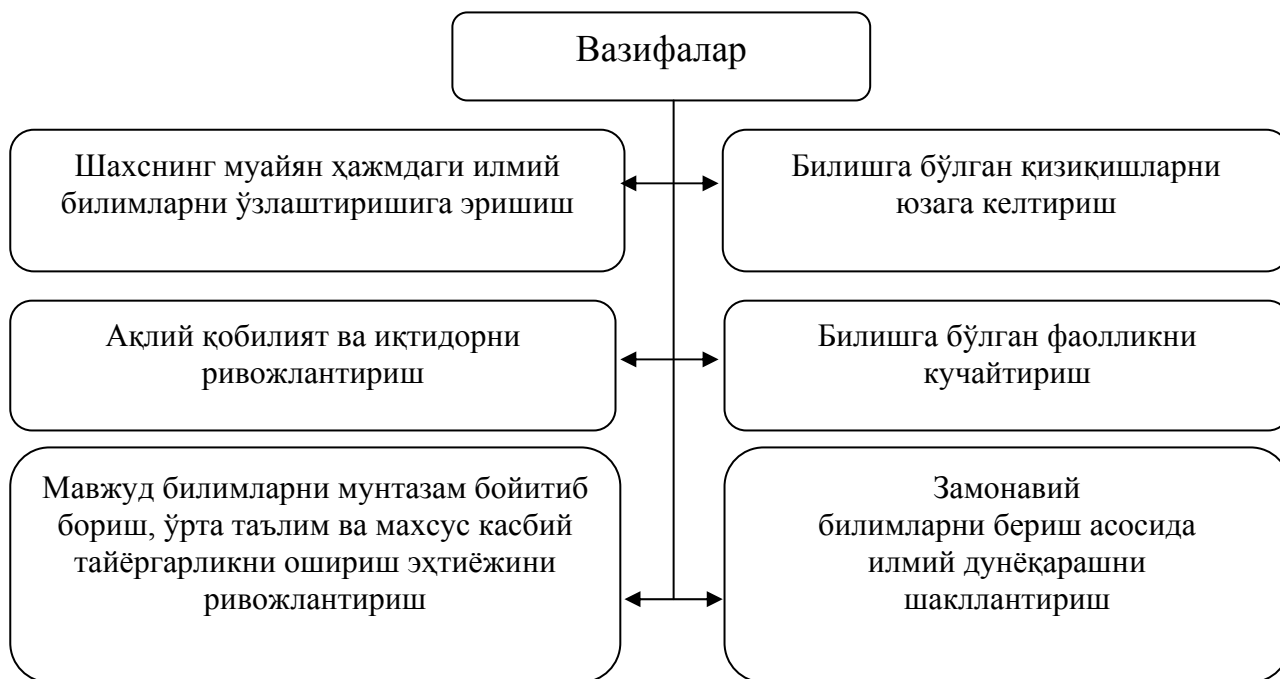

**17-расм. Ақлий тарбия вазифалари**

Жисмоний тарбия ҳам ижтимоий тарбиянинг таркибий қисми саналади.

**Жисмоний тарбия** ўқувчиларда жисмоний-иродавий сифатларни шакллантириш, уларни ақлий, жисмоний жиҳатдан меҳнат ва Ватан мудофаасига тайёрлашга йўналтирилган жараён

Бу йўналишдаги тарбияни ташкил этишда ўқувчиларни ўз соғлиқларини сақлаш ва мустаҳкамлаш, организмни чиниқтириш, жисмоний жиҳатдан тўғри ривожланиши ҳамда унинг ишчанлик қобилиятини ошириш борасида ғамхўрлик қилиш туйғусини юзага келтириш, уларни махсус билимлар билан қуроллантириш, уларда янги ҳаракат турлари борасида кўникма, малакаларни ҳосил қилиш, ёши, жинсига мувофиқ келадиган (куч, тезкорлик, чакқонлик, чидамлик, сабот, меҳнат, чидам, ирода, характерни қарор топтириш) жисмоний сифатларни ривожлантириш, шахсий гигиенани сақлашга нисбатан онгли муносабатларни тарбиялашга алоҳида эътибор қаратилади.

Педагогик ёндашувга кўра дидактик ўйинлар билан бир қаторда уларнинг жисмоний фаолликларини оширишга хизмат қилувчи ҳаракатли ўйинлар ҳам мактабгача ва бошланғич таълим ёши болаларининг жисмоний, ақлий жиҳатдан ривожланишларига катта ёрдам беради.

**Жисмоний тарбиянинг вазифалари** қуйидагилардан иборат (18-расм):



**18-расм. Жисмоний тарбия вазифалари**

Жисмоний тарбияни болаларнинг мактабгача ёшидан бошлаб мунтазам ташкил этиш мақсадга мувофиқдир. Жисмоний тарбия таълим муассасаларида ўқитилиши йўлга қўйилган фанлардан бири саналади. Таълим муассасаларида жисмоний тарбияни ташкил этишда ўқувчиларни қуёш, сув ва ҳаво воситаларида чиниқтиришга, дам олиш (жумладан, тўйиб ухлаш) ва меҳнат фаолиятини тўғри ташкил этишга алоҳида эътибор қаратиш лозим.

Ўқувчиларнинг жисмоний маданиятга эғаликлари қуйидаги билан белгиланади: 1) жисмоний ҳаракат кўникмаларига эғалик; 2) жисмоний меҳнат қилиш қобилиятининг ривожланганлиги; 3) жисмоний камолотнинг акс этиши; 5) ўқувчилар томонидан жисмонан ривожланган идеалнинг танланганлиги ва ундан намуна олиш йўлида амалий ҳаракатларнинг ташкил этилаётганлиги.

Ижтимоий тарбиянинг яна бир муҳим таркибий қисми **меҳнат тарбияси** саналади. Меҳнат тарбиясидан кўзланган мақсад, аввало, ўқувчиларга меҳнатнинг моҳияти, мазмунини чуқур англатишдан иборатдир.

**Меҳнат тарбияси** шахсга меҳнатнинг моҳиятини чуқур англатиш, уларда меҳнат ва меҳнат фаолиятига онгли муносабатни, шунингдек, муайян ижтимоий-фойдали ҳаракат ёки касбий кўникма, малакаларни шакллантиришга йўналтирилган педагогик жараён

Меҳнат тарбиясининг мақсади шахсда меҳнат ва меҳнат фаолиятига ижобий муносабатни шакллантиришдан иборат.

Меҳнат тарбиясини ташкил этишда қуйидаги **вазифалар** ҳал қилинади (19-расм):

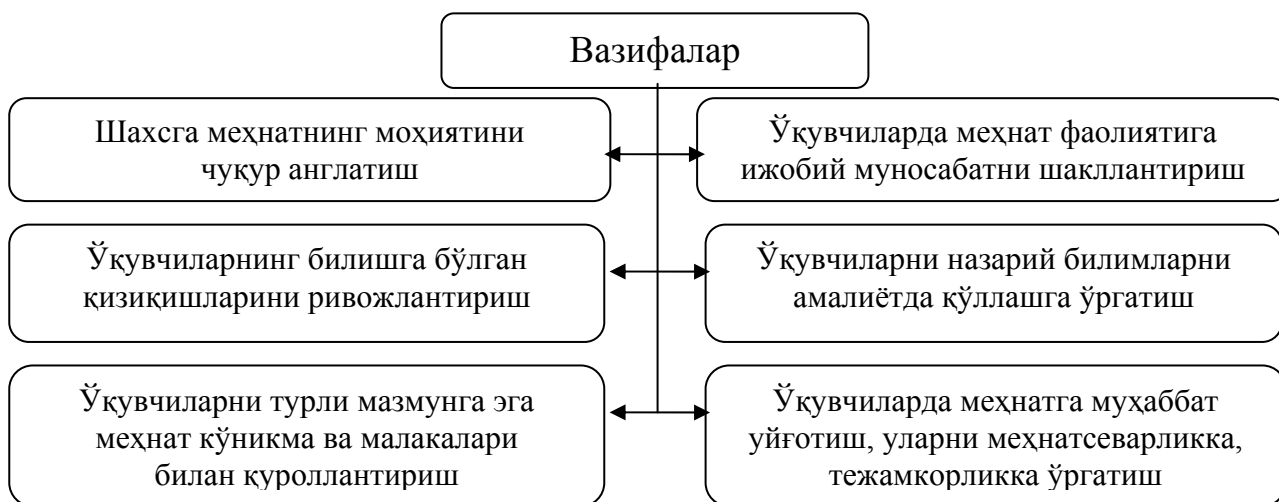

**19-расм. Меҳнат тарбиясининг вазифалари**

Меҳнат тарбияси мазмунида унинг самарадорлигини таъминловчи таълим муассасаси имкониятлари; таълим муассасасининг моддий таъминоти; ўқувчи кадрларнинг салоҳияти; ишлаб чиқариш шароитлари; таълим муассасасининг анъаналари каби омиллар акс этади.

Таълим муассасаларида меҳнат тарбиясини ташкил этишда меҳнатнинг куйидаги турларидан фойдаланилади (20-расм):

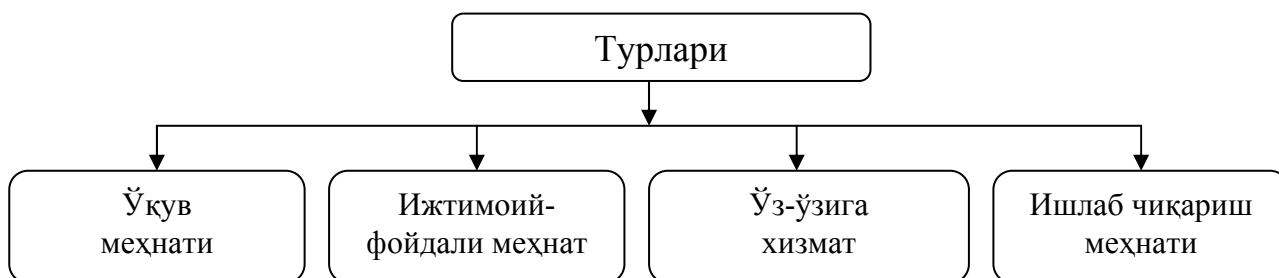

**20-расм. Таълим муассасаларида ташкил этиладиган меҳнат турлари**

**Ўқув меҳнати** – ўқувчиларнинг илмий билимлар, ўқув фанлари асосларини ўзлаштириш орқали уларни амалиётга татбиқ этишга доир кўникма, малакаларни шакллантиришга қаратилган амалий фаолияти.

**Ижтимоий-фойдали меҳнат** – ўқувчилар гуруҳи (жамоаси) томонидан ташкил этилиб, ижтимоий аҳамият касб этгани ҳолда бевосита шахсни ҳар томонлама камол топтириш ҳамда муайян ижтимоий эҳтиёжни қондиришга йўналтирилган меҳнат фаолияти тури. У “ўқувчиларни ижтимоий хусусиятга эга меҳнат жараёнига жалб этиш асосида уларда меҳнатга нисбатан ижобий муносабатни қарор топтириш, маънавий-ахлоқий сифатлар (жамоавийлик, ўзаро ёрдам, бир-бирини қўллаб-қувватлаш, дўстлик, ҳамжихатлик)ни тарбиялаш, шунингдек, ижтимоий фаоллик кўникмаларини шакллантириш”<sup>26</sup> мақсадида уюштирилади.

<sup>26</sup> Толипов Ў.Қ., Усмонбоева М.Х., Ғозиева Л.М. Ўқувчиларда ғоявий иммунитетни шакллантиришнинг амалий жиҳатлари / Ўқув-методик қўлланма. – Тошкент: “Фан” нашриёти, 2007. – 57-бет.



Ўқувчилар ўртасида меҳнат тарбиясини ташкил этишда ижтимоий-фойдали меҳнатнинг қуйидаги шаклларида самарали фойдаланиш мумкин: ўз-ўзига хизмат кўрсатиш, синф хонаси ёки ошхонада навбатчиликни ташкил қилиш, хашарлар, меҳнат байрами, кўкаламзорлаштириш, мактаб биносини таъмирлаш, шунингдек, фермер ҳамда жамоа хўжаликларида етиштирилган қишлоқ хўжалиги маҳсулотларини йиғиб олишда кўмаклашиш.

Ўқувчилар оилада, таълим ҳамда омма учун хизмат кўрсатиладиган муассасаларда ўз эҳтиёжларини қондириш, шунингдек, зиммаларидаги вазифаларни адо этиш мақсадида муайян меҳнат фаолиятини ташкил этади. Меҳнатнинг бу тури **ўз-ўзига хизмат** деб юритилади. Ўз-ўзига хизматнинг энг оддий кўринишлари умумий овқатланиш муассасаларида ходимлар хизматидан фойдаланмаслик, оилада ётоқхонани тартибга келтириш, кийим-кечакларини озода, ўқув қуролларини эса тартибли сақлаш, шахсий гигиена қоидаларига амал қилиш йўлида муайян ҳаракатларни бажариш ва ҳ.к.лар саналади.

Ўқувчиларни меҳнатга лаёқатли ва меҳнатсевар қилиб тарбиялашда уларни меҳнатда машқ қилдиришга жалб этиш муҳим аҳамиятга эга.

Таълим муассасаларида меҳнат тарбиясини йўлга қўйишнинг асосий йўналишларидан бири – бу **ўқувчиларни касб танлашга йўналтириш**, уларда муайян касб ёки ҳунарга доир билим, кўникма, малакалар билан қуроллантириш бўлиб, шахс камолотини таъминлашда ўзига хос ўрин тутаяди. Ўқувчилар томонидан касб ёки ҳунар йўналишининг тўғри танланиши муҳим аҳамиятга эга. Касб ёки ҳунар йўналишларидан бирини танлашда ўқувчининг хоҳиши, қизиқиш ва эҳтиёжини инобатга олиш мақсадга мувофиқдир. Шу билан бирга тажрибали ўқитувчилар, ишлаб чиқариш усталари, ота-оналар томонидан берилган маслаҳатлар ҳам ўқувчилар томонидан касбий фаолият йўналишининг тўғри танланишини таъминлайди.

**Ишлаб чиқариш меҳнати** таълим муассасаларида ўқувчиларни муайян йўналишлар бўйича ҳунар асосларидан хабардор қилиш, уларда амалий кўникма ва малакаларни шакллантириш йўлида олиб борилаётган педагогик фаолият кўринишларидан бири ҳисобланади. Кўп ҳолларда тўғарақлар негизида ишлаб чиқариш меҳнати ташкил этилади. Шу билан бирга таълим муассасаларида йўлга қўйилган ишлаб чиқариш меҳнати ўқувчиларни ҳиссий, эстетик жиҳатдан тарбиялашга ҳам хизмат қилади. Уларда ўз-ўзига бўлган ишонч, ўз меҳнати маҳсулидан завқ олиш, нарса ва буюмларни эстетик баҳолаш қобилияти шаклланади.

Эстетик тарбия ижтимоий тарбиянинг яна бир муҳим таркибий қисми саналади.

Ақлий, ахлоқий, меҳнат тарбиясини эстетикасиз тасаввур қилиб бўлмайди.

**Эстетик тарбия** (лот. “эстецио” гўзалликни ҳис этаман) – шахсни ижтимоий воқелик, табиат ва меҳнат муносабатлари, турмуш гўзалликларини англаш, идрок этиш, тўғри тушунишни ўрганиш, уларнинг эстетик дидини ўстириш, гўзалликка муҳаббат уйғотиш, шунингдек, гўзалликни яратиш қобилиятларини тарбиялаш жараёни

Нафосат тарбияси шахсда ахлоқий қиёфа, ижобий хулқ-атвор, сифатларни таркиб топтириш, ижодий қобилиятларини тараққий эттиришга катта таъсир кўрсатади. Таълим муассасаларида мусиқа, тасвирий санъат, адабиёт фанларини ўқитиш эстетик тарбияни самарали йўлга қўйишга ёрдам беради.

**Эстетик тарбия (нафосат тарбияси)нинг мақсади**  
шахснинг воқеликка эстетик муносабатини  
шакллантиришдан иборат

**Эстетик тарбияни олиб боришда** ўқувчиларда эстетик ҳис-туйғу, эстетик дидни тарбиялаш, уларнинг ижодий қобилиятлари, эстетик эҳтиёжлари, гўзалликни севиш, гўзалликка интилиш туйғуларини ривожлантириш, эстетик маданиятни шакллантириш муҳим аҳамият касб этади.

Нафосат тарбиясининг вазифалари қуйидагилардан иборат (21-расм):

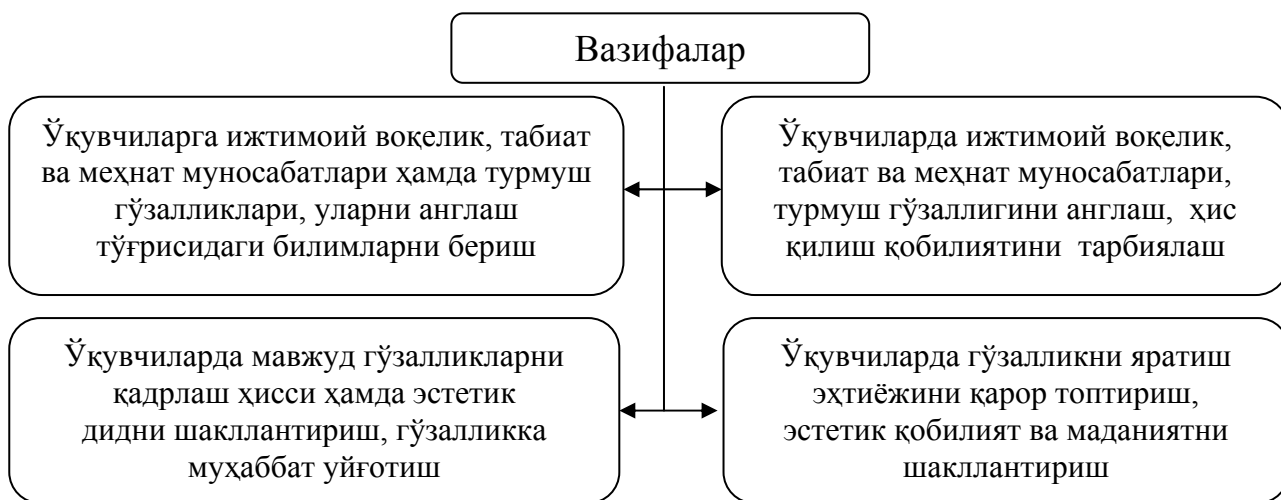

**21-расм. Нафосат (эстетик) тарбияси вазифалари**

Оилада ва таълим муассасаларида эстетик тарбияни ташкил этиш орқали ўқувчиларда эстетик қизиқиш, эстетик эҳтиёж, эстетик ҳис-туйғу, эстетик дид, эстетик мулоҳаза, эстетик онг, эстетик идеал, эстетик қараш ҳамда эстетик фаолият қўникмалари шакллантирилади.

**Эстетик қизиқиш** – шахснинг эстетик фаолиятга, воқелик ва санъат асарларини эстетик жиҳатдан ўзлаштиришга кириши.

**Эстетик эҳтиёж** – шахснинг воқеликни эстетик жиҳатдан билиб олишга ундовчи субъектив омил (ички интилиш).

**Эстетик ҳис-туйғу** – инсоннинг воқеликка, кишиларга, ўз фаолиятига эстетик муносабати.

**Эстетик дид** – эстетик ахборотлар оқими, эстетик ва ахлоқий меъёрлар йиғиндиси орқали шаклланиб, шахснинг буюм, ҳодисаларга эстетик баҳо беришида яққол намоён бўладиган ҳодиса.

**Эстетик мулоҳаза** – шахснинг аниқ бир эстетик ҳодисага муносабатини билдирувчи ақлий ҳаракати.

**Эстетик идеал** – субъект билан объект, инсон билан ижтимоий бутунликнинг тарихан энг тўлиқ узвий бирлиги бўлиб, бу birlik туб

мақсадлар сифатида инсон ижодий кучларининг эркин ва ҳар томонлама ривожланишида ўз ифодасини топади.

**Эстетик қараш** – эстетик онгининг ғоявий негизи, табиат, ҳаёт, санъат моҳияти ҳақидаги фикр-мулоҳазалар ва ғоялар тизими.

**Эстетик онг** – шахсга назарий тушунчалар асосида предмет, буюм, воқелик ва ҳодисалар моҳиятини эстетик баҳолай олиш имконини берувчи ҳис-туйғу, сезги, тасаввур ва қарашлар шакли.

**Эстетик фаолият кўникмалари** – эстетик эҳтиёжларни қондириш йўлида амалга ошириладиган хатти-ҳаракат кўникмалари.

Эстетик тарбия жараёнида амалга ошириладиган вазифалар шартли равишда икки гуруҳга ажратилади: 1) ўқувчиларга назарий эстетик билимларни бериш; 2) уларда амалий эстетик кўникмаларни шакллантириш.

Назарий ва амалий эстетик билимларни эгаллаш асосида ўқувчиларда куйидаги ҳолатлар кўзга ташланади: эстетик билимларнинг таркиб топганлиги; эстетик маданиятнинг тарбияланганлиги; эстетик ва маданий мерос намуналаридан хабардор бўлиш; эстетик туйғунинг ривожланганлиги; ижтимоий ҳаёт, табиат ва меҳнат гўзалликларини ҳис этиши; гўзалликка интилиш эҳтиёжининг ривожланганлиги; эстетик идеалнинг шаклланганлиги; фикрлаш, фаолият, хатти-ҳаракат ва ташқи кўринишда гўзал бўлишга интилиш.

Эстетик тарбия фақат нарса ва ҳодисаларнинг моҳиятини англаш, гўзал жиҳатларини кўра олишнигина эмас, балки ички гўзалликни ҳис қилиш хислатини ҳам тарбиялайди, инсондаги хулқий гўзалликнинг қадрига етишга ундайди.

Шахсни ҳар томонлама камол топтиришда экологик тарбия ҳам кучли тарбиявий таъсирга эга. Шу сабабли ижтимоий тарбия жараёнини бу йўналишдаги педагогик фаолиятсиз тасаввур этиш қийин.

**“Экология”** тушунчаси илк бор немис олими Э.Геккел томонидан қўлланилган. Экологик тарбия ижтимоий тарбиянинг муҳим таркибий қисмидир.

**Экологик тарбия** (грекча “oikos” – турар жой, макон, “logos” – фан) ўқувчиларга дастлабки экологик билимларни бериш, мавжуд экологик билимларини бойитиш, уларда табиат ва атроф-муҳит муҳофазасини ташкил этиш кўникма, малакаларини шакллантиришга қаратилган педагогик жараён

Ўзбекистон Республикасида табиат ва атроф-муҳит муҳофазасини ташкил этишга алоҳида эътибор қаратилади. Ижтимоий-экологик ҳаракат ғояси “Ўзбекистон Республикасининг Атроф-муҳитни муҳофаза қилиш Миллий ҳаракат режаси”да ўз ифодасини топган.

Ўқувчиларда табиатга нисбатан тўғри муносабатни қарор топтириш, меҳр-муҳаббатни уйғотиш, атроф-муҳит мусаффолигига эришиш экологик муаммоларни ҳал этиш йўлида муҳим босқич саналади.

**Экологик таълим** ўқувчига аниқ мақсадга мувофиқ, изчил, тизимли ва узлуксиз равишда назарий экологик билимларни беришга йўналтирилган таълимий жараён

Назарий экологик билимлар (экологик онг), атроф-муҳит ва табиат муҳофазаси йўлида олиб борилаётган фаолият бирлиги экологик маданиятни шакллантиришга хизмат қилади.

**Экологик онг** табиат ва атроф-муҳитнинг мавжуд ҳолати, уларни муҳофаза этиш борасидаги тушунчаларнинг онгдаги ифодаси бўлиб, у мураккаб ижтимоий-психологик ҳодиса сифатида намоён бўлади

**Экологик маданият** ўқувчининг ижтимоий талабларга мувофиқ табиат ва атроф-муҳит муҳофазасини ташкил этиш қобилияти

**Экологик фаолият** экологик билимларга таянилган ҳолда табиат ва атроф-муҳит муҳофазасини таъминлаш борасида амалга оширилаётган хатти-ҳаракатлар мажмуи

**Экологик тарбияни олиб бориш чоғида** ўқувчиларга экологик билимлар бериш асосида шахс, жамият ва табиат бирлиги ҳамда алоқадорлигини ўқувчиларга тушунтириш, уларда экотизимнинг инсон, инсоният, жамият тараққиётидаги муҳим ўрни ва моҳияти борасидаги тушунчаларни қарор топтириш, табиатга нисбатан эҳтиёткорона ва масъулият билан муносабатда бўлиш, табиатни асраш тўғрисида ғамхўрлик қилиш туйғуларини қарор топтириш, экологик маданиятни шакллантиришга жиддий эътибор қаратилади.

Экологик тарбия ижтимоий тарбиянинг яна бир муҳим таркибий қисми бўлиб, уни ташкил этиш жараёнида қуйидаги **вазифалар** ҳал этилиши зарур:

1. Ўқувчиларнинг экологик билимларини янада ошириш.
2. Уларнинг табиат ва атроф-муҳит экологияси тўғрисидаги тасаввурини бойитиш.
3. Ўқувчиларда табиат ва атроф-муҳит муҳофазасини таъминлаш ижтимоий зарурият эканлиги тўғрисидаги эътиқодни шакллантириш.
4. Ўқувчиларда экологик фаолият кўникма ва малакаларни тарбиялаш ҳамда уларнинг табиат ва атроф-муҳит муҳофазасини таъминлаш жараёнида фаол иштирок этишларига эришиш

Оила ва жамиятда экологик мавзулардаги суҳбат, давра суҳбати, экскурсия, баҳс-мунозара, ижодий танловлар, учрашув, ижтимоий-фойдали меҳнат (шанбалик, ҳашар, кўкаламзорлаштириш) кабилар экологик тарбия самарадорлигини оширади. Оила тарбиясида суҳбат, кузатиш ва амалий фаолиятни ташкил этиш, рағбатлантириш, жазолаш каби методлардан фойдаланиш ҳам ўқувчиларнинг экологик маданиятини ривожлантиради.

**Иқтисодий тарбия** ўқувчиларда илмий дунёқарашни шакллантиришнинг таркибий қисмларидан бири саналади. Ўзбекистон Республикасида бозор муносабатлари шаклланаётган шароитда ўқувчиларга иқтисодий билимларни бериш, уларда иқтисодий фаолият юритиш кўникмаларини шакллантириш зарур.

**Иқтисодий тарбия** – ижтимоий тарбиянинг муҳим таркибий қисмларидан бири бўлиб, ўқувчиларга иқтисодий билимларни бериш, уларда иқтисодий фаолият (оила бюджетини шакллантириш, оила хўжалигини юритиш, мавжуд моддий бойликларни асраш, кўпайтириш, савдо-сотик муносабатларини тўғри ташкил этиш ва ҳ.к.)ни ташкил этиш кўникма, малакаларини шакллантиришга йўналтирилади

Иқтисодий тарбия иқтисодий таълим билан чамбарчас ҳолда олиб борилади. Иқтисодий тарбияни ташкил этишда оила, таълим муассасаси ва жамоатчилик ўртасидаги ҳамкорликка таяниш ижобий натижаларни беради.

Иқтисодий тарбияни ташкил этишда қуйидаги **вазифалар** бажарилади:

1) ўқувчиларга иқтисодий билим асослари (иқтисод, оила хўжалигини юритиш ва бошқариш, ишлаб чиқариш жараёнини ташкил этиш, ишлаб чиқаришни молиялаштириш, капитал, тадбиркор, тадбиркорлик фаолияти, кичик ва ўрта бизнес, ижара, шартномалар ва уларни тузиш, банклар, банк операциялари, бюджетни шакллантириш, даромад, банкрот, бизнес-режа ва бошқалар)ни бериш; 2) уларда иқтисодий онг ва тафаккур, мавжуд моддий бойликларга нисбатан оқилона муносабатни тарбиялаш; 3) касбий ёки ишлаб чиқариш малакаларини шакллантириш; 4) уларни иқтисодий ишлаб чиқариш жараёнига фаол жалб этиш; 5) ўқувчиларда тадбиркорлик фаолиятини ташкил этишга нисбатан эҳтиёж ва лаёқатни юзага келтириш; 6) улар томонидан тадбиркорлик фаолиятининг йўлга қўйилишига эришиш

**Иқтисодий тарбияни ташкил этишда** ўқувчиларга иқтисодий билимларни бериш асосида мамлакат иқтисодий барқарорлигини таъминлаш, бозор инфраструктураси қоидаларига амал қилиш, ички бозорни тўлдириш, кичик ва ўрта бизнесни яратиш борасидаги фаолият жараёнида иштирок этиш кўникма, малакаларини ҳосил қилиш, инсон меҳнати билан яратилган моддий бойликни асраш, уларни кўпайтириш борасида қайғуриш туйғуларини қарор топтириш, иқтисодий маданиятни шакллантириш ўзига хос аҳамиятга эга.

Иқтисодий мавзулардаги суҳбат, баҳс-мунозара, тренинг, ишлаб чиқариш илғорлари билан учрашув, ишлаб чиқариш корхоналарига уюштирилادиган экскурсия, ўқувчиларнинг ишлаб чиқариш борасидаги ижодий қобилиятларини намоёниш этишга имкон берадиган кўрик-танлов, иқтисодий йўналишдаги конференция, семинар, мунозара, тадбиркорлик ёки муайян касбий фаолиятни ташкил этиш кўникмаларини шакллантирадиган ишчанлик ўйинларини ташкил этиш иқтисодий тарбия самарадорлигини таъминлайди.

**Ҳуқуқий тарбия** ҳам ижтимоий тарбиянинг муҳим таркибий қисмларидан бири бўлиб, уни самарали ташкил этиш ҳуқуқий давлат ва фуқаролик жамиятини барпо этишнинг асосий шарти саналади. “Ҳуқуқий тарбиянинг асосий мақсад ва вазифалари Конституцияни, давлат ҳақидаги таълимотни, чунончи, фуқаролик, оила, меҳнат, хўжалик, маъмурий, нафақа, суд ишларини юритиш ва бошқариш ҳуқуқларининг маъносини тушунтиришдан, болаларни давлат қонунларини юксак даражада ҳурмат қилиш, уларга сўзсиз риоя этиш, адлиявий билимларни эгаллашга эҳтиёж сезиш, тартиб ва интизомни бузувчиларга нисбатан муросасизлик руҳида тарбиялаш, халқаро ҳуқуқнинг

аҳамиятга молик масалалари, халқаро ташкилотлар (БМТ, Хавфсизлик Кенгаши ва ҳ.к.) фаолияти ҳақида ўқувчиларнинг умумий тасаввурларини шакллантиришдан иборатдир<sup>27</sup>.

**Ҳуқуқий таълим ва тарбия** ўзаро боғлиқлик, узвийлик, алоқадорлик ҳамда диалектик характерга эга бўлиб, шахс ҳуқуқий маданиятини шакллантириш гарови ҳисобланади.

**Ҳуқуқий таълим** ўқувчиларга ҳуқуқий меъёр, қонун ва ижтимоий-ҳуқуқий муносабатлар тўғрисида тизимланган билимларни бериш, уларда ҳуқуқий билимларни эгаллашга бўлган эҳтиёжни юзага келтириш, ҳуқуқий онгни шакллантириш жараёни бўлиб, у изчил, узлуксиз, тизимли тарзда ташкил этилади

**Ҳуқуқий тарбия** шахс эга бўлган назарий-ҳуқуқий билимлар негизида ҳуқуқий фаолиятни ташкил этиш кўникма, малакаларини ҳосил қилиш, унда ҳуқуқий онг сифатлари ва ҳуқуқий маданиятни шакллантиришга йўналтирилган педагогик жараён

**Ҳуқуқий маданият** шахс томонидан ҳуқуқий билимларнинг ўзлаштирилиши ҳамда ҳуқуқий фаолиятни ташкил этиш даражасининг сифат кўрсаткичи

1997 йил 29 августда қабул қилинган Ўзбекистон Республикасининг “Жамиятда ҳуқуқий маданиятни юксалтириш Миллий дастури” жамият ва шахс ҳуқуқий маданиятини ривожлантиришда қимматли манба бўлиб хизмат қилади.

**Ҳуқуқий тарбияни ташкил этишда** ўқувчиларга давлат Конституцияси, давлат ҳақидаги таълимот, фуқаролик, оила, меҳнат, хўжалик, маъмурий, нафақа, суд ишларини юритиш ва бошқаришга оид ҳуқуқлар моҳиятини тушунтириш, уларда ижтимоий-ҳуқуқий меъёрларнинг шахс ва жамият ҳаётидаги аҳамиятига оид тушунчани ҳосил қилиш, ҳуқуқий муносабатлар борасида тасаввурга эга бўлишларини таъминлаш, ҳуқуқий онг ҳамда ҳуқуқий фаолиятни ташкил этишга доир кўникма, малакаларни ҳосил қилиш, ҳуқуқий маданиятни шакллантириш мақсадга мувофиқдир.

Ҳуқуқий таълим-тарбияни ташкил этишда қуйидаги **вазифалар** ҳал этилади:

Ўқувчиларга ҳуқуқий меъёрлар, қонунлар, ижтимоий-ҳуқуқий муносабатлар, уларнинг ижтимоий аҳамияти тўғрисида маълумотлар бериш; уларда ҳуқуқий билимларни эгаллашга бўлган эҳтиёж ва ҳуқуқий онгни қарор топтиришга эришиш; ўқувчиларда ҳуқуқий фаолият кўникма, малакаларни ҳосил қилиш; ҳуқуқий маданият кўринишлари (ҳуқуқий тасаввур, ҳуқуқий идрок, ҳуқуқий тафаккур, ҳуқуқий саводхонлик, ҳуқуқий масъуллик, ҳуқуқий фаоллик, ҳуқуқий эътиқод, ҳуқуқий салоҳият) ва ҳуқуқий маданият элементлари (ҳуқуқий меъёр, қонунларнинг ижтимоий аҳамиятини тўғри баҳолаш, ижтимоий ҳаракат ва ҳаракатсизликнинг қонуний бўлишига эришиш, давлат Конституцияси ва рамзларини, фуқаролик ҳуқуқ, бурчларини ҳурмат қилиш, юридик хизматларга нисбатан эҳтиёжни қарор топтириш, ҳар қандай кўринишдаги ҳуқуқбузарликларга қарши муросасиз курашни ташкил этиш)ни шакллантириш

<sup>27</sup> Синфдан ва мактабдан ташқари тарбиявий ишлар Концепцияси // Маърифат г. – Тошкент: 1993 йил, 3 март.

Шахс ҳуқуқий маданиятини шакллантириш қуйидаги шартлар асосида амалга оширилади: **кенг кўламли ижтимоий-ҳуқуқий ахборотли муҳитнинг мавжудлиги; шахс ҳуқуқий онгини шакллантириш; шахс ҳуқуқий фаолиятини йўлга қўйиш.**

Ўқувчилардаги қизиқишни инобатга олиб, ҳуқуқий мавзуларда маъруза ва семинарлар ташкил этиш, мустақил равишда ҳуқуқий билимларни ўзлаштириш мақсадида уларни ҳуқуқий адабиётлар билан ишлашга ўргатиш, жиноий хатти-ҳаракатлар, уларнинг оқибатлари хусусида давра суҳбати, ҳуқуқни муҳофаза қилиш органлари ходимлари билан учрашув ва конференциялар ўтказиш, ҳуқуқий мавзудаги кинофильмлар намойиш этиш муҳимдир.

Ўқувчилар “Ўзбекистон давлат ва ҳуқуқи асослари”, “Конституциявий ҳуқуқ” ўқув предметлари асосларини ўрганишда ЎзР Конституцияси, фуқаролик жамияти асослари, миллий давлат тузилиши, давлат органлари тизими, вакиллик ҳокимияти органлари, ЎзР Президенти, Республика Вазирлар Маҳкамаси, вазирликлар, давлат кўмиталари, маҳаллий бошқарув органлари, фуқароларининг ўзини ўзи бошқариш органлари, Қорақалпоғистон Республикаси Вазирлар Кенгаши каби органлар фаолиятини ўрганиш, шунингдек, ЎзР ички ва ташқи сиёсати моҳиятини ўзлаштириш, халқаро ҳуқуқий муносабатларнинг йўлга қўйилиши тартиби билан танишар эканлар, айна вақтда уларда нафақат ҳуқуқий онг балки сиёсий онг ҳам шаклланади.

**Гоявий-сиёсий тарбия** – ўқувчиларга сиёсий билимларни бериш, ЎзР Конституцияси, фуқаролик жамияти асослари, миллий давлат тузилиши, давлат органлари фаолияти, республиканинг ички ва ташқи сиёсати мазмунини ўрганишни таъминлаш асосида ўқувчиларда сиёсий фаолият кўникма, малакаларини таркиб топтириш, сиёсий маданиятни шакллантиришга қаратилган педагогик фаолият жараёни

Ижтимоий тарбия мақсади ва вазифаларини амалга ошириш учун тарбия жараёнининг хусусиятларини англаб олиш муҳим аҳамиятга эга.

**Жинсий тарбия** – “болалар, ўсмирлар ва ёшларда жинс масалаларига нисбатан тўғри муносабатни шакллантиришга қаратилган тиббий, педагогик тадбирлар тизими”<sup>28</sup> га кўра ташкил этиладиган жараён. Бу йўналишдаги тарбиянинг методик жиҳатдан тўғри ташкил этилиши болалар, ўсмирларда эрта етилиш, жинсий майллар эрта уйғонишининг олдини олади. Қолаверса, жинсий тарбия даврида ўғил ва қиз болаларга ўқитувчилар, тиббиёт ходимлари кўмагида шахсий гигиенага риоя қилишга доир билимларнинг бериб борилиши, уларни ёшлиқданок ўринда тўғри ётишга, ички кийимларнинг озода бўлиши, тананинг тоза тутишга одатлантириш улар томонидан шахсий саломатликни сақлаш малакалари, репродуктив маданиятни ўзлаштиришларини таъминлайди. Методик жиҳатдан тўғри ташкил этилган жинсий тарбия ёш авлоднинг физиологик жиҳатдан тўғри

<sup>28</sup> Тарбия / Ота-оналар ва мураббийлар учун энциклопедия. Тузувчи: М.Н.Аминов. Масъул муҳаррир А.Мажидов. – Тошкент: “O’zbekiston milliy ensiklopediyasi” Davlat ilmiy nashriyoti, 2010. – 141-бет.

ривожланишига, никоҳ ва оиланинг мустаҳкам бўлишига, репродуктив (зурриёд қолдириш) саломатликка эга бўлишига хизмат қилади.

Айрим ота-оналар, ҳатто педагоглар ҳам ёшлар ўртасида жинсий тарбияни улар балоғатга етганларидан кейин бошлаш зарур деб ҳисоблайди. Бундай ёндашув, айниқса, ахборот оқими шиддатли бўлган бугунги кунда нотўғри. Чунки ёшлар ўртасида жинсий тарбия қанчалик вақтли бошланмаса, уларда четдан, ҳеч бир изоҳларсиз олинаётган ахборотлар туфайли турли жинслар ўртасидаги муносабатнинг маънавий-ахлоқий, тиббий жиҳатлари тўғрисида етарлича тушунчалар шаклланмайди. Натижада никоҳ ва оиланинг муқаддаслигини, фарзанд кўриш масъулиятини чуқур англамаган ёшларда жинсий ҳаёт фақатгина жисмоний-физиологик эҳтиёжни қондиришдан иборат, деган нотўғри фикр шаклланади.

Балоғатга етгунга қадар жинсий тарбия асослари тўғрисидаги билимларни ўзлаштирган ёшлар “ижтимоий ва маънавий тартиб-қоидаларни, ўз руҳий ҳамда физиологик хусусиятларини англашга”<sup>29</sup>, ўзи учун умр йўлдоши сифатида танлаган ўзга жинс вақилига ҳурмат билан муносабатда бўлишга, унинг шаъни, ор-номуси, кадр-қимматини ҳимоя қилишга одатланиб боради.

Жинсий тарбияни тўғри йўлга қўйишда ота-оналар, педагоглар ўғил ва қиз болаларнинг жинсий ривожланишларининг ўзига хослиги, босқичлари, табиий ва ғайритабиий жинсий етилишни бир-биридан фарқлай олишлари лозим. Шунингдек, улар учун жинсига мос равишда ўйинчоқлар, кийим-кечакларни танлаш, жинсини инобатга олган ҳолда турли юмушларни буюришни зарурлигини ёдда тутишлари керак.

Қизлар ўртасида жинсий тарбияни ташкил этишда уларга жинсий органларни шамоллаш, юқумли касалликлардан сақлаш тўғрисидаги маълумотларни ҳам бериб бориш мақсадга мувофиқдир. Жинсий тарбияни маънавий-ахлоқий, ақлий, эстетик ва жисмоний тарбиялар билан боғлаб олиб бориш ижобий натижаларни беради. Бу жараёнда қизлар онгига ўз кадр-қимматини англаш, шаънини улуғлаш, номусини асраш, масъуллик, бурч, уят-андиша, ҳаё-ибо, меҳрибонлик, фидоийлик, вафо каби тушунчаларни сингдириш, бу фазилатларнинг қизларда тарбиялашга жиддий эътибор қаратиш зарур.

**Тарбия методлари.** Мақсад, мазмун, шакл ва воситалар каби тушунчалар тарбия жараёнининг моҳиятини очиб беради. Бироқ, тарбия моҳиятини ёритишда ўзига хос аҳамиятга эга бўлган яна бир тушунча ҳам мавжуд, бу тарбия методлари тушунчасидир.

**Тарбия методи (юнонча “методос” – йўл)** тарбия мақсадига эришиш, тарбияланувчиларнинг онги, иродаси, туйғулари ва хулқига таъсир этиш йўллари

<sup>29</sup> Тарбия / Ота-оналар ва мураббийлар учун энциклопедия. Тузувчи: М.Н.Аминов. Масъул муҳаррир А.Мажидов. – Тошкент: “O’zbekiston milliy ensiklopediyasi” Davlat ilmiy nashriyoti, 2010. – 141-бет. – 142-бет.



Педагогик амалиётга татбиқ этилганда, метод тарбияланувчиларнинг онги, иродаси, туйғулари ва хулқига таъсир этиш усулидир. Методларни такомиллаштириш муаммоси доимо мавжуд, ҳар бир тарбиячи ўзининг имкониятига кўра уни ҳал қилади, тарбия жараёнининг шароитларига мос ҳолда ўз қарашларини ифода этиш асосида умумий методикани бойитади.

Методнинг ижобий ва салбийси бўлмайди, тарбия жараёнида маълум йўлни юқори даражадаги самарали ва самарасиз дея баҳолаш мумкин эмас. Методнинг самарадорлигини у қўлланилаётган шароит нуқтаи назаридан баҳолаш мумкин. Тарбия методларини тўғри танлаш бир қатор омилларга боғлиқ.

Ўзбек халқ педагогикасида турли тарбия метод, воситаларидан фойдаланилади. Улар ниҳоятда ранг-баранг. Халқ педагогикасида қўлланилган хилма-хил тарбия методларини қуйидаги тарзда умумлаштириш мумкин:

1. Тушунтириш (ҳикоя қилиш, ўргатиш).
2. Машқлантириш (одатлантириш, машқ қилдириш).
3. Намуна (маслаҳат бериш, узр сўраш, ўрناق бўлиш).
4. Насиҳат қилиш, ўғит (ундаш, кўндириш, илтимос қилиш, ёлвориш, тилак билдириш, маъқуллаш, раҳмат айтиш, дуо қилиш, оқ йўл тилаш ва ҳ.к.).
5. Қоралаш ва жазо (таъкидлаш, таъна, гина, танбеҳ бериш, мажбур қилиш, койиш, айблаш, уялтириш, кўрқитиш, нафратланиш, онт ичириш, уриш, калтаклаш ва б.).

Тарбия жараёнида халқ педагогикаси намуналари, тарбия методлари, тарбиявий таъсирлар муайян воситалар ёрдамида қўлланилган. Меҳмон кутиш, меҳмонга бориш, турли меҳнат жараёни, ҳашар, гурунг (чойхона, тўй маросими), сайил, оилавий анъана (туғилган кун, фуқаролик паспорти, умумий ўрта, ўрта махсус ва олий маълумотга эгалик тўғрисидаги аттестат ва диплом, давлат мукофотларини олиш каби ҳолатларни нишонлаш) ва мусобақалар ўзига хос тарбия воситаси саналади.

Тарбия методлари қуйидаги турларга ажратилади (22-расм):



**22-расм. Тарбия методларининг турлари**

**1. Ижтимоий онгни шакллантирувчи методлар** ўқувчиларда маънавий-ахлоқий сифатлар, эътиқод, дунёқарашни шакллантириш мақсадида уларнинг онги, ҳис-туйғуси, иродасига таъсир кўрсатиш усуллари саналади. Улар ёрдамида ўқувчилар онгига жамиятда устувор ўрин тутувчи ижтимоий ғоя ва мақсадлар сингдирилади. Ёшлар дунёқарашини шакллантириш, уларнинг ҳаёт мазмунини тушуниб олишларига кўмаклашиш учун ижтимоий онгни шакллантирувчи усуллар қўлланилади.

Тушунтириш ижтимоий онгни шакллантиришда кўп ишлатиладиган усул бўлиб, у орқали ўқувчиларга мамлакат фуқаросининг давлатга нисбатан муайян ҳуқуқ ва бурчлар асосида боғланганлиги тўғрисида маълумотлар берилади. Бунда давлат байроғи, герби, мадҳияси, Конституциясига садоқат руҳида тарбиялашнинг аҳамияти катта. Шу сабабли давлат байроғи, герби, мадҳияси, Конституциясининг моҳияти тушунтирилади.

**Сухбат.** Ўқувчи шахсини ғоявий ва маънавий-ахлоқий жиҳатдан шакллантиришда ўқитувчининг жонли сўзи энг таъсирчан усул ҳисобланади. Сухбат учун мавзу танлашда унинг долзарблиги, синф ўқувчиларига мослиги, уларда маънавий-ахлоқий сифатларни шакллантириш имкониятини ҳисобга олиш зарур. Сухбат қуйидаги мавзуларда уюштирилиши мумкин:

- 1) этик мавзулар (ижтимоий маънавий-ахлоқий меъёрлар, жамиятда устувор ўрин тутувчи ижтимоий муносабатлар, жамоа орасида ўзини тутиш қоидалари ва б.);
- 2) эстетик мавзулар (табиат гўзаллиги, шахслараро муносабатлар, инсон гўзаллиги);
- 3) сиёсий мавзулар (давлатнинг ички ва ташқи сиёсати, дунё воқеалари, халқаро муносабатлар ва ҳ.к.);
- 4) таълим ва билишга оид мавзулар (қоинот, ҳайвонот ва ўсимликлар дунёси, электроника ва б.)

Сухбатларнинг меҳнат, ҳуқуқий, экологик, иқтисодий ва гигиеник мавзуларда ташкил этилиши ҳам ижобий натижаларини беради. Сухбат давомида ўқувчиларга ўз фикрларини эркин ифода этишлари, мустақил фикрлашларига имкон берувчи саволлар билан мурожаат қилиш фойдали. Бу борада баҳс-мунозараларнинг аҳамияти катта.

**Ҳикоя.** Ўқувчилар одатда ҳаёт ва турли адабиётлардан олинган аниқ мисоллар билан бойитилган ҳикояларни катта қизиқиш билан тинглайди. Уларга ахлоқ меъёрлари, халқ ўтмиши, табиий бойликлар, қахрамонлар ҳаёти ва жасорати, тарих, адабиёт ва санъат ҳақида ҳикоя қилиб бериш мумкин. Бадиий адабиёт намуналари, оммавий ахборот воситалари – радио, телевидение, газета ва журналлар саҳифаларида эълон қилинган маълумотлар ҳам ўқувчилар учун қимматли материал бўлади.

**Намуна.** Ўқувчилар ўз атрофидаги кишиларда барча ижобий ахлоқий сифатларни кўришлари ва ибрат олишлари ниҳоятда муҳим. Ўқитувчининг

шахсан намуна бўлиши ёшларга катта таъсир кўрсатади.

Ўқувчилар ўзларига яқин кишиларнинг хулқ-атворига таклид қилади. Ўзгаларнинг хулқ-атворлари болаларда яхши, баъзан эса ёмон сифатларнинг ҳам таркиб топишига таъсир кўрсатади. Шунинг учун ўқитувчи ва ота-оналар ҳар қандай ҳолатда ҳам ўзларини тута билишлари керак. Улар қаерда бўлишмасин, атрофларида болалар борлигини ҳис этишлари лозим. Катталар сўз ва амалий ҳаракатларида тафовут бўлмаслигини таъминлашлари керак.

Илғор кишиларнинг ҳаёти, фаолиятдан олинган маълумотлар, бадиий асар, кинофильм ва спектакллар қаҳрамонларининг хатти-ҳаракатидаги яхши намуналар болаларнинг онгига кучли таъсир қилади.

Намунада халқ педагогикаси ғояларидан ҳам фойдаланилади. Ота-оналар ўз фарзандларини ҳамиша катта ҳаётий тажрибага эга, дунёқараши ва билим доираси кенг кишилардан ибрат олишга даъват қилиб келган.

**2. Ижтимоий хулқни шакллантириш методлари** – муайян машқ ёрдамида болалар фаолиятини тўғри, мақсадга мувофиқ, пухта ташкил қилиш орқали уларни ахлоқий меъёр, хулқ-атвор қоидаларини бажаришга одатлантирувчи усуллар ҳисобланади. Одатлар болалиқдан таркиб топиб, кейинги босқичларида мустаҳкамланиб боради.

Ўқувчилар одатларни ўз яқинларидан мерос қилиб олмайди, балки улар атрофдагилар билан фаол мулоқотга киришишлари туфайли таклид қилиш, узлуксиз тарбияни йўлга қўйиш асосида таркиб топтирилади. Натижада одат характерга айланади.

Машқ муайян хатти-ҳаракатларни кўп маротаба такрорлашни ўз ичига олади. Машқ ва одатлантириш ўқувчи учун онгли, ижобий жараёндир. Машқ натижасида кўникма, одат, янги билимлар ҳосил қилинади, ўқувчининг ақлий қобилияти ўсади, ахлоқий сифатлари бойийди, ҳаётий тажрибаси ортади.

**Одатлантириш** тарбияланувчиларда ижтимоий хулқ-атвор кўникмалари, одатларини шакллантириш мақсадида режали ва изчил ташкил қилинадиган турли ҳаракатлар, амалий ишлардир. Ўргатиш бир неча изчил ҳаракатлар йиғиндиси бўлиб, ҳаракатларни кўрсатиб бериш ва тушунтиришни талаб этади.

Тарбия амалиётида машқ қилишнинг бир неча хили мавжуд: **1) фаолиятда машқ қилиш; 2) кун тартиби машқлари; 3) махсус машқлар.**

**Фаолиятда машқ қилиш** меҳнат, ижтимоий ва жамоа фаолиятини ташкил этиш, ўзаро муносабатни йўлга қўйиш одатларини тарбиялашга қаратилган. Кун тартиби машқлари белгиланган кун тартибига амал қилиш, у билан боғлиқ истак ва ҳаракатларни бошқариш, иш ва бўш вақтдан тўғри фойдаланишга ўргатади. Махсус машқлар хулқий кўникма, малакаларни ҳосил қилади.

**Топширик** ўқувчиларда меҳнат, ижтимоий хулқ ва ҳаётий тажриба кўникмаларини шакллантириш мақсадида қўлланиладиган усул. Ўқувчиларнинг топшириқларни жамоа бўлиб бажаришлари уларда ижтимоий хулқ тажрибаларини шакллантиришда алоҳида аҳамиятга эга.

**Педагогик талаб** турли хатти-ҳаракатларни бажариш ҳамда фаолиятда иштирок этиш жараёнида ўқувчи томонидан амал қилиниши зарур бўлган ижтимоий хулқ-атвор меъёрлари, тарбиянинг энг муҳим усулларидан биридир.

Педагогик талаб маълум ҳаракатларни рағбатлантирувчи (тўхтатувчи), ўқувчини ижобий ҳаракатларга ундаш характерига эга бўлиши мумкин.

**3. Ўз-ўзини тарбиялаш методлари.** Ўқувчида ўз-ўзини тарбиялашга, ўз устида онгли, тартибли ишлашга эҳтиёж пайдо бўлгандагина тарбия жараёнини самарали деб ҳисоблаш мумкин. Ўз-ўзини тарбиялаш методларидан фойдаланиш ўқувчиларнинг ўзини ўзи идора қилишлари, турли ўқувчилар жамоалари фаолиятида фаол иштирок этишларини таъминлаш, уларнинг ижтимоий мавқеларини оширишда самарали кечади.

**Ўз-ўзини тарбиялаш** ўқувчиларнинг ўзини ўзи идора қилиш, ўқувчилар органлари фаолиятида фаол иштирок этиш, ижтимоий мавқеини оширишнинг таъсирчан воситаси бўлиб, улар ўқувчиларни ташаббускорлик ва мустақилликка ундайди.

**Ўз-ўзини таҳлил (назорат) қилиш** ўз шахси, мавжуд фазилатлари, хатти-ҳаракати, хулқ-атворини таҳлил қилиш, мавжуд сифатларни бойитиш ёки салбий одатларни бартараф этишга қаратилган фаолият усули.

**Ўз-ўзини баҳолаш** шахснинг мавжуд фазилатлари, хатти-ҳаракати, хулқ-атворини таҳлил қилиш орқали ўз шахсига баҳо беришга йўналтирилган фаолият усули. Ўқувчининг қобилиятини ўз кучи билан юзага чиқишига ёрдамлашиш зарур. Ўз-ўзини баҳолаш қийин, лекин ўқувчини бунга етарлича тайёрлаш мумкин. Ўз-ўзини баҳолаш ўқувчининг шахсий имкониятларини ҳисоб-китоб қилиш, ўзига объектив баҳо бериш, ўзидан қониқишига ёрдам беради.

**Изоҳлаш** тарбияланувчига ҳиссий-оғзаки таъсир этиш усули. Изоҳлашнинг муҳим белгиси муайян гуруҳ ёки алоҳида шахсга йўналтирилганлигидир. Ўқувчилар билан ишлаганда маънавий-ахлоқий тушунчаларнинг ижтимоий аҳамияти ва маъносини изоҳлаш зарур. Изоҳлаш куйидаги ҳолатларни юзага келтиради: 1) янги маънавий-ахлоқий сифатлар ёки хулқ кўникмаларини таркиб топтириш ва мустаҳкамлаш; 2) тарбияланувчиларда содир этилган муайян ҳодиса (м: синф ўқувчилари оммавий равишда дарсга келмаганлари)га онгли муносабатни тарбиялаш.

**Мунозара** тарбияланувчиларга ҳиссий-оғзаки таъсир кўрсатиш асосида уларда маънавий-ахлоқий сифатларни шакллантиришга йўналтирилган баҳс-мунозара усули бўлиб, у сиёсий, иқтисодий, маданий, эстетик ва ҳуқуқий мавзуларда ўтказилади.

Мунозаранинг асосида турли қарашлар ётади. Баҳс ижобий натижа бериши учун пухта тайёргарлик кўриш мақсадга мувофиқ. Мунозара учун 5-6 та савол тайёрланади. Саволлар билан иштирокчилар олдиндан таништирилади. Чиқишлар жонли, эркин ва қисқа бўлиши зарур. Педагог иштирокчиларга фикрларини ихчам, асосли ва далиллар асосида баён этишга ёрдам беради.

**4. Хулқ ва фаолиятни рағбатлантириш методлари** – тарбияланувчининг хатти-ҳаракати ва фаолиятига ижобий баҳо бериш асосида унга ишонч билдириш, кўнглини кўтариш ва уни қўллаб-қувватлаш усуллари саналади. Ўқитувчи фаолиятида рағбатлантирувчи усуллардан фойдаланиш ўқувчида ижобий сифатларни тарбиялашга ёрдам беради. Таълим амалиётида куйидаги **рағбатлантириш турлари** қўлланилади (23-расм):

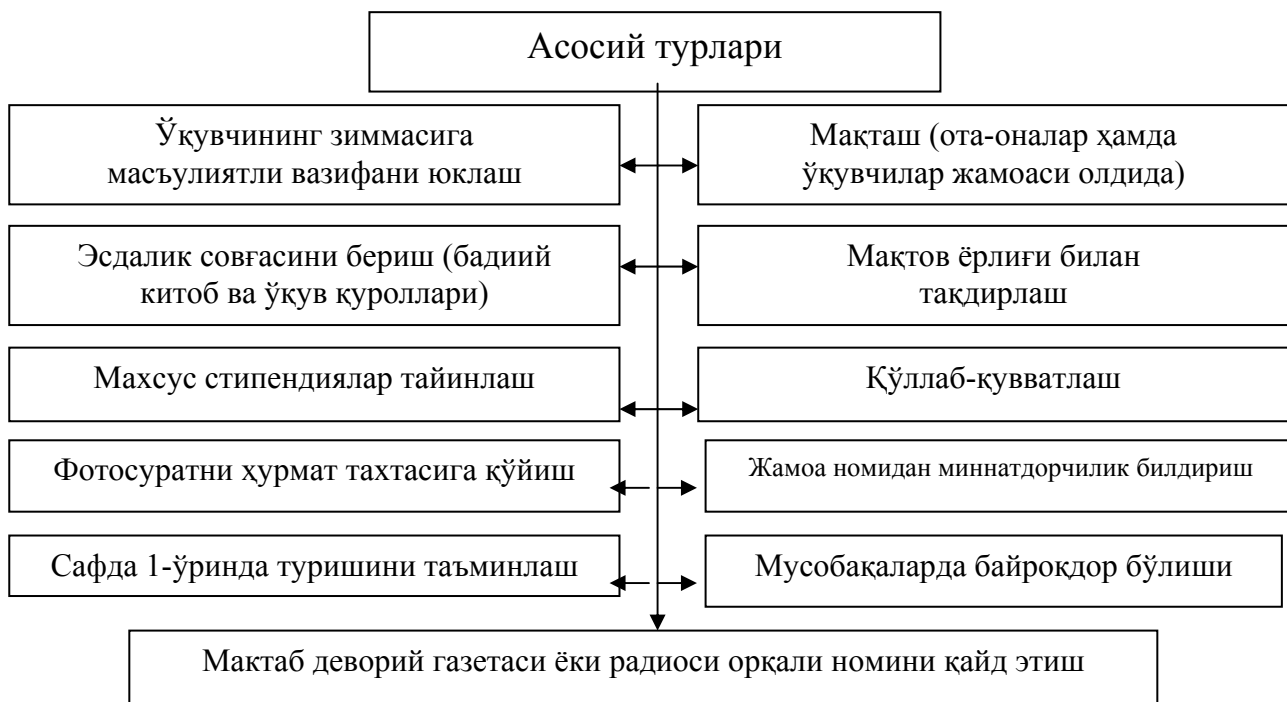

**23-расм. Раغبатлантириш турлари**

Раغبатлантириш мавжуд педагогик талабларга мувофиқ бўлиши, кетма-кет бўлмаслиги зарур. Шунингдек, ўқувчини ёки унинг хатти-ҳаракатларини ҳаддан ошириб мақташ, бошқа ўқувчиларга таққослаш, уларни камситмаслик, талабчанликни бўшаштирмаслик каби шартларга мувофиқ қўлланилади.

**Жазолаш** шахснинг хатти-ҳаракати, фаолиятига салбий баҳо беришдир.

Жазо ҳам ўқувчининг индивидуал хатти-ҳаракатлари ва умумжамоанинг фаолияти учун қўлланиладиган энг сўнгги тарбия усули. Жазо чораларини қўллашда жисмоний жазо, уриш, калтаклаш каби усуллардан фойдаланиш мумкин эмас, ўқувчини кўрқитиш, ғазаблантириш ҳам ижобий натижа бермайди. Зеро, ўқувчи кўрққанда ёлғон гапиришни ўрганади, икки юзламачи бўлиб қолади.

Таълим амалиётида қуйидаги **жазо чораларини** қўллаш мумкин (24-расм):



**24-расм. Жазолаш турлари**

**Танбех бериш** энг муҳим жазо чораси бўлиб, ўқитувчи ўқувчига юзма-юз туриб танбех беради ва буни кундалигига ёзиб қўйиш мумкин.

**Огоҳлантириш** – содир этилиши мумкин бўлган муайян хатти-ҳаракатларнинг олдини олиш мақсадида қўлланиладиган тарбиявий усул.

**Ҳайфсан бериш** ўқувчининг маълум хатти-ҳаракатларини қатъий чоралар асосида баҳолаш. Агар танбеҳ ва огоҳлантириш кутилган натижани бермаса, унга ҳайфсан эълон қилиш мумкин.

**Уялтириш** – ўқувчининг маълум хатти-ҳаракатларига жамоа ёки унинг тарбияси учун масъул бўлган субъектлар (ота-оналар, васийлар, жамоатчилик вакиллари ва б.) олдида баҳо бериш усули. Болаларни тарбиялашда шу ҳис-туйғуларни эҳтиёткорлик билан ўстириш лозим. Бироқ, ҳадеб уялтиравериш ва қизартиравериш ярамайди.

Жазо пухта ўйлаб қўлланилиши керак, аксинча, жаҳл устида жазолаш мумкин эмас. Жазолар яқка характерда, яъни, биргина усулни қўллашга асосланиши, ўқувчининг айбига мос, мувофиқ бўлиши, тез-тез қўлланилмаслиги зарур. Жазоланувчида жазонинг тўғри белгиланганлигига нисбатан шубҳа туғилмаслиги, жазо бериш чоғида ўқувчилар ўз айбларини сезмиш шарт. Ўқувчиларга жамоада муҳокама қилиш, жамоа томонидан қўллаб-қувватланган ҳолда жазо берилса, унинг таъсир кучи янада ошади. Жазо тарбияланувчини жисмоний ва руҳий азобламаслиги, таҳқирламаслиги, шаънини ерга урмаслиги керак.

Тарбия жараёнини самарали ташкил этишда методлар билан бирга тарбиявий таъсирга эга **усуллар**дан ҳам фойдаланилади.

**Тарбия усуллари** – бу тарбиялаш, педагогик таъсир кўрсатиш хусусиятига эга хатти-ҳаракатлар мажмуи бўлиб, улар ёрдамида шахсининг қарашлари, мотивлари, ҳаракатларини ўзгартириш мақсадида унинг ҳулқига ва позициясига ташқи таъсир кўрсатилади

Айни ўринда шуни алоҳида қайд этиб ўтиш лозимки, ҳар қандай ташқи таъсир ҳам тарбия жараёнида ижодий ўзгаришларни ҳосил қилишга хизмат қилмайди. Қачонки, тарбиявий характерга эга ташқи таъсир тарбияланувчи (ўқувчи) шахсининг ички интилишлари билан ўзаро мос келсагина, тарбиявий аҳамият касб этади.

Тарбия усуллариининг бир неча турлари мавжуд. Бироқ, улар орасида кенг оммалашган ва тарбия жараёнининг самарадорлигини оширишга хизмат қилувчи тарбия усуллари ҳам мавжуд. Улар қуйидагилардир (24-расм):

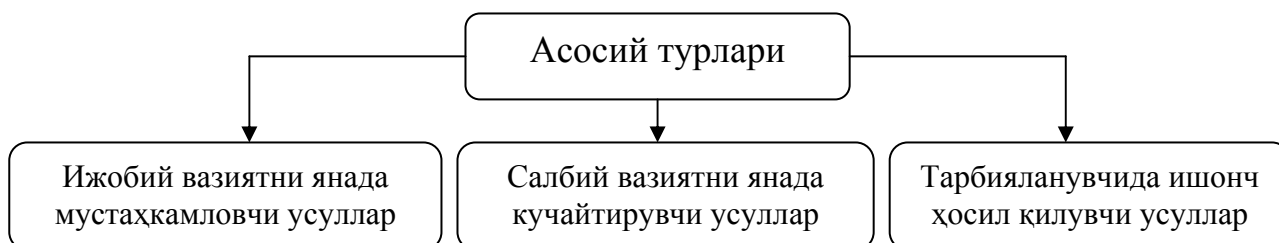

**24-расм. Тарбия усуллариининг турлари**

Ижобий вазиятни янада мустаҳкамловчи тарбия усуллари тарбияланувчи ва тарбиячи (ота-она, ўқитувчи, масъул шахс)лар ўртасидаги муносабатнинг яхшиланишини таъминлайди. Бу турдаги тарбия усуллари сифатида тарбияланувчи билан биргаликда маълум фаолиятни ташкил этиш

(ўйинчоқларни бирга йиғиштириш, болага унинг учун мураккаб саналган ишни бажаришда кўмаклашиш, болани ўйлантираётган муаммолар билан қизиқиш, унга катта ишонч билдириб, муайян топшириқ бериш кабиларни айтиш мумкин. Бу жараёнда боланинг кўнглини кўтарадиган, унда ўзига нисбатан ишончни ҳосил қилдирадиган жумлалар (“Балли!”, “Баракалла!”, “Яша!”, “Жуда зўр! Менга сенга ишонгандим!”, “Биламан, сен буни уддалайсан!”, “Ўйлайманки, бу сен учун қийин эмас!”, “Бу ишни биргаликда бажаришимизга нима дейсан!” кабилар)ни ҳам қўллаш мақсадга мувофиқдир.

Бола томонидан бирор бир ишнинг муваффақиятли бажарилгани учун уни рағбатлантириш, м: кичик ёшдаги болалар учун ширинликлар ва ўйинчоқлар, ўрта мактаб ёшидаги болалар учун ўқув қуроллари ёки ўйинчоқлар, катта ёшдаги болалар учун қимматбаҳо бўлмаган, улар ёқтирган рангдаги, русумдаги кийимларни, қизиқарли китобларни, қизиқишларидан келиб чиққан ҳолда маиший буюмлар, совға қилиш тарбия жараёни иштирокчилари ўртасидаги самимий муносабатни янада мустаҳкамлайди. Болаларда ижобий ҳис-туйғуларни шаклланишига ёрдам беради, уларни бундан-да яхши бўлишга ундайди.

Салбий вазиятни янада кучайтирувчи тарбия усуллари тарбияланувчи ва тарбиячилар ўртасидаги шундай ҳам ёмон, салбий муносабатни янада ёмонлаштиради. Бу каби тарбия усуллари сирасида тарбияланувчининг салбий хатти-ҳаракатлари учун уни койиш, дўқ-пўписа қилиш, жазолаш кенг қўлланилади. Кўпчилик ота-оналар ижобий ва салбий вазиятларни кучайтирувчи тарбия усулларида кетма-кет фойдаланади. Тарбия усуллари самарали қўллашда энг муҳими – вазиятни тўғри баҳолай олиш, бола ҳолатини тушунишга ҳаракат қилиш саналади. Умуман, имкон қадар салбий вазиятни янада кучайтирадиган тарбия усулларида фойдаланмаслик маъқул. Чунки, бу каби усуллар боланинг ота-она, ўқитувчилардан кўнгли совишига олиб келади. Борди-ю, бола салбий ҳаракатларни содир этганда ҳам унга ўз хатоларини англашга имкон бериш, улардан тўғри хулоса чиқариб олишини таъминлаш педагогик жиҳатдан тўғри ёндашиш ҳисобланади.

Айрим ота-оналар болаларни тарбиялашда салбий вазиятни кучайтирувчи тарбия усуллари қўллашда аниқ бир жазоловчи восита: хона бурчаги, “жазоловчи стул” ёки бола ёлғиз қолдириладиган (йўлакдаги ёки ҳовлидаги) жойни белгилаб олади. Бу ерда бола ёлғиз қолиб ўз хатолари, камчиликлари тўғрисида ўйлаб олади. Жазо “жойи”дан озод қилинган, бола ўз камчиликларини, салбий хатти-ҳаракатларини тўғрилашга ваъда беради.

Иккинчи гуруҳга кирувчи ота-оналар эса боланинг салбий хатти-ҳаракатлари учун жазо мақсадида жарималардан фойдаланади. Боланинг нотўғри хатти-ҳаракатлари учун қўлланиладиган жарималар – мультфильмларни кўриш, ширинликларни истеъмол қилиш, компьютер ўйинларини ўйнамаслик учун тақиб бўлиши мумкин.

Учинчи турдаги тарбия усуллари бола, тарбияланувчини ишонтирадиган суҳбатлар саналади. Ушбу усулни қўллаш учун тарбияланувчиларнинг ёшларини чегаралаб бўлмайди, аксинча, бу каби суҳбатлар барча ёшдаги

балоғатга етмаганлар учун бирдек самарали бўлади. Ишонч ҳосил қиладиган суҳбатларнинг болани ўз хатти-ҳаракатларини тушунтиришга, улар юзасидан изоҳ беришга ундашга хизмат қилиши муҳим аҳамиятга эга. Қолаверса, оналар, ўқитувчиларнинг кичик ёшдаги болалар билан суҳбатлашишда “Менинг ўйлашимча, бу ишинг тўғри эмас, ўзинг бу ҳақида нима дейсан?”, “Айт-чи, сенингча шу ишинг тўғрими?”, “Агар борди-ю, шу ишни мен қилган бўлсам, сен нима деган бўлардинг?”, “Агар Комил бундай қилганида сен хафа бўлмаган бўлармидинг?” каби саволлар асосида болани ўз хатти-ҳаракатлари юзасидан ўйлаб кўришга ундаш мақсадга мувофиқдир. Бу ўринда болага унинг ҳаракатлари мазмунини англатиш билан бирга, тўғри хатти-ҳаракат қандай бўлишини тушунтириш, бунинг натижасида атрофдагиларнинг қанчалик хурсанд бўлишларини айтиб ўтиш мақсадга мувофиқдир. Бундай суҳбатлар ҳеч қачон самарасиз бўлмайди. Бироқ, суҳбат чоғида болага зўрлик қилинса, босим ўтказилса, бу ҳақидаги маълумотлар боланинг миясида узоқ вақт сақланиб қолади. Ҳатто бир неча йиллар ўтгандан кейин ҳам бола бу ҳақида ўйлайди.

К.Д.Ушинскийнинг фикрига кўра, ўқувчиларда шахсий сифатларни ҳосил қилишда педагогик фаолиятни қуйидагича ташкил этиш тарбияловчи характерга эга усуллардан самарали фойдаланиш имкониятини яратади:

- 1) тарбия вазифаларини аниқлаштириш ва ўқувчиларда у ёки бу фаолият турига нисбатан эҳтиёжни юзага келтириш;
- 2) фаолият усулларини ёритиш ва уларни тегишли билимлар билан қуроллантириш (онгни ривожлантириш);
- 3) қўйилган вазифаларни ҳал қилиш бўйича амалий ҳаракатларни ташкил этиш;
- 4) намоёни қилинган ҳаракатларнинг ўқувчилар томонидан дастлабки қабул қилинишини ташкиллаштириш (ҳаракатлар намунаси орқали);
- 5) фаолият ва хулқ-атвор усулларини такомиллаштириш ва мустаҳкамлаш бўйича машқларнинг изчил бажарилишини таъминлаш;
- 6) ўқувчиларга машқларни такомиллаштириш юзасидан талаблар қўйиш;
- 7) ўқувчиларни огоҳлантириш ва уларнинг хулқ-атворларини назорат қилиш.

**Тарбия воситалари.** Педагогик жараёнда тарбияни самарали ташкил этишда муайян воситалардан ҳам фойдаланилади. Восита (арабча сўз бўлиб, чора, тадбир, усул, ўрта, ўртадаги) – бу “бирор мақсадга эришиш ёки бирор ишни амалга ошириш учун дастак бўлиб хизмат қиладиган нарса, қурол”, “бирор нарсани амалга ошириш учун хизмат қиладиган, фойдаланиладиган нарса, омил”<sup>30</sup> дир.

В.А.Сластениннинг таҳрири остида чоп этилган “Педагогика” дарслиги<sup>31</sup> да педагогик жараёнда қўлланиладиган воситанинг, бир томондан, фаолиятнинг турли кўринишлари, иккинчи томондан, педагогик фаолиятда қўлланиладиган моддий ва маънавий маданиятга оид барча предметлар мажмуи эканлиги, кўп

<sup>30</sup> Ўзбек тилининг изоҳли луғати. А – Д / 5 жилдли. Биринчи жилд. – Тошкент: “Ўзбекистон миллий энциклопедияси” Давлат илмий нашриёти, 2006. – 468-бет.

<sup>31</sup> Педагогика / В.А.Сластенин, И.Ф.Исаев, А.И.Мищенко, Е.М.Шиянов. – Москва: Владос, 1997. – С. 297.



ҳолатларда методик усуллар, ҳатто методларнинг ўзини ҳам таълим ва тарбия воситалари билан бир деб қабул қилиниши айтиб ўтилади.

Педагогик манбаларда кишилиқ фаолиятини ҳам тарбия сифатида қабул қилиш зарурлиги эътироф этилган<sup>32</sup>. К.Д.Ушинский ўқиш ва меҳнатни шахс онги, ҳис-туйғулари ва хулқ-атвориға таъсир этувчи восита сифатида эътироф этади. Педагогнинг қайд этишича, ўйин, ўқувчининг иши ва ўқишидан ташқари, унинг ҳаёти – ўртоқлари, тарбиячилари (ўқитувчилар, ота-онаси)ға бўлган муносабатини ҳам восита деб қабул қилиш мумкин.

Меҳнат шахсни тарбиялашнинг энг таъсирчан воситасидир. Зеро, меҳнат ёрдамида шахсда маънавий-ахлоқий ва эстетик ҳис-туйғулар шакллантирилади, билим, ишонч, этиқод, ғоялар ҳосил қилинади, характер, ирода ва бошқа сифатлар тарбияланади.

Демак, тарбиянинг рағбатлантирувчи воситалари: мактов сўзларини баён қилиш, раҳматнома билдириш, муқофотлаш кабилар бўлса, жазоловчи воситалари – койиш, танқид қилиш, танбеҳ беришда ишлатиладиган сўзлар, оғзаки ҳайфсан бериш, йиғилишда муҳокама қилиш, бошқа синф ёки мактабга ўтказиш, масъул орган қарорига кўра таълим муассасасидан ҳайдаш, ахлоқ тузатиш муассасаларига юбориш кабилар саналади.

Юқоридаги фикрларға таянган ҳолда “тарбия воситалари” тушунчасини шундай таърифлаш мумкин:

**Тарбия воситалари** – тарбия жараёнининг таъсирчанлигини ошириш мақсадида қўлланиладиган моддий буюмлар, нарсалар, маънавий омиллар, фаолият (ўйин, ўқиш, меҳнат, мулоқот) ҳамда ҳиссий ёндашув кўриниши

Шундай қилиб, тарбия усуллари шахсни тарбиялаш, педагогик таъсир кўрсатиш хусусиятиға эға хатти-ҳаракатлар мажмуи бўлса, тарбия воситалари мазкур хатти-ҳаракатларни ташкил этишда қўлланиладиган моддий буюмлар, нарсалар, фаолият (ўйин, ўқиш, меҳнат, мулоқот) ҳамда ҳиссий ёндашув (нутқ, ҳис-ҳаяжон, қувониш, ғазабланиш ва б.) кўринишларидир.

Оила ва таълим муассасаларида педагогик жараённи ташкил этишда қуйидаги тарбия воситаларидан кенг фойдаланилади: давлат рамзлари; миллий қадриятларнинг намуналари; ҳаётий мисоллар; оила ёки ўқувчилар жамоаси учун кадрли бўлган моддий буюмлар; оилавий ёки жамоавий анъаналар; шахс ибрати; қаҳрамонлик, инсонийлик, меҳр-оқибат, инсоний муҳаббат, ўзаро оқибат, ҳақиқат учун курашиш тўғрисида ҳикоя қилувчи бадиий асарлар; ўқувчиларнинг эстетик дидини бойитувчи санъат намуналари; ўринли айтилган сўз (нутқ); ҳиссий ёндашув; самимий муносабат; юксак ишонч; жамоа бирлиги; жамоа аъзоларининг ўзаро ёрдами; оммавий ахборот воситалари томонидан эълон қилинган хабарлар; тарихий воқелик; қаҳрамонлик намуналари; ватанпарварлик руҳидаги кўшиқлар, кинофильмлар, театр томошалари ва ҳ.к.

<sup>32</sup> [www.portalus.ru/modules/shkola/rusreadme.php?subaction=showfull&id=1191930248&archive](http://www.portalus.ru/modules/shkola/rusreadme.php?subaction=showfull&id=1191930248&archive).

### Назорат учун саволлар:

1. Тарбия жараёнининг икки томонлама алоқадорлиги нимада акс этади?
2. Тарбия жараёнининг ўзига хос хусусиятлари нималардан иборат?
3. Тарбия мақсадининг белгиланиши учун нима асос бўлиб хизмат қилади?
4. Тарбия қонуниятларини сананг.
5. Шахснинг шаклланишига қандай омиллар таъсир кўрсатади?
6. Ирсият негизида қандай биологик омиллар намоён бўлади?
7. Шахс томонидан фаолиятнинг қандай турлари ташкил этилади?
8. Ижтимоий тарбиянинг қандай турлари мавжуд?
9. Жисмоний тарбиянинг мақсади нимадан иборат?
10. Таълим муассасасида ташкил этиладиган ишлаб чиқариш меҳнати қандай афзалликларга эга?
11. Экологик таълим қандай мақсадга хизмат қилади?
12. Ҳукуқий тарбия нима?
13. Таълим муассасаларида қандай рағбатлантириш турлари қўлланилади?
14. Тарбия воситалари нима? Педагогик жараёнда қандай тарбия воситаларидан фойдаланилади?

### Тест топшириқлари:

1. Тарбия жараёнининг муҳим хусусиятларини кўрсатинг.
  - a) аниқ мақсадга йўналтирилганлик, кўп қирралилик, узоқ муддатлилик;
  - b) яхлит тизимлилик, қарама-қаршиликлардан иборатлилик, икки томонлама алоқадорлик;
  - c) тўғри жавоблар йўқ;
  - d) а ва b жавоблар.
2. Тарбия жараёнининг қонуниятлари қайси жавобда кўрсатилган?
  - a) фаолият ва муносабат шахснинг ижтимоий аҳамиятли фазилатларини шакллантиришнинг негизи ва асосий манбаи эканлиги;
  - b) тарбияланувчиларнинг ўзаро тарбиявий таъсири, ўзаро муносабатлари ҳамда фаол фаолияти ўртасидаги боғланишнинг мавжудлиги;
  - c) тарбиянинг объектив ва субъектив омилларга боғлиқлиги, шахснинг ривожланиши билан бирлиги ва ўзаро алоқадорлиги;
  - d) барча жавоблар тўғри.
3. Ирсият нима?
  - a) шахсда миллий-этник хусусиятларнинг намоён бўлиши;
  - b) аждодларга хос биологик белги ва ривожланиш хусусиятларини кейинги авлодларга ўтиш жараёни;
  - c) бир авлодга хос биологик белгиларнинг иккинчи авлодда айнан такрорланиши;
  - d) ота-онага хос характер хусусиятларининг фарзандларда бевосита такрорланиши.
4. Тарбия жараёнида ўқувчи шахсини ҳурмат қилиш, унинг қизиқиш, хоҳиш-истакларини тушуна олиш зарурлигини ифодаладиган тамойилни

кўрсатинг.

- a) жамоавийлик;
- b) ўз-ўзини англаш;
- c) болалар ва катталарнинг биргаликдаги фаолияти;
- d) инсонпарварлик.

5. Тарбия тамойиллари қайси жавобда тўғри кўрсатилган?

- a) тарбия мақсадининг аниқлиги; ихтиёрийлик; жамоавийлик; изчиллик, узлуксизлик, тизимлилик;
- b) болалар ва катталарнинг биргаликдаги фаолияти; ўз-ўзини англаш; илмийлик; инсонпарварлик;
- c) педагогик жараённинг ҳаёт ва амалиёт билан боғлиқлиги; эстетик ғоялар устуворлиги; йўналтирилганлик; кўргазмалилик.
- d) барча жавоблар тўғри.

6. Шахснинг ривожланишига таъсир этувчи омилларни кўрсатинг.

- a) оммавий ахборот воситалари, таълим, соғлом турмуш тарзи;
- b) муҳит, таълим, болалар жамоаси;
- c) ирсият, муҳит, тарбия;
- d) тарбия, болалар жамоаси, оммавий ахборот воситалари.

7. Таълим муассасаларида ташкил этиладиган меҳнат турлари қайси жавобда кўрсатилган?

- a) фермерлик фаолияти, мактаб устахонасида ташкил этиладиган ишлар, мактаб ёрдамчи хўжалиги, ижтимоий-фойдали меҳнат;
- b) ўқув меҳнати, ижтимоий-фойдали меҳнат, ўз-ўзига хизмат, ишлаб чиқариш меҳнати;
- c) мактаб устахонасида ташкил этиладиган ишлар, ўз-ўзига хизмат, болалар меҳнати, ўқув меҳнати;
- d) ишлаб чиқариш меҳнати, фермерлик фаолияти, ўқув меҳнати, тадбиркорлик фаолияти.

8. Ўқувчилар гуруҳи (жамоаси) томонидан ташкил этилиб, ижтимоий аҳамият касб этгани ҳолда бевосита шахсни ҳар томонлама камол топтириш, муайян ижтимоий эҳтиёжни қондиришга йўналтирилган меҳнат фаолияти тури қандай номланади?

- a) ўқув меҳнати;
- b) ўз-ўзига хизмат;
- c) ишлаб чиқариш меҳнати;
- d) ижтимоий-фойдали меҳнат.

9. Эстетик дид нима?

- a) шахснинг воқеликни эстетик жиҳатдан билиб олишга ундовчи субъектив омил (ички интилиш);

б) шахсинг аниқ бир эстетик ҳодисага муносабатини билдирувчи ақлий ҳаракати;

с) эстетик ахборотлар оқими, эстетик ва ахлоқий меъёрлар йиғиндиси орқали шаклланиб, шахсинг буюм, ҳодисаларга эстетик баҳо беришида яққол намоён бўладиган ҳодиса;

д) инсоннинг воқеликка, кишиларга, ўз фаолиятига эстетик муносабати.

10. Хулқ ва фаолиятни рағбатлантириш методлари қайси жавобда тўғри кўрсатилган

а) ўз-ўзини таҳлил (назорат) қилиш, ўз-ўзини баҳолаш, изоҳлаш, мунозара;

б) мусобақа, рағбатлантириш, жазолаш;

с) одатлантириш, машқлантириш, топшириқ, педагогик талаблар, жамоатчилик фикри, тарбияловчи вазият;

д) ҳикоя, этик суҳбат, тушунтириш, изоҳлаш, маъруза, ишонтириш, насихат, йўриқнома, мунозара, маъруза, намуна.

11. “Тарбиялаш педагогик таъсир кўрсатиш хусусиятга эга хатти-ҳаракатлар мажмуи”. Ушбу изоҳ қандай тушунча мазмунини ифодалайди?

а) тарбия методлари;

б) тарбия шакллари;

с) тарбия воситалари;

д) тарбия усуллари.

### **Фойдаланиш учун адабиётлар:**

1. Каримов И.А. Ўзбекистон ХХІ асрга интиломда. – Тошкент: “Ўзбекистон”, 1999. – 73 бет.

2. Ибрагимов Х.И., Абдуллаева Ш.А. Педагогика назарияси / Дарслик. – Тошкент: “Fan va texnologiya” нашриёти, 2008. – 286 бет.

3. Mavlonova R., To'raeva O., Xoliqberdiyev K. Pedagogika / Kasb-hunar kollejlari ushun darslik. – Toshkent: “O'qituvchi” nashriyot-matbaa ijodiy uyi, 2010. – 495 bet.

4. Pedagogika / Bakalavriat yo'nalishi uchun darslik. Prof. M.X.Toxtaxodjayevevaning umumiy tahriri ostida. – Toshkent: “O'zbekiston faylasuflari milliy jamiyati” nashriyoti, 2010. – 400 bet.

5. Педагогика / Ўқув қўлланма. Ш.А.Абдуллаева, Д.А.Ахатова, Б.Б.Собиров, С.С.Сайитов. – Тошкент: Фан, 2004. – 214 б.

6. Тарбия / Ота-оналар ва мураббийлар учун энциклопедия. Тузувчи: М.Н.Аминов. Масъул муҳаррир А.Мажидов. – Тошкент: “O'zbekiston milliy ensiklopediyasi” Davlat ilmiy nashriyoti, 2010. – 528-бет.

7. Турсунов И., Нишоналиев У. Педагогика курси. – Тошкент: “Ўқитувчи”, 1997. – 188 бет.

8. Ҳасанбоева О. Тарбиявий ишлар методикаси. – Тошкент: Ўқитувчи, 1996. – 174 бет.

## ТАЪЛИМ-ТАРБИЯ ЖАРАЁНИДА МУСТАҚИЛ ФИКРЛАШ ВА ИЛМИЙ ДУНЁҚАРАШНИ ШАКЛЛАНТИРИШ

### Режа:

1. Илмий дунёқараш тушунчаси, илмий дунёқарашга эга бўлишнинг аҳамияти.
2. Тарбияга мажмуавий ёндашиш асосида шахсда дунёқарашни шакллантиришнинг мақсад ва вазифалари.
3. Ўқувчиларни ватанпарварлик руҳида тарбиялаш.
4. Шахсда ўзликни англаш ҳиссининг намоён бўлиши ва унинг маънавий кадриятларга эга бўлишини таъминлаш.
5. Ахлоқий ҳис-туйғулар ва ахлоқий онг.
6. Шахснинг ахлоқий хулқ-атвори.
7. Шахсда иродани шакллантириш.

**Илмий дунёқараш тушунчаси ва илмий дунёқарашга эга бўлишнинг аҳамияти.** Шахс камолотида у томонидан моддий, ижтимоий борлиқни қабул қилиш асосида муайян дунёқарашга эга бўлиб бориши муҳим аҳамиятга эга.

**Дунёқараш** – шахснинг табиатга, жамиятга ва ўзининг ижтимоий муҳитдаги ўрнига, ўз-ўзига, турли воқеликларга муносабатини белгилаб берадиган қарашлари, эътиқоди, ҳаётий тажрибаси ва фаолият тамойилларининг тизими

Дунёқарашга эга бўлиш шахсда атроф-муҳит, ижтимоий муносабатлар, меҳнат фаолияти ва ишлаб чиқариш жараёни, субъектларга нисбатан маълум муносабатнинг қарор топиши, шахс томонидан зиммасидаги ижтимоий бурчларини тўлақонли англаш ва уларни бажаришга нисбатан масъулият туйғусига эга бўлиши учун замин яратади.

**Дунёқараш** изчил, тизимли, узлуксиз, мақсадга мувофиқ таълим-тарбияни йўлга қўйиш, унинг турли йўналиш ва мазмундаги ижтимоий муносабатлар жараёнида фаол иштирок этиш, ўз-ўзини тарбиялаб бориш асосида шаклланади

Ёш авлод дунёқарашининг шаклланишида табиий, ижтимоий ва гуманитар фанлар асосларининг улар томонидан пухта ўзлаштирилиши муҳим аҳамиятга эга. Дунёқарашнинг бойиб бориши шахсий сифат ва фазилатларни бойитади, барқарорлаштиради.

Дунёқараш қуйидаги турларга ажратилади (25-расм):



25-расм. Дунёқараш турлари

**Мифологик дунёқараш** – ибтидоий жамоа тузумида борлиқни образли қабул қилиш асосида шаклланган тасаввурлар мажмуасини ифодаловчи дунёқараш. “Мифология” тушунчасининг ўзи (юнончадан “mythos” – афсона, ривоят, “logos” – фан, таълимот) бирор халққа тегишли афсоналар маъносини англатади

**Диний дунёқараш** – борлиқни илоҳий кучга, Худога ишониш асосида қабул қилишни ифодаловчи тасаввурлар, урф-одатлар ва маросимлар мажмуи. Араб тилидан таржима қилинганда “дин” тушунчаси “ишонч”, “эътиқод” маъноларини англатади.

**Ижтимоий-сиёсий дунёқараш** – кишиларнинг объектив мавжуд бўлган сиёсий ҳаётга нисбатан сиёсий қарашларининг, сиёсий фаолиятга нисбатан муносабатларининг умумлаштирилган тизими.

**Фалсафий дунёқараш** – табиий ва ижтимоий борлиқни назарий қабул қилиш, шахснинг борлиққа нисбатан фалсафий муносабатига асосланган дунёқараш. “Фалсафа” тушунчасининг ўзи қадимги грек тилидан таржима қилинганда “φιλία” – муҳаббат, интилиш, иштиёқ, “σοφία” – донишмандлик, сўзма-сўз таржима қилинганда эса “φιλοσοφία” “донишмандликка интиламан” маъносини англатади.

**Эстетик дунёқараш** – табиий ва ижтимоий борлиққа эстетик қадриятлар – гўзаллик, хунуқлик, кулгули, фожиавий ва бошқалар асосида ёндашишга асосланган дунёқараш.

Дунёқараш ўз моҳиятига кўра, илмий (фалсафий тизимга эга) ва оддий (фалсафий тизимга эга бўлмаган) дунёқараш тарзида фарқланади.

**Илмий дунёқараш** – бу илмий методлар ёрдамида кўп бор текширилиш, умумий ҳолда инсоният тажрибаси билан тасдиқланиш қонунларига таянадиган дунёқараш

**Илмий дунёқараш** узлуксиз, изчил равишда инсоният томонидан орттирилган, мавжуд илмий билимларни пухта ўзлаштириш, ҳаётий тажрибани орттириш асосида шаклланади. Шахс дунёқарашини шакллантириш узок муддатли, динамик хусусиятга эга жараён саналади.

**Ҳаётий тажриба** – шахснинг умри давомида орттирган тажрибалари.

Шахс илмий дунёқарашининг шаклланишида ақлий тарбия муҳим ўрин тутди.

Айтиб ўтилганидек, **ақлий тарбия** шахсга табиат ва жамият тараққиёти тўғрисидаги билимларни бериш, унинг ақлий (билиш) қобилияти, тафаккурини шакллантиришга йўналтирилган педагогик фаолият бўлиб, уни самарали йўлга қўйиш асосида дунёқараш шаклланади

Ақлий тарбия ўқувчиларни илм-фан, техника, технология ва ишлаб чиқаришда қўлга киритилаётган ютуқлар билан таништириш, уларда ижодий, эркин, мустақил фикрлаш кўникмаларини ҳосил қилишга замин яратади.

Ақлий тарбия жараёнида қуйидаги **вазифаларни** ҳал этиш орқали шахсда дунёқараш, илмий дунёқараш шакллантирилади:

1. Шахсга илмий билимларни бериш.
2. Шахсда илмий билимларни ўзлаштиришга онгли муносабатни қарор топтириш.
3. Билимлардан амалиётда фойдаланиш кўникмаларини таркиб топтириш.
4. Билимларни доимий бойитиб боришга интилиш туйғусини шакллантириш.
5. Билимларни ўзлаштиришга ёрдам берадиган психологик қобилиятлар (нутқ, диққат, хотира, тафаккур, ижодий ҳаёл) ва хусусиятлар (аниқ мақсадга интилиш, қизиқувчанлик, кузатувчанлик, мустақил фикрлаш, ижодий тафаккур юритиш, ўз фикрини асослаш, мавжуд маълумотларни умумлаштириш, гуруҳлаштириш, мантиқий хулосалар чиқариш ва ҳ.к.)ни ривожлантириш

Ақлий таълим ва тарбия бирлиги асосида **шахсда тафаккур** (ижтимоий воқеа-ҳодисаларнинг онгда тўлақонли ақс этиши, инсон ақлий фаолиятининг юксак шакли) ривожланади. Ақлий тафаккурнинг мавжуд даражасини белгилаш бир қадар мураккаб бўлиб, қуйидаги белги (мезон)ларга кўра аниқланиши мумкин: 1. Илмий билимлар тизимининг мавжудлиги. 2. Мавжуд илмий билимларни ўзлаштириб олиш жараёни. 3. Фикрлаш кўникмасига эгаллик. 4. Билимларни эгаллашга бўлган қизиқиш ҳамда эҳтиёжнинг юзага келганлиги.

Ақлий тафаккур узоқ муддат ҳамда тинимсиз изланиш натижасида юзага келиб, унинг негизида илмий қараш ва эътиқод ётади.

**Илмий қараш** (юнонча “idea” – ғоя, тасаввур ва тушунчалар **йиғиндиси**) муайян ҳодиса, жараённинг моҳиятини ёритувчи, илмий жиҳатдан асосланган фикр, ғоя бўлиб, у шахс томонидан мавжуд илмий билимлар тизими пухта ўзлаштирилганда, билимларни бир-бири билан таққослаш, солиштириш, предмет, ҳодиса ёки жараён моҳиятини таҳлил қилиш натижасида юзага келади

Ақлий тарбияни самарали ташкил этиш шахсда илмий тафаккурни ривожлантиради. **Илмий тафаккур** инсон ақлий фаолиятининг юксак шакли саналиб, ижтимоий воқеа-ҳодиса ва жараёнларга илмий ёндашувни англатади.

**Эътиқод** дунёқараш негизида ақс этувчи ижтимоий-фалсафий, табиий, иқтисодий, ҳуқуқий, маънавий-ахлоқий, эстетик ва экологик билимларнинг

такомиллашган кўриниши; муайян ғояга чексиз ишончдир. У бир неча босқичда шаклланади: 1) билимлар беқарор ва вазият тақозосига кўра ўзгарувчанлик хусусиятини касб этади; 2) маънавий-ахлоқий қарашлар барқарор тамойилларга айланади; 3) барча вазиятларда ҳам устувор маънавий-ахлоқий тамойил бўлиб қолади.

Шахснинг илмий дунёқарашга эга бўлиши, илмий билимларни ўзлаштириб бориши катта аҳамиятга эга. Бунинг афзалликлари қуйидагиларда кўринади:

1) табиат, жамиятда рўй бераётган воқеа, ҳодисалар моҳиятини тўғри талқин эта олади;

2) ўзига ва атрофдагиларга нисбатан оқилона муносабатда бўла олади;

3) ҳеч қачон далиллар билан исботланмаган воқелик ва ҳодисаларни ҳақиқат сифатида қабул қилмайди;

4) илмий дунёқарашга эгаллик шахсда мустақил фикрлаш қобилиятини ривожлантиради;

5) замонавий шароитда инсон онгини бошқариш илинжида юрган турли оқимлар, уларнинг миссионерлик фаолиятлари таъсирига, мистик ғояларга берилмайди;

6) шахсий ҳаётида, ижтимоий жамиятда рўй бераётган ўзгаришларнинг муайян қонуниятларга асосланишига ишонади ва уларни табиий қабул қилади;

7) ўзининг ва жамият ҳаётида содир бўлаётган салбий ҳодисаларни ўткинчи сифатида қабул қилади ҳамда келажакка ишонч билан қарайди.

**Тарбияга мажмуавий ёндашиш асосида шахсда дунёқарашни шакллантиришнинг мақсад ва вазифалари.** Таълим муассасаларида ташкил этиладиган таълим-тарбия жараёнида асосий эътибор шахсда дунёқарашни шакллантиришга қаратилади. Зеро, дунёқарашга эга шахсгина табиий ва ижтимоий борлиқни борлигича қабул қила олади, ўзига ва атрофдагиларга нисбатан тўғри муносабатда бўлади.

Мустақиллик шароитида Ўзбекистон Республикасида ўқувчиларда дунёқарашни шакллантириш, уларда юксак маънавий-ахлоқий сифатларни тарбиялаш шахсни ҳар томонлама камол топтириш, комил инсон, малакали мутахассисни тарбиялашдек ижтимоий мақсад билан бевосита боғлиқ. Таълим муассасаларида ижтимоий, гуманитар ва техник фанлар асосларини ўқитиш, ўқувчиларнинг техник, бадиий ижодкорлик қобилиятларини тарбиялаш, турли ижтимоий фаолият турларини ташкил этишга мантиқий ёндашиш, ҳар бир жараённинг илмий асосларини излашга ўргатиш уларнинг дунёқарашларини бойитишга ёрдам беради.

Дунёқарашни шакллантиришда ўқувчиларни бадиий асарлар, миллий ва умуминсоний кадриятларни улуғлайдиган санъат намуналари – кинофильмлар, театр томошалари, концерт дастурлари билан яқиндан таништириш уларда ўзига, атроф-муҳитга ижобий муносабатни қарор топтиради. Бинобарин, санъат асарлари, хусусан, рассомлик намуналари ўқувчиларда эстетик ҳис-туйғуларни шакллантиришга, бадиий асарлар эса улар томонидан ҳаёт, унинг асл мазмунини англаб етишга хизмат қилади. Фантастик жанрдаги асарлар эса



ўқувчиларда бир неча ўн йиллардан сўнг рўй бериши мумкин бўлган ҳаётий воқеликлар билан аввалдан танишиш имкониятини яратади. Бу ўринда ўқувчиларга Ж.Верн асарларида ёритилган ҳодисалар қарийб юз йилдан сўнг ҳаётий ҳақиқатга айланганлигини эътироф этиб ўтиш лозим.

Айни ўринда ўқувчиларга замонавий технологиялар – компьютерлар ва мобил телефонларнинг шахслараро муносабатларда ахборот алмашиш борасидаги ролини инкор этмаган ҳолда улардан тўғри, мақсадли фойдаланишга оид тавсияларни бериш уларда дунёқарашини бойитишни таъминлайди.

Шахс дунёқарашини шакллантиришда меҳнат омилининг роли беқиёс. Шу сабабли ўқувчиларни ёшлиқдан оқ меҳнат ва турли кўринишдаги меҳнат фаолиятлари билан яқиндан таништириб бориш, улар томонидан меҳнатни ташкил этишга илмий ёндашиш кўникма, малакаларининг самарали ўзлаштирилишига эришиш оила, таълим муассасаларида ташкил этилаётган тарбия самарадорлигини баҳолаш имкониятини яратади.

Таълим муассасаларида ўқувчиларни Ислом динининг муқаддас манбалари – Қуръони карим, Ҳадиси шарифларда илгари сурилган маънавий-ахлоқий ғоялар билан яқиндан таништириб бориш ҳам улар томонидан ғоявий эътиқод моҳиятининг тўғри англанишини таъминлайди. Қолаверса, ўқувчиларни турли миллат ва элатларнинг миллий маданиятига тобора кучли таҳдид солаётган – “оммавий маданият” таъсиридан ҳимоялаш имкониятини яратади.

Ўқув фанлари бўйича ташкил этиладиган машғулотлар билан синфдан, таълим муассасасидан ташқарида уюштирилувчи тадбирлар ўртасида ўзаро алоқадорликка эришиш, оила, таълим муассасалари ва жамоатчилик ҳамкорлигини қарор топтириш асосида маънавий-маърифий ишларни уюштириш ўқувчиларда дунёқарашни шакллантиришга нисбатан тизимли ёндашув моҳиятини ифодалайди.

Таълим муассасаларида ўқувчиларнинг дунёқарашга эғаликлари, унинг моҳияти ва даражасини ўрганишга эътибор қаратиш мақсадга мувофиқдир. Хўш, ўқувчиларда дунёқарашнинг шаклланганлигини қандай аниқлаш мумкин? Бунинг учун қандай мезонлардан фойдаланиш самарали?

Дунёқараш, унинг моҳияти, шахсда дунёқарашни шакллантиришга оид қарашлар ўқувчиларда дунёқарашнинг шаклланганлигини қуйидаги мезонлар асосида аниқлаш мумкин, деган хулосага келиш имконини беради:

1. Табиий жараёнлар моҳиятини тушуна олиш, табиатда рўй бераётган ўзгаришларнинг асоси табиий қонуниятлар эканлигини англаш орқали унга нисбатан оқилона муносабатда бўлиш.

2. Жамиятда содир бўлаётган ўзгаришларга тўғри баҳо бера олиш, ижтимоий воқеликларнинг асосида мустақил давлатнинг ижтимоий, иқтисодий ва маданий тараққиёт йўлини белгилаб берувчи миллий истиқлол ғояси, унинг тамойиллари ётганлигини англаб етиш.

3. Ўзининг шахс сифатида жамиятда тутган ўрнига муносиб баҳо бера олиш, ўқувчи сифатида зиммасидаги бурч, мажбуриятларни чуқур англаш.

4. Ўз шахсига баҳо бера олиш, ижобий ва салбий сифатларини кўра билиш, имкон қадар салбий сифатларни бартараф этиш учун ўз устида ишлаш.

5. Ўқув фанларининг асосларини, илмий билимларни пухта ўзлаштириш, замонавий техника ва технологиялардан хабардор бўлиш, ижтимоий воқеликларга тўғри ёндашиб, турли бузғунчи оқимлар таъсирига берилмаслик орқали шахс сифатида ўзини-ўзини такомиллаштириш.

6. Ўзлаштирган илмий билимларини амалиётда бевосита қўллай олиш кўникма, малакаларини ўзлаштириб бориш.

Ноанаъанавий дарс шакллари, хусусан, баҳс-мунозара, давра суҳбати, дебат, ахлоқий мавзулардаги маъруза, учрашув, муаммоли вазиятларни яратиш, интерфаол методларга асосланган машғулотларни ташкил этиш шахс дунёқарашини самарали шакллантиришга ёрдам беради.

**Ўқувчиларни ватанпарварлик руҳида тарбиялаш.** Фуқаролик тарбиясини ташкил этиш жараёнида шахсда ватанпарварлик (лотинча “patriots” – ватандош, “patris” – ватан, юрт) туйғусини шакллантиришга эътибор қаратилади. Зеро, фуқаро давлатнинг аъзоси сифатида унинг шаъни, обрў-эътиборини таъминлаши, манфаатлари учун кураша олиши зарур.

**Ватанпарварлик** – шахснинг ўзи мансуб бўлган миллат, туғилиб ўсган ватани тарихидан ғурурланиши, бугуни тўғрисида қайғуриши, порлоқ истикболига бўлган ишончини ифода этувчи юксак инсоний фазилят

Ватанпарвар шахс қиёфасида қуйидаги сифатлар намоён бўлади:

Ватанга бўлган меҳр-муҳаббат, унга садоқат; ўзи мансуб бўлган миллат ўтмиши, урф-одатлари, анъаналари ва қадриятларига содиқлик; Ватан ва миллат тарихидан ғурурланиш; юртнинг моддий, миллат томонидан яратилган маънавий бойликларини асраш, уларни кўпайтириш борасида ғамхўрлик қилиш;  
Ватан равнақи ва миллат тараққиёти йўлида меҳнат фаолиятини ташкил этиш; Ватан озодлиги ва миллат эркига қилинаётган ҳар қандай таҳдидга қарши курашиш; Ватан ва миллат обрўси, шаъни, ор-номусини ҳимоя қилиш;  
Ватан равнақи ва миллат тараққиётига ишониш

Ватанпарвар шахс ўз ватанини унинг бойликлари ёки ватанининг қулай географик ҳудудда жойлашганлиги учун эмас, балки, ўзи Ватаннинг бир бўлаги эканлиги, ўзи мансуб бўлган миллатнинг шу Ватанда, шу маконда яшаши учун қадрлай олиши, унга нисбатан чуқур ҳурмат кўрсатиши зарур.

**Байналминаллик** (“inter” – орасида, ўртасида, биргаликда, аро, “nation” – халқ) ўзга миллат ва элатларнинг ҳақ-ҳуқуқлари, эрки, урф-одатлари, анъаналари, турмуш тарзи, тили ҳамда виждон эркинлигини ҳурмат қилиш, манфаатларига зиён етказмасликни ифода этувчи шахсга хос маънавий-ахлоқий фазилят

Ўқувчилар ўртасида ватанпарварлик ва байналминаллик тарбияси муайян мавзуларга оид суҳбат, давра суҳбати, матбуот конференцияси, викторина, учрашув, кўрик-танлов, баҳс-мунозаралар ташкил этиш каби шаклларда амалга оширилиши мумкин. Музейларга экскурсиялар уюштириш, ватанпарварлик ва байналминаллик мавзуларида яратилган асарларни биргаликда ўрганиш, кинофильмлар томоша қилиш ҳам ўзининг ижобий натижасини беради.

Ўқувчиларда байналминаллик туйғусини шакллантиришда таълим муассасалари қошида фаолият юритувчи “Дўстлик клуби”нинг таъсири катта. Турли миллатларга мансуб болалар ўртасида дўстлик алоқаларининг боғланиши уларда бир-бирларига нисбатан ҳурматни қарор топтирибгина қолмай, ўзга миллат ёки элатларнинг урф-одатлари, анъаналари, тили, маданияти ва қадриятларини пухта ўрганишга кўмаклашади.

Ёшларда ватанпарварлик туйғусини шакллантиришда ҳарбий ватанпарварлик тарбиясининг ҳам аҳамияти беқиёс. Республика “Камолот” ёшлар ижтимоий ҳаракати раҳбарлигида ҳарбий ватанпарварлик ғоясини тарғиб этувчи “Ватанпарвар” ўйинлари, мусобақаларининг ўтказилиши мақсадга мувофиқдир. Ўқувчиларни ижтимоий-ғоявий, маънавий-ахлоқий, психологик-иродавий, жисмоний ҳамда ҳарбий-ватанпарварлик руҳида тарбиялаш уларнинг Ватанни ҳимоя қилишдек муқаддас бурчини англашларига ёрдам беради.

**Ҳарбий ватанпарварлик тарбияси** ёшларни ватан ҳимояси, ҳарбий мудофаага тайёрлаш, уларда фавқулотда ҳолатларда ҳарбий мудофаани ташкил этиш кўникма, малакасини шакллантиришга йўналтирилган педагогик жараён.

**Ҳарбий-ватанпарварлик тарбиясининг мақсади** ёшларни ватан ҳимояси ҳамда ҳарбий мудофаага тайёрлаш, уларда фавқулотда ҳолатларда ҳарбий мудофаани ташкил этиш кўникма, малакаларини шакллантиришдан иборат бўлиб, мазкур жараёнда қуйидаги **вазифалар** амалга оширилади:

Ўқувчиларга фуқаро мудофааси, ҳарбий билим асослари бўйича бошланғич билимларни бериш, амалий кўникмаларни ҳосил қилиш; уларни миллий мустақиллик, ЎзРнинг давлат қурилиши ва конституциявий тузумига қарши уюштирилувчи таҳдидларнинг олдини олишга тайёрлаш; ўқувчиларда ғоявий онглилик, терроризм, диний экстремистик ғояларга қарши нафрат туйғусини тарбиялаш; ўқувчиларнинг Ватан ҳимоясини таъминлашга оид ҳарбий-техник тайёргарликка эга бўлишлари учун зарур шарт-шароитни яратиш; ўқувчиларда фавқулотда вазиятларда тегишли чора-тадбирларни кўра олиш, қуролли ҳуружлардан ҳимояланиш кўникма, малакаларини шакллантириш; уларда ҳушёрликни ошириш ва ҳ.к.

Ҳарбий-ватанпарварлик тарбиясини ташкил этишда таълим муассасаларида ўқитилиши йўлга қўйилган бошланғич ҳарбий тайёргарлик машғулотлари муҳим аҳамиятга эга. Ўқувчилар ўртасида Чақирикқа қадар бошланғич тайёргарлик (ЧҚБТ) фани бўйича ўзлаштирилган назарий ва амалий билимларни намойиш этиш имконини берувчи мусобақанинг ташкил этилиши бу борада ижобий натижа бера олади. Ўқитувчи раҳбарлигида “Шон-шуҳрат” музейларига уюштирилаётган экскурсиялар ҳам ўқувчиларда ҳарбий-ватанпарварлик туйғусини шакллантиришда муҳим рол ўйнайди.

**Шахсда ўзликни англаш ҳиссининг намоён бўлиши ва унинг маънавий қадриятларга эга бўлишини таъминлаш.** “Ўзликни англаш” тушунчаси психологик категория саналса-да, бироқ, шахс маънавияти ва уни шакллантириш масалалари ўзига хос долзарблик касб этган мавжуд шароитда фалсафий, маънавий-ахлоқий тушунча сифатида ҳам кенг қўлланилмоқда. Ўзликни англаш ўз-ўзини англаш, ўз-ўзини билиш каби тушунчалар орқали ҳам ифодаланади.

Психологик нуқтаи назардан ўзликни англаш – бу шахснинг ўз-ўзини тушуниши орқали шахсий психологик ва физик хусусиятларини ўрганиши<sup>33</sup> саналади. Бошқача айтганда, ўзликни англаш шахс томонидан ўз “мени”ни тушуниш, ўз характери, хулқ-атвори, ҳатти-ҳаракатлари ва қобилиятларини баҳолай олишдир. Шу билан бирга педагогик нуқтаи назардан ўзликни англаш – бу шахс томонидан ўз кадр-қимматини, ғурурини баҳолай олиши, жамиятда, оилада, болалар жамоаси (умуман жамоада, меҳнат жамоасида ва б.)да тутган ўрнини белгилай билиши, атрофдагиларнинг унга, унинг атрофдагиларга, қолаверса, табиатга бўлган муносабатини ҳам англаб етиши демакдир.

Ўзликни англаш жараёни шахсда жуда ёшлиқдан бошланиб, бутун ҳаёти давомида кечеди, онгда ташқи дунёнинг акс этиши каби жараёнлар ҳам босқичма-босқич рўй беради.

Шахс томонидан ўзликнинг англаниши унинг ўз-ўзини баҳолаши билан боғлиқ. Психологияда шахснинг ўз-ўзини баҳолаши учун қуйидаги уч омил муҳим эканлиги таъкидланади:

1. Ўзини тушуниш (ўзи ҳақида аниқ маълумотларга эга бўлиш).
2. Шахс сифатида ўз кадр-қимматини англаш (ўзи тўғрисида ижобий маълумотларни тўплаш).
3. Ўз-ўзини назорат қилиш (ўзи тўғрисидаги шахсий билимларнинг атрофдагилар томонидан у ҳақида билдираётган фикрлар билан ўзаро мувофиқ келиши).

Ўз-ўзини баҳолаш даражаси шахснинг ўзидан ўзи қониқиши ёки қониқмаслигини белгилаб беради. Бунинг учун ўзини ўзи баҳолаш кўрсаткичлари шахс имкониятларига мос кела олиши лозим. Ўзини ўзи ошириб ёки пасайтириб кўрсатиш ўз-ўзини баҳолаш кўрсаткичларининг нотўғри бўлишига олиб келади.

<sup>33</sup> <http://ru.wikipedia.org/wiki>.

Кўплаб манбаларда шахс томонидан ўзини ўзи баҳолаш қуйидаги формула бўйича аниқланиши мақсадга мувофиқ эканлиги айтилади:

**Ўз-ўзини баҳолаш = ютуқлар / ўзини юқори баҳолашга интилиш**

Формулага кўра, қандайдир ютуққа эришгач, шахс ўзини ўзи юқори баҳолаши (ютуқлар ҳиссасини ошириши) ёки ўзига нисбатан қўяётган талабларни пасайтириши ҳисобига амалга оширилади.

Ўзликни (ўзини ўзи) англашнинг асосий йўллари қуйидагилар ҳисобланади:

1) бошқа шахсларники билан солиштирган ҳолда ўзи фаолияти ва хулқ-атворини таҳлил қилиш;

2) ўзини ўзи кузатиш (видео ва аудио ёзувлар, ўзининг ўй-хаёллари, ҳис-туйғуларини таҳлил қилиш, у ёки бу воқеа-ҳодисаларга нисбатан муносабатини ўрганиш орқали ўзини ўзи ташқи ёки ички кузатиш);

3) ўз-ўзига ишониш (ўзига ўзи ҳисобот бериш).

Шахснинг ўзини ўзи англашида унинг маънавий қадриятларга эгаллиги ҳам муҳим аҳамият касб этади. Зеро, шахс эга бўлган қадриятлар, хусусан, маънавий қадриятларнинг ўзи унинг кимлиги тўғрисида маълумот бера олади.

Оилада ва таълим муассасаларида ёшларга ҳар бир шахс ҳаётида муҳим ўрин тутадиган маънавий-ахлоқий қадриятлар – тинчлик, озодлик, эркинлик, адолат, ҳақиқат, ижтимоий тенглик, гўзаллик, инсоният томонидан яратилган моддий ва маънавий бойликлар, миллий анъаналар, урф-одатлар, ғурур, орномус, ҳаё-ибо, инсоний қадр-қиммат, никоҳ ва оила муқаддаслиги, инсон ва оила шаъни, сулола анъаналари ҳамда б. тўғрисида тушунчалар бериб бориш орқали уларда мазкур қадриятларни асраб-авайлаш, эъзозлаш кўникмаларини ҳосил қилиш мақсадга мувофиқдир.

**Ахлоқий ҳис-туйғулар ва ахлоқий онг.** Шахс дунёқарашининг шаклланишида маънавий-ахлоқий тарбия ҳам муҳим ўринга эга бўлиб, уни самарали ташкил этиш ўқувчида маънавий-ахлоқий онгни шакллантиришга ёрдам беради.

Ахлоқ ва ахлоқий меъёрлар ахлоқий тарбиянинг асосларидир. **Ахлоқ** (лотинча “moralis” – хулқ-атвор) ижтимоий муносабатларни, шахс хатти-ҳаракатини тартибга солувчи, жамият томонидан тан олинган, риоя қилиниши зарур бўлган хулқ-атвор қоидалари йиғиндиси. Ахлоқий тарбиянинг натижаси ўқувчиларда ахлоқий онг ва фаолият кўникмалари, ахлоқий маданият шаклланишида кўринади.

**Ахлоқий онг** – ижтимоий онг шаклларида бири бўлиб, жамият томонидан тан олинган ва риоя қилиниши зарур бўлган хулқ-атвор қоидалари, мезонлари, миллий истиқлол ғоясининг ўқувчилар онгида акс этиши

Ахлоқий онг, ахлоқий фаолият кўникмалари, ахлоқий маданият турли соҳаларда фидокорона меҳнат қилаётган, илм-фан, маданият, ишлаб чиқариш,

спорт соҳаларида ютуқларни қўлга киритиш билан ЎзР номини жаҳонга машҳур қилаётган, унинг обрў-эътиборининг ошишига муносиб ҳисса қўшаётган шахслар ҳаёти, фаолияти тўғрисидаги маълумотлардан самарали фойдаланиш, ватанпарварлик намуналарини кўрсатган, халқ қаҳрамонлари намунасида шакллантирилади.

Ахлоқий тарбия ўқувчиларда дунёқарашни шакллантиришда ҳам муҳим аҳамиятга эга бўлиб, уни самарали ташкил этишда **онг, ҳис-туйғу ҳамда хулқ-атвор бирлигига эришиш зарур.**

**Шахснинг ахлоқий хулқ-атвори.** Хулқ-атвор – шахснинг феъли, характери билан боғлиқ маънавий ҳодиса, феълнинг ахлоқийлик доирасида намоён бўлиши<sup>34</sup>. Ижтимоий муносабатлар жамият томонидан тан олинган, гарчи мажбурий бўлмаса-да, бироқ, омма фикри билан тартибга солинадиган ахлоқий меъёрларга мувофиқ ташкил этилади. Шахснинг хулқ-атвори ахлоқий меъёрларга мувофиқ шахслараро муносабатларни ташкил этиш вақтида намоён бўлади. Шахс хулқ-атвори унинг ижобий ёки салбий сифатларга эгаллигини кўрсатади. Агарда шахс ижобий маънавий-ахлоқий сифатларга эга бўлса, у ҳолда унинг хулқ-атворида табиатга тўғри муносабат, атрофдагиларга ғамхўрлик, яқинларига меҳрибонлик, шахслараро муносабатларда хушмуомалалик, меҳнат жараёнида меҳнатсеварлик, жисмоний машқларни бажаришда кучлилиқ, эпчиллик, чاقқонлик, ўз шахсини баҳолашда камтаринлик, ожизларга нисбатан саховатлилиқ, Ватанга нисбатан ватанпарварлик, ҳақиқатга нисбатан ҳақиқатгўйилиқ, ҳар бир ишни бажаришда виждонан иш кўриш каби ҳодисалар рўй берса, салбий сифатларга эга шахс хулқ-атворида эса юқорида қайд этилган ҳолатларнинг акси намоён бўлади.

Ижобий хулқ-атворга эга бўлиш инсонга кўрк бағишлайди. Чунки, у томонидан ташкил этилаётган хатти-ҳаракатлар, унинг ўзини тутиши жамият томонидан тан олинган ахлоқ меъёрларига зид бўлмайди, шу сабабли ўзгаларнинг ғашини келтирмайди. Шунга кўра хулқ-атвор суҳбатдошларнинг дилини равшан қилиш, кайфиятини хушнуд этиш, кўнгилга таскин бериш учун хизмат қилади.

“Ахлоқий хулқ-атворни тарбиялаш ахлоқий хатти-ҳаракат ва ахлоқий одатларни тарбиялашни назарда тутди.

Хатти-ҳаракат ёки ҳаракат кишининг ўзини ўраб турган воқеаликка муносабатини тавсифлайди. Ахлоқий хатти-ҳаракатни ташкил этиш учун тегишли шароитни вужудга келтириш, тарбияланувчиларнинг ҳаёти ва фаолиятини аниқ бир тартибда ташкил этиш керак”<sup>35</sup>. Зарур шароитни яратиш ота-оналар, педагоглар, тарбиячилар ҳамда масъул шахслардан педагогик, психологик билимларга эга бўлишни, вазиятни тўғри баҳолай олишни тақозо

<sup>34</sup> Тарбия / Ота-оналар ва мураббийлар учун энциклопедия. Тузувчи: М.Н.Аминов. Масъул муҳаррир А.Мажидов. – Тошкент: “O’zbekiston milliy ensiklopediyasi” Davlat ilmiy nashriyoti, 2010. – 456-бет.

<sup>35</sup> Педагогика / Проф. В.В.Белюсова ва И.Н.Решетень умумий таҳрири остида. – Тошкент: Ўқитувчи, 1990. – 191-бет.

қилади. Болалар жамоасининг ижтимоий фаолиятини ташкил этиш, бу жараёнда ўқувчиларнинг бир-бирларига кўмаклашишларини таъминлаш, ёрдамга муҳтож кишилар, хусусан, кексаларга хўжалик юмушларини бажариш, фанлардан ўзлаштира олмаётган ёки бемор тенгдошларига мавзуларни тушунтириш, туристик саёҳатларда қиз болалар, ёши кичикларнинг сафар халталарини кўтариш, улар учун қулай дам олиш жойларини ажратиш ва б. шу каби хатти-ҳаракатларнинг ёшлар томонидан ташкил этилишини таъминлаш уларда ахлоқий хулқ-атворни шакллантиришга хизмат қилади. “Бироқ, хатти-ҳаракатнинг ўзи ахлоқий тарбияланганлик деган сўз эмас, ҳали. Бунда хатти-ҳаракатларга кўзғотувчи кучлар, асослар муҳимдир”<sup>36</sup>.

Ахлоқий тарбияни ташкил этишда ўқувчиларнинг худбинлик сифатларини ўзлаштиришларига имкон бермаслик ҳам муҳимдир. Аксинча, ҳар қандай вазиятда ҳам жамоа манфаати, тенгдошларининг умумий ютуқлари муҳим эканлигини уларнинг онгига сингдириб бориш лозим.

Ахлоқий хатти-ҳаракатларнинг ижобий мазмундаги кўзғотувчи мотив (рағбат)лар ёрдамида доимий такрорланиши уларнинг секин-аста одатга айланишини таъминлайди.

**Ахлоқий одат** – шахснинг ўз ахлоқий хатти-ҳаракатларнинг мукаммалаштиришга бўлган эҳтиёжи бўлиб, у ўқувчиларда қулай вазиятларда ижобий мазмунга эга хатти-ҳаракатларнинг изчил, доимий, тизимли такрорланиши ҳисобига ҳосил бўлади

“Агар одатнинг асосида турмуш, маданий хулқ, интизомнинг энг оддий меъёр ва қоидалари ётса, оддий одатлар ва тарбияланувчида фуқаролик, меҳнат, оила бурчларини виждонан бажаришга тайёр туриш эҳтиёжи юзага келган бўлса, бу мураккаб одатлар бўлади”<sup>37</sup>.

Таълим муассасаларида ўқувчиларга манбаси кўрсатилмаган ҳолда бири-бирига зид икки ҳаётий воқеликни қиёслаш, таҳлил қилиш вазифасини бериш улар томонидан ахлоқий ва ахлоқсиз хатти-ҳаракатлар моҳиятининг чуқур англанишини таъминлайди. Ахлоқий ва ноахлоқий хатти-ҳаракатларга муносабат сифатида Шарқ ва Ғарб мутафаккирларининг қарашлари, халқ мақолларини таҳлил қилиш, улар юзасидан баҳс-мунозараларни ташкил этиш ҳам ўқувчиларга ахлоқий меъёрлар, уларнинг ижтимоий ва шахсий аҳамиятини англашларига хизмат қилади. Шунингдек, ахлоқ мавзусида ёритилган бадиий асарларни жамоавий ўқиб-ўрганиш, ўқувчилар иштирокида улар юзасидан мунозара уюштириш, аннотациялар ёзиш ҳам, бир томондан, ўқувчиларнинг ахлоқий хатти-ҳаракатларга муносабатларини шакллантирса, иккинчи томондан, уларнинг дунёқарашларини бойитишга ёрдам беради. “Менинг назаримда ахлоқ...”, “Мен севган ижобий қаҳрамон”, “Замонавийлик ва ахлоқ”

<sup>36</sup> Педагогика / Проф. В.В.Белоусова ва И.Н.Решетень умумий таҳрири остида. – Тошкент: Ўқитувчи, 1990. – 191-бет.

<sup>37</sup> Ўша манба. – 191-192-бетлар.

мавзуларида ўқувчилар томонидан рефератларнинг тайёрланиши, иншоларнинг ёзилиши ҳам ана шундай самарали натижаларни кафолатлайди.

**Шахсда иродани шакллантириш.** Мавжуд илмий билимларни пухта эгаллаш, ўзида энг юксак маънавий-ахлоқий сифатларни таркиб топтириш учун шахс иродали бўла олиши лозим. Иродага эгалик, турли ҳаётий вазиятларда ўзини тута олиш, баъзан муваффақиятсизлик ёки омадсизликка учраганда руҳан тушкунликка тушмаслик, аслида бу ҳолатлар ҳам инсон ҳаётининг бир қисми эканлигини тўғри тушунишга имконият яратади. Шу сабабли шахснинг иродали бўлиши муҳим аҳамиятга эга. Ахборот оқими кучли, четдан юборилаётган салбий руҳий омиллар сони ҳам тобора ортиб бораётган мавжуд шароитда ўқувчиларда иродани тарбиялашга жиддий эътибор қаратиш янада долзарблик касб этмоқда.

**Ирода** – шахснинг аниқ мақсад сари онгли равишда олға интилиши, зўр бериб ҳаракат қилиши

Ўқувчиларда иродани шакллантириш учун, энг аввало, уларнинг ҳаётий мақсадлар ҳақидаги тушунчаларга эга бўлишларини таъминлаш, ўз олдиларига олий ҳаётий мақсадлар (м: жамият ва халқ учун манфаат келтирадиган фаолиятни ташкил этиш, тинчликни ҳимоя қилиш, ҳар қандай уруш ҳаракатларига нисбатан нафрат билдира олиш, Ватан манфаати учун курашиш, умумбашарий экологик хавфнинг олдини олишга озгина бўлса-да, ўз ҳиссасини кўшиш, жамоа шаънини ҳимоя қилиш ва ҳ.к.)ни қўя олишга ўргатиш мақсадга мувофиқдир. Ўқувчилар ёшликданок олий ва тор, биқик, худбинона мақсадлар (нима қилиб бўлса-да, гуруҳда биринчи бўлиш, қандай йўл билан бўлса-да, манфаатли лавозимни эгаллаш, қийин вазиятларда жамоа аъзолари тўғрисида эмас, балки ўзи ҳақида ўйлаш, маълум жараёнларда жавобгарликни ўз зиммасидан соқит қилиш, “ҳеч ким менга тегмаса бўлди” қабилида ҳаёт кечирини ва б.)ни фарқлашга ўрганишлари лозим.

Ирода гўдаклик даврида кўзга ташланадиган ихтиёрсиз фаоллик негизда шаклланади. Бу даврда гўдак ташқи таъсирларга ихтиёрсиз равишда, ўйлаб ўтирмаган ҳолда қаршилиқ кўрсатади. Унинг салбий ташқи таъсирларга нисбатан ҳаракатлари ўз-ўзидан пайдо бўлади. Мактабгача таълим ёшидан бошлаб болаларда ихтиёрсиз фаоллик асосида иродавий фаоллик тараққий эта бошлайди. Бу даврда у ўйинлар чоғида албатта ғолиб бўлишга, тенгдошига ёрдам беришга интилади, гарчи жисмонан кучи етмаса-да, айрим юмушлар (м: укасини ёки оғир сумкани кўтаришни, юқорида турган буюмни олишни ва ҳ.к.)ни бажаришга интилади. Бу каби юмушлар унинг имкониятлари даражасида бўлмаса-да, бироқ, боланинг бундай ёндашувини рағбатлантириш лозим. Зеро, ана шундай интилишларнинг узлуксиз, изчил содир этилиши болаларда иродавий фаолликни кучайтиради.

“Иродавий ҳаракатлар ихтиёрсиз хатти-ҳаракатлардан фарқлироқ онгли равишда қилинади. Бу ҳолда онгнинг фаолияти ҳаракат мақсадини белгилашда, бу мақсадга эришиш воситалари ва йўл-йўриқларини олдиндан белгилашда



кўринади. Иродавий жараён ва иродавий ҳаракатнинг дастлабки босқичи мақсад кўйишдан иборат”<sup>38</sup>.

**Мақсад** (арабча “ният”, “олий тилак”, “интилиш”) – эришиш, амалга ошириш учун кўзда тутилган нарса, мурод, муддао

Шахс томонидан мақсаднинг белгиланиши, аниқлигига эришиш унинг биологик ва руҳий эҳтиёжлари билан белгиланади. Эҳтиёжнинг аниқ намоён бўлиши шахснинг интилишларида кўзга ташланади. Интилиш мавжуд эҳтиёжни қондира оладиган нарсага, уни топиш, янгидан яратиш, ўзгартириш ва ҳ.к.га қаратилади. “Интилишлар турли даражада англаниши мумкин. Интилишларни англаш даражаси шахс эҳтиёжининг кучига, ҳаётий тажрибаси ва билимларига ҳамда унинг тафаккури, ҳаёлнинг тараққиётига боғлиқдир. Англаш даражасига кўра, одатда, интилишларнинг куйидаги турлари ёки фазалари бўлади: истак, тилак ва хоҳиш”<sup>39</sup>.

**Истак** – шахс томонидан эҳтиёжнинг етарли даражада англанганлиги билан тавсифланувчи фаолият рағбати (мотиви)

“Интилишдан фарқли ўлароқ, истакда нафақат эҳтиёж объекти, балки уни қондиришнинг йўл-йўриқлари, воситалари ҳам шахс томонидан тушунилади”<sup>40</sup>.

“Кишида ҳосил бўлган истак маълум даражада англанса, тилак-ҳавасга айланиб кетиши мумкин.

**Тилак-ҳавас** интилишнинг шундай бир туридирки, бунда киши фақатгина қандай мақсадга интилаётганлигини билади, лекин бу мақсадга эришиш йўллари аниқ билмайди

Бундай тилак баъзан ҳаёл суриш билан, баъзан эса “чексиз” орзу билан боғлиқ бўлади”<sup>41</sup>.

**Хоҳиш** тўла англанган интилишдир. Бунда фақат интилишнинг мақсади ва уни амалга ошириш воситаларигина эмас, балки мақсадни амалга ошириш имконияти, маълум бир мақсадда ҳаракат қилишга тайёр ва қилинадиган ҳаракатлардан келиб чиқадиган натижалар ҳам англашилади

<sup>38</sup> Ivanov P.I., Zufarova M.E. Umumiy psixologiya / Oliy ta’lim muassasalari uchun darslik. – Toshkent: “O’zbekiston faylasuflari milliy jamiyati” nashriyoti, 2008. – 309-310-betlar.

<sup>39</sup> Ўша манба. – 310-бет.

<sup>40</sup> G’oziyev E.G’. Psixologiya / Kasb-hunar kollejlari uchun darslik. – Toshkent: “O’qituvchi” nashriyot-matbaa ijodiy uyi, 2008. – 146-bet.

<sup>41</sup> Ivanov P.I., Zufarova M.E. Umumiy psixologiya / Oliy ta’lim muassasalari uchun darslik. – Toshkent: “O’zbekiston faylasuflari milliy jamiyati” nashriyoti, 2008. – 311-bet.

Шахсда иродавий ҳаракатларнинг намоён бўлиши, умумий тарзда айтганда, қуйидаги босқичларда кечади:

- 1) мақсадни аниқлаштириш;
- 2) мақсадга эришиш воситаларини белгилаш;
- 3) мотивациялаш (сабабларни асослаш);
- 4) мотив (рағбат, сабаб)лар кураши;
- 5) қарор қабул қилиш (унда қатъият ва қатъиятсизлик намоён бўлади);
- 6) қарорни ижро этиш;
- 7) ички қаршилиқларни енгиш;
- 8) ташқи қаршилиқларни енгиш;
- 9) бажарилган ишга баҳо бериш.

Юқорида айтиб ўтилганидек, ирода маълум бир қарорга келишда ҳамда бу қарорни ижро этишда намоён бўлади. Инсон ҳаётининг барча даврларида гўдакликдаги ихтиёрсиз фаоллик шахс тараққиётининг кейинги босқичларида юзага келадиган иродавий ҳаракатларга турлича таъсир қилади. Бу таъсир иродавий ҳаракатларни янада фаоллаштириши ҳам, сусайтириши ҳам мумкин.

Демак, ирода заминда қуйидаги сифатлар намоён бўлади (26-расм):

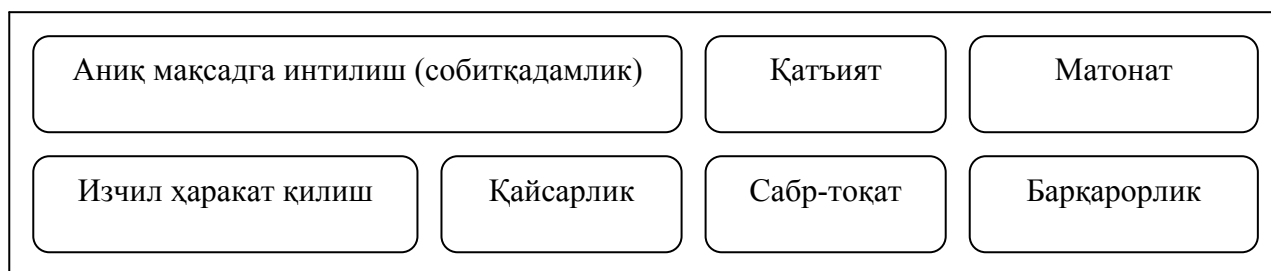

**26-расм. Ирода негизида акс этувчи сифатлар**

Ҳар бир шахсда ирода даражаси турлича бўлади. Бир ҳаётий фаолиятни ташкил этаётган шахсларда ирода юқори даражада бўлиши мумкин. Бу ўринда Генри Форднинг тўрт цилиндрли моторни яратиш жараёнидаги иродасини мисол қилиб келтириш мумкин. Генри Форд мутахассислар бундай моторни яратишнинг иложи йўқ дейишганда ҳам ўз қароридан қайтмай, “Токи уни яратмагунча, ишни тўхтатманглар! Қанча маблағ, қанча вақт сарфланиши мени қизиқтирмайди” деб жавоб берган. Аслида буюк ихтироларнинг кашф этилиши ана шундай жараёнда кечади.

Шунингдек, ўқувчиларда ирода сифатларини шакллантиришда ҳаётий мисоллардан фойдаланиш, имкон қадар шароит яратиш, уларнинг ўз иродаларини чиниқтиришларини таъминлаш мақсадга мувофиқдир. Бу ўринда иродали шахс, жасоратли, учувчи, инсон матонатининг ёрқин тимсоли А.П.Маресьевнинг ҳаёти ҳақида ҳикоя қилинган Б.Полевойнинг “Чин инсон қиссаси” асарини индивидуал, гуруҳ ва жамоа бўлиб ўқиш, муҳокама қилиш педагогик жиҳатдан самарали йўл саналади. Қолаверса, турли оммавий ахборот воситаларида берилган инсон иродаси, уни шакллантириш ва чиниқтиришга оид материалларни таҳлил қилиш, фақат иродавийликки эмас, иродасизлик

ҳам ёритилган манбалар мазмуни юзасидан ўқувчиларнинг ўз фикр-мулоҳазаларини билдиришларини таъминлаш ҳам уларни ўз иродаларини чиниқтиришга рағбатлантиради.

### **Назорат учун саволлар:**

1. Шахснинг ривожланишида дунёқарашга эга бўлиш қандай аҳамият касб этади?
2. Шахснинг ақлий тафаккурга эгаллиги қандай белги (мезон)ларга кўра баҳоланади?
3. Эътиқод нима?
4. Байналминаллик хислатига эга шахсларда қандай хатти-ҳаракатлар намоён бўлади?
5. Ҳарбий-ватанпарварлик тарбияси қайси жиҳатлари билан ватанпарварлик тарбиясидан фарқланади?
6. Шахснинг ўзини ўзи (ўзликни) англаши қандай йўллар билан амалга оширилади?
7. “Шахс хулқ-атвори” тушунчаси қандай мазмунни англатади?
8. Шахс иродасини қайси ёшдан бошлаб тарбиялаш зарур?
9. Гўдакларда иродавий ҳаракатлар кўзга ташланадими?
10. Шахс қандай эҳтиёжларга кўра мақсадни белгилайди ва унинг аниқлигига эришади?

### **Тест топшириқлари:**

1. Қайси жавобда дунёқараш турлари тўғри кўрсатилган?
  - a) диний дунёқараш, фалсафий дунёқараш, илмий дунёқараш, ижтимоий-сиёсий дунёқараш;
  - b) мифологик дунёқараш, эстетик дунёқараш, ҳаётий тажриба;
  - c) a ва b жавоблар;
  - d) тўғри жавоб йўқ.
2. Борлиқни образли қабул қилиш асосида шаклланган тасаввурлар мажмуасини қайси дунёқараш тури ифодалайди?
  - a) фалсафий дунёқараш;
  - b) ижтимоий-сиёсий дунёқараш;
  - c) илмий дунёқараш;
  - d) диний дунёқараш.
3. “Шахснинг ўзи мансуб бўлган миллат, туғилиб ўсган ватани тарихидан ғурурланиши, бугуни тўғрисида қайғуриши ҳамда унинг порлоқ истикболига бўлган ишончини ифода этувчи юксак инсоний фазилат”. Ушбу таъриф асосида шахсга хос қайси маънавий-ахлоқий фазилат моҳияти ёритилган?
  - a) байналминаллик;
  - b) инсонпарварлик;
  - c) ватанпарварлик;

d) халқпарварлик.

4. Ўзини тушуниш; шахс сифатида ўз кадр-қимматини англаш; ўз-ўзини назорат қилиш. Ушбу омиллар ёрдамида шахснинг ўз-ўзига муносабатининг қандай жараёни ифодаланади?

- a) ўз-ўзини назорат қилиш;
- b) ўз-ўзини таҳлил қилиш;
- c) ўз-ўзини англаш;
- d) ўз-ўзини баҳолаш.

5. “Жамият томонидан тан олинган ва риоя қилиниши зарур бўлган хулқ-атвор қоидалари, мезонлари, миллий истиқлол ғоясининг ўқувчилар онгида акс этиши”. Ушбу таъриф ижтимоий онгнинг қайси турига берилади?

- a) ҳуқуқий онг;
- b) ахлоқий онг;
- c) эстетик онг;
- d) экологик онг.

6. Ахлоқий тарбия самарадорлигини белгилашда қандай тамойил устувор ўрин тутади?

- a) ўқувчиларнинг ёш, психологик ва шахсий хусусиятларни инобатга олиш;
- b) назария ва амалиётнинг ўзаро алоқадорлигини таъминлаш;
- c) онг, ҳис-туйғу ҳамда хулқ-атвор бирлигига эришиш;
- d) ахлоқий тарбияни изчил ва узлуксиз ташкил этиш.

7. Ахлоқий хатти-ҳаракатларни мукаммалаштиришга бўлган эҳтиёж – бу...

- a) ахлоқий хатти-ҳаракат;
- b) ахлоқий одат;
- c) ахлоқий мотив (рағбат, сабаб);
- d) ахлоқий меъёр.

8. “Шахснинг аниқ мақсад сари онгли равишда олға интилиши, зўр бериб ҳаракат қилиши”. Мазкур таъриф асосида шахсга хос қандай фазилат ёритилган?

- a) характер;
- b) диққат;
- c) ирода;
- d) хотира.

9. Қайси жавобда иродавий ҳаракатларнинг намоён бўлиш босқичлари кўрсатилган?

- a) мақсадни аниқлаштириш; мақсадга эришиш воситаларини белгилаш; мотивациялаш (сабабларни асослаш);

б) мотив (рағбат, сабаб)лар кураши; қарор қабул қилиш (унда қатъият ва қатъиятсизлик намоён бўлади); қарорни ижро этиш;

с) ички қаршилиқларни енгиш; ташқи қаршилиқларни енгиш; бажарилган ишга баҳо бериш.

д) барча жавоблар тўғри.

10. Аниқ мақсадга интилиш (собитқадамлик), қатъият, матонат, изчил ҳаракат қилиш, қайсарлик, сабр-тоқат, барқарорлик. Ушбу сифатлар нимани ифодалайди?

а) шахс иродасини;

б) шахс характерини;

с) шахснинг кучини;

д) шахснинг ижтимоий муносабатлардаги иштирокини.

### **Фойдаланиш учун адабиётлар:**

1. Каримов И.А. Ўзбекистон ХХІ асрга интилмоқда. – Тошкент: “Ўзбекистон”, 1999. – 73 бет.

2. Ибрагимов Х.И., Абдуллаева Ш.А. Педагогика назарияси / Дарслик. - Тошкент: Фан ва технологиялар, 2008. – 286 бет.

3. Ivanov P.I., Zufarova M.E. Umumiy psixologiya / Oliy ta’lim muassasalari uchun darslik. – Toshkent: “O’zbekiston faylasuflari milliy jamiyati” nashriyoti, 2008. – 308-332-betlar.

4. Mavlonova R., To’raeva O., Xoliqberdiyev K. Pedagogika / Kasb-hunar kollejlari ushun darslik. – Toshkent: “O’qituvchi” nashriyot-matbaa ijodiy uyi, 2010. – 495 bet.

5. Pedagogika / Bakalavriat yo’nalishi uchun darslik. Prof. M.X.Tohtaxodjayevaning umumiy tahriri ostida. – Toshkent: “O’zbekiston faylasuflari milliy jamiyati” nashriyoti, 2010. – 400 bet.

6. Педагогика / Ўқув қўлланма. Ш.А.Абдуллаева, Д.А.Ахатова, Б.Б.Собиров, С.С.Сайитов. – Тошкент: Фан, 2004. – 214 бет.

7. Тарбия / Ота-оналар ва мураббийлар учун энциклопедия. Тузувчи: М.Н.Аминов. Масъул муҳаррир А.Мажидов. – Тошкент: “O’zbekiston milliy ensiklopediyasi” Davlat ilmiy nashriyoti, 2010. – 528-бет.

8. Турсунов И., Нишоналиев У. Педагогика курси. – Тошкент: “Ўқитувчи”, 1997. – 188 бет.

9. G’oziyev E.G’. Psixologiya / Kasb-hunar kollejlari uchun darslik. – Toshkent: “O’qituvchi” nashriyot-matbaa ijodiy uyi, 2008. – 130-154-betlar.

10. Ҳасанбоева О. Тарбиявий ишлар методикаси. – Тошкент: Ўқитувчи, 1996. – 174 бет.

## ТАЪЛИМ НАЗАРИЯСИ (ДИДАКТИКА)

### Режа:

1. Таълим назариясининг методологик асослари.
2. Таълим назариясининг предмети ва вазифалари.
3. Дидактиканинг асосий категориялари.
4. Таълим мазмуни.
5. Таълим қонуниятлари ва тамойиллари.
6. Таълим жараёни ва унинг асосий таркибий элементлари.
7. Таълимнинг ташкилий шакллари.
8. Таълим методлари ва уларнинг гуруҳланиши.
9. Таълим воситалари.
10. Ўқувчиларнинг ўқув фаолиятини назорат қилиш ва билимларини баҳолаш.

**Таянч тушунчалар:** методологик асос, методология, таълим мазмуни, таълим тамойиллари, таълимнинг таркибий элементлари, таълим жараёни, таълимнинг ташкилий шакллари (таълим шакллари), таълим методлари, таълим методларининг турлари, таълим воситалари, ўқувчилар фаолиятини назорат қилиш, ўқувчилар фаолиятини баҳолаш.

**Таълим назариясининг методологик асослари.** Ҳар бир фан асослари муайян методологик ғояларга асосланади. Бошқача қилиб айтганда, методологик ғоя ва қарашлар ҳар бир фан асосларининг ёритилиши учун муҳим, етакчи асос бўлиб хизмат қилади.

**Методологик асос** – муайян назария ва таълимотларнинг етарлича илмий асосланиши, шахс фаолиятини тўғри уюштирилиши учун асос (негиз) бўлиб хизмат қиладиган муҳим, етакчи ғоялар

Турли назария, таълимотларнинг етарлича илмий асосланиши, шахс фаолияти учун асос бўлиб хизмат қиладиган муҳим, етакчи ғоялар **методология** томонидан ўрганилади.

**Методология** (юнон. *methodos* – йўл, усул, *logos* – таълимот) – шахснинг амалий ва назарий фаолиятини тўғри уюштириш ва тузиш тўғрисидаги таълимот

Манбаларда “методология” тушунчаси турлича шарҳланади. М: фалсафага оид манбада мазкур тушунча: 1) илмий билиш методлари, усуллари тўғрисидаги таълимот; 2) инсон фаолиятининг бирон-бир соҳасида қўлланиладиган методлар, усуллар мажмуаси, дея талқин этилади<sup>42</sup>. Педагогик манбаларнинг бирида эса “методология” тушунчасига: 1) тадқиқот

<sup>42</sup> Фалсафа. Қисқача изоҳли луғат. – Тошкент: “Шарқ” нашриёт-матбаа акциядорлик компанияси, 2004. – 202-бет.

усулларининг мажмуаси; 2) муайян фан (соҳа, йўналиш)да қўлланиладиган тадқиқот усулларининг мажмуи; 3) илмий билиш ва дунё тараққиётига таъсир кўрсатиш ҳақидаги таълимот<sup>43</sup> эканлиги кўрсатилади.

Методология изланишнинг муайян усул билан олиб борилаётгани ёки олиб борилиши кераклигини изоҳлаб беради<sup>44</sup>. Бироқ, юқорида келтирилган манбаларда “методология” тушунчасининг моҳияти унинг негизини ташкил этувчи сўзлар маъносидан келиб чиқиб белгиланган. Аслида методология ҳар қандай илмий назария, таълимот ва илмий изланишларнинг ҳам назарий, ҳам амалий жиҳатдан тўғри асосланиши учун етакчи, устувор ғоя бўлиб хизмат қилади. Шунга кўра айтиш мумкинки:

**Методология** илмий билиш ва диалектик тараққиёт моҳиятини ёритувчи устувор ғоя, етакчи тамойил, муҳим қонуниятлар, назарий ҳамда амалий ёндашувлар мажмуи демакдир

Миллий педагогика фани ғояларини ривожлантириш, шунингдек, педагогик йўналишларда ташкил этиладиган илмий-тадқиқотлар учун қуйидаги манбалар, назария ва тамойиллар методологик асос бўлиб хизмат қилади:

Ўзбекистон Республикасининг Конституцияси; Ўзбекистон Республикасининг “Таълим тўғрисида”ги Қонуни; “Кадрлар тайёрлаш миллий дастури”; ”2004-2009 йилларда мактаб таълимини ривожлантириш Давлат умуммиллий дастури”; “Баркамол авлод йили” Давлат дастури; Республиканинг кадрлар тайёрлаш миллий модели; таълимий ислохотларни ташкил этиш борасидаги миллий сиёсат мазмуни ва йўналишлари; Республика Президенти И.А.Каримовнинг узлуксиз таълим тизимини ислоҳ қилиш, таълим тизимини такомиллаштириш, малакали мутахассисларни тайёрлаш, уларнинг касбий маҳоратларини оширишга оид қарашлари; Республика Вазирлар Маҳкамаси, Олий ва ўрта махсус ҳамда Халқ таълими вазирликларининг узлуксиз таълим тизимини такомиллаштириш, педагог кадрларнинг касбий малакасини ошириш тўғрисидаги қарорларининг мазмуни, Шарқ ва Ғарб мутафаккирларининг шахсни шакллантиришга оид қарашлари; халқ педагогикаси ғоялари; умуминсоний ва миллий таълимий қадриятлар; таълим ва тарбия жараёни қонуниятлари; билиш, шахсни шакллантириш ҳамда шахсга муносабат масалаларини ёритувчи таълимотлар; замонавий шароитда таълим ва тарбия жараёнларини самарали ташкил этишга бўлган турли ёндашувлар; педагогик, психологик ҳамда методика йўналишларида амалга оширилган илмий тадқиқотлар; ўқув манбалари (ўқув дастурлари, қўлланмалар ва дарсликлар)да илгари сурилган таълимий ғоялар, илғор педагогик тажрибалар ва б.

<sup>43</sup> Педагогика фанидан изоҳли луғат / Тузувчилар: Ж.Ҳасанбоев ва б. – Тошкент: “Fan va texnologiya” нашриёти, 2009. – 313-бет.

<sup>44</sup> Фалсафа. Қисқача изоҳли луғат. – Тошкент: “Шарқ” нашриёт-матбаа акциядорлик компанияси, 2004. – 202-203-бетлар.

Демак, методология илмий изланиш назарияси ва таҳлили ҳисобланади<sup>45</sup>. Бинобарин, унинг асослари ижтимоий-тарихий, илмий-назарий, умумий маданий ҳамда шахсий ғояларга таянади. Қолаверса, методология билиш жараёнини таҳлил қилиш билан чегараланиб қолмай, ижтимоий муҳитни ўзгартириш, ижтимоий-диалектик ривожланиш омилларини аниқлаш орқали мавжуд имкониятларни ҳам таҳлил қилади.

**Таълим назариясининг предмети ва вазифалари.** Аввал айтиб ўтилганидек, Педагогика фани шахсни ривожлантиришнинг икки муҳим жиҳати, уни ўқитиш ва тарбиялашга эътиборни қаратади. Дидактика (таълим назарияси) ва тарбия назарияси “Педагогика назарияси”нинг муҳим таркибий қисмлари ҳисобланади.

**Дидактика (таълим назарияси, юнонча “didaktikos” – “ўргатувчи”, “didasko”-“ўрганувчи”) –** таълимнинг назарий жиҳатлари, таълим жараёнининг моҳияти, тамойиллари, қонуниятлари, ўқувчи ва ўқитувчи фаолияти, таълимнинг мақсади, мазмуни, шакллари, методлари, воситалари, натижаси, таълим жараёнини такомиллаштириш йўллари ва ҳ.к. муаммоларни тадқиқ этади

Таълим барча даврларда ҳам ижтимоий ҳодиса саналади. Унинг ёрдамида шахс ва ижтимоий муҳитнинг ўзаро таъсири мустаҳкамланади. Таълим шахс томонидан ижтимоий тажрибаларнинг ўзлаштирилиш жараёнини тезлаштиради, уни зарур кўникма, малакалар билан қуроллантиради.

Дидактика тушунчаси илк бор буюк чех педагоги Ян Амос Коменский (1592-1670 йиллар)нинг “Буюк дидактика” (1657 йил) номли машҳур асарида тилга олинади. Айни ўринда педагог “дидактика бу фақат таълимгина эмас, балки тарбиялаш ҳам” эканлигини алоҳида қайд этиб ўтган.

**Дидактиканинг предмети**ни ўқитиш жараёнининг мақсади, мазмуни, қонуниятлари, методлари ва тамойиллари ташкил этади

Дидактикага таълимнинг **мазмунли ва жараёнли** жиҳатларини биргаликда ўрганиш хос бўлиб, таълим фақатгина **ўрганиш объекти** сифатидагина эмас, балки илмий асосланган лойиҳалаштириш объекти ҳам саналади. Демак, **дидактиканинг предмети** ўқитиш (ўқитувчи фаолияти) ва билим олиш (ўқувчининг билиш фаолияти)нинг ўзаро боғлиқлиги, алоқадорлиги жиҳатларини ўрганишдан иборат.

Таълим назарияси эътибор қаратилаётган жараённинг моҳиятини очиб бериш нуқтаи назаридан:

<sup>45</sup> Фалсафа. Қисқача изоҳли луғат. – Тошкент: “Шарқ” нашриёт-матбаа акциядорлик компанияси, 2004. – 203-бет.



- 1) илмий-назарий;
- 2) амалий-меъёрий;
- 3) ташкилий-технологик вазифаларни бажаради.

Дидактиканинг **илмий-назарий вазифаси** таълим жараёнларини ўрганиш, унинг турли жиҳатлари ўртасидаги боғлиқликлар моҳиятини очиб бериш, ривожланиш тенденциялари ва келажагини аниқлашдан иборат бўлса, **амалий-меъёрий** ва **ташкилий-технологик вазифалар сифатида** таълим мазмунини англаш, таълим тамойиллари, метод ва воситаларини қўллаш йўллари тадқиқ этилади.

Илмий-назарий, амалий-меъёрий ва ташкилий-технологик вазифаларни бажариш орқали дидактика томонидан қуйидаги масалалар ҳал қилинади (27-расм):

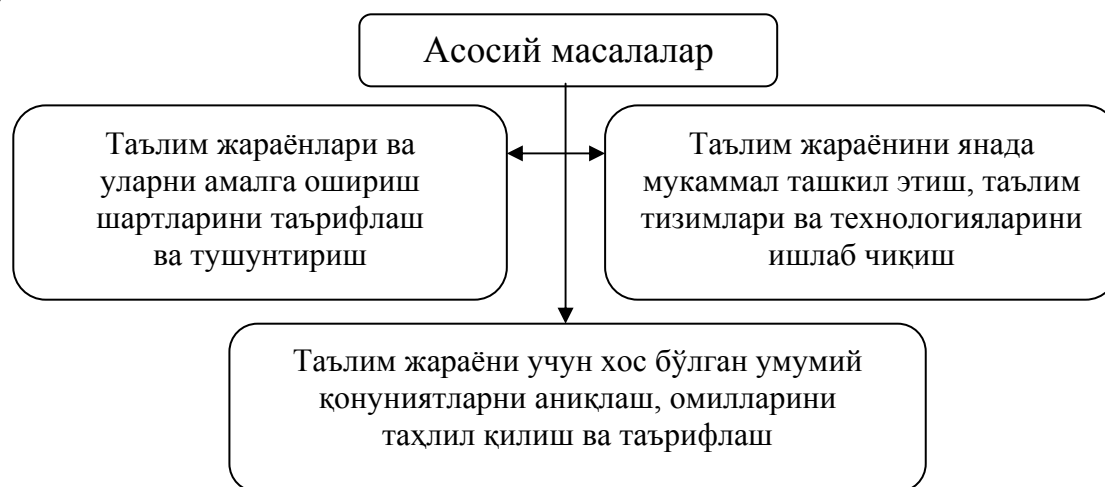

**27-расм. Дидактика томонидан ҳал қилинадиган асосий масалалар**

Дидактиканинг **асосий категориялари** қуйидагилардан иборат:

**Таълим** ўқувчиларга назарий билимларни бериш асосида уларда амалий кўникма, малакаларни шакллантириш, уларнинг билиш қобилиятларини ўстириш, дунёқарашларини тарбиялашга йўналтирилган жараён

**Таълим жараёни** – ўқитувчи ва ўқувчилар ўртасида ташкил этилиб, илмий билимларни ўзлаштиришга йўналтирилган педагогик жараён

**Билим олиш** – идрок этиш, ўрганиш, машқ қилиш, муайян тажриба асосида хулқ-атвор ҳамда фаолият кўникма, малакаларнинг мустаҳкамланиб, мавжуд билимларнинг такомиллашиб, бойиб бориш жараёни

**Ўқув фани** – таълим муассасаларида ўқитилиши йўлга қўйилган, ўзида муайян фан соҳаси бўйича умумий ёки мутахассислик билим асосларини жамлаган манба

**Дарс** – бевосита ўқитувчи раҳбарлигида муайян ўқувчилар гуруҳи билан олиб бориладиган таълим жараёнининг асосий шакли

**Билим** – шахснинг онгида тушунчалар, схемалар, маълум образлар кўринишида акс этувчи борлиқ ҳақидаги тизимлаштирилган илмий маълумотлар мажмуи

**Кўникма** – олинган билимларга асосланиб қўйилган вазифалар, шартларга биноан бажариладиган ҳаракатлар йиғиндиси

**Малака** онгли хатти-ҳаракатнинг автоматлаштирилган таркибий қисми

**Таълим тизими** – ёш авлодга таълим-тарбия бериш йўлида давлат тамойиллари асосида фаолият юритаётган барча турдаги ўқув-тарбия муассасалари мажмуи

**Таълимни бошқариш** – таълим муассасаларининг фаолиятини йўлга қўйиш, бошқариш, назорат қилиш, истиқболларини белгилаш

**Таълим мақсади** таълимнинг аниқ йўналишини белгилаб берувчи етакчи ғоя

**Таълим мазмуни** – шахснинг ҳар томонлама ривожланиши, унда бой дунёқарашни, эътиқодни таркиб топтириш, билишга нисбатан қизиқишларини ривожлантириш учун асос бўлувчи аниқ белгиланган, тизимлаштирилган билим, кўникма, малакаларнинг ҳажми

**Таълим жараёнини ташкил этиш** – ўқувчиларга илмий билимларни бериш мақсадида ўқитувчи томонидан педагогик фаолиятни ташкилий-методик жиҳатдан уюштирилиши

**Таълим турлари** мазмуни, ташкил этилиш ўрни, босқичи, қўлланиладиган воситалари, таълим олувчиларнинг ёшига кўра фарқланувчи таълим кўринишлари

**Таълим тамойиллари** таълим назариясининг муҳим, асосий, етакчи, устувор ғоялари, қоидалари

**Таълим шакли** – таълим жараёнининг ташкилий қурилиши

**Таълим методлари** – ўқув жараёнида қўлланилиб, унинг самарасини таъминловчи услублар мажмуи

**Таълим воситалари** ўқитиш самарадорлигини таъминловчи объектив (дарслик, ўқув қўлланмалари ва қуролилари, харита, диаграмма, плакат, расм, чизма, проектор, магнитофон, видео магнитофон, ускуна, телевизор, радио, компьютер, б.) ва субъектив (ўқитувчи нутқи, намунаси, муайян шахс ҳаёти, фаолиятига оид мисоллар ва ҳ.к.) омиллар

**Дидактик тизим (юнонча “systema” – яхлит қисмлардан ташкил топган, бирлаштириш)** – маълум мезонлар асосида таълим жараёнининг яхлит ҳолатини белгилаш, ажратиб кўрсатиш

**Таълим технологияси** – таълим мақсадига эришиш жараёнининг умумий мазмуни, яъни, аввалдан лойиҳалаштирилган таълим жараёнини яхлит тизим асосида, босқичма-босқич амалга ошириш, аниқ мақсадга эришиш йўлида муайян метод, усул ва воситалар тизимини ишлаб чиқиш, улардан самарали, унумли фойдаланиш, таълим жараёнини юқори даражада бошқариш

**Таълим натижаси (таълим маҳсули)** – таълим якунининг моҳиятини қайд этувчи тушунча; ўқув жараёнининг оқибати; белгиланган мақсадни амалга ошириш даражаси

**Таълим мазмуни.** Юқорида кўрсатиб ўтилганидек, “таълим мазмуни” тушунчаси ёрдамида ифодаланадиган шахснинг ҳар томонлама ривожланиши, унда бой дунёқарашни, эътиқодни таркиб топтириш, билишга нисбатан қизиқишларини ривожлантириш учун асос бўлувчи аниқ белгиланган, тизимлаштирилган билим, кўникма ва малакаларнинг ҳажмини белгилаш муҳим ижтимоий аҳамиятга эга. Шу боис таълим мазмунини белгилашга жиддий ёндашиш талаб этилади. Таълим мазмунини белгилашда мавжуд ижтимоий эҳтиёжлар инобатга олинади.

Мустақил Ўзбекистон Республикасида таълим мазмунини белгилашда комил инсон ва малакали мутахассисни тарбиялашдан иборат ижтимоий эҳтиёж етакчи асос бўлиб хизмат қилади. Шунингдек, таълим мазмунини белгилашда қуйидагилар эътиборга олинади:

- илмий билимлар инсоният тараққиёти ва шахс камолоти учун зарур омил эканлиги тўғрисидаги ёндашув;

- шахс томонидан умуминсоний ва миллий маданий кадриятларни эгаллаб олиш зарурлиги борасидаги муҳим талаб;
- шахсни ҳар томонлама ривожлантириш, унинг дунёқарашини таркиб топтириш зарурияти;
- таълим ва тарбия жараёнларининг ҳаёт билан, инсониятнинг тарихий тажрибаси билан боғлиқлиги ҳақидаги қарашлар;
- таълим ва тарбиянинг аниқ бир мақсадга йўналтирилиши зарур эканлиги борасидаги хулоса;
- оила ҳамда таълим муассасаларида олиб борилаётган педагогик фаолият моҳиятининг умумий дидактик ва тарбиявий тамойилларга мослиги қоидаси.

Таълим мазмуни ўзгарувчан характерга эга бўлиб, у доимо ўзгариб туради. Илм-фан, техника ва технологияларнинг жадал ривожланиши, шахслараро ижтимоий муносабатларнинг тобора такомиллашиб бориши таълим мазмунини шакллантиришга бўлган эҳтиёжларни таркиб топтиради. Жамиятнинг ижтимоий-иқтисодий ва маданий жиҳатдан тараққий этиши таълим мазмунини янгилаш, бойитишни тақозо этади ва бу жараённи тезлаштиради.

Ўқитиш учун етакчи асос бўлган таълим мазмуни шахсга таълим бериш, уни тарбиялаш ва ривожлантириш каби вазифаларнинг ижобий ҳал этилишини таъминлашга хизмат қилади. Таълим мазмунини ишлаб чиқишда қуйидаги тамойилларга мувофиқ иш кўрилади (28-расм):

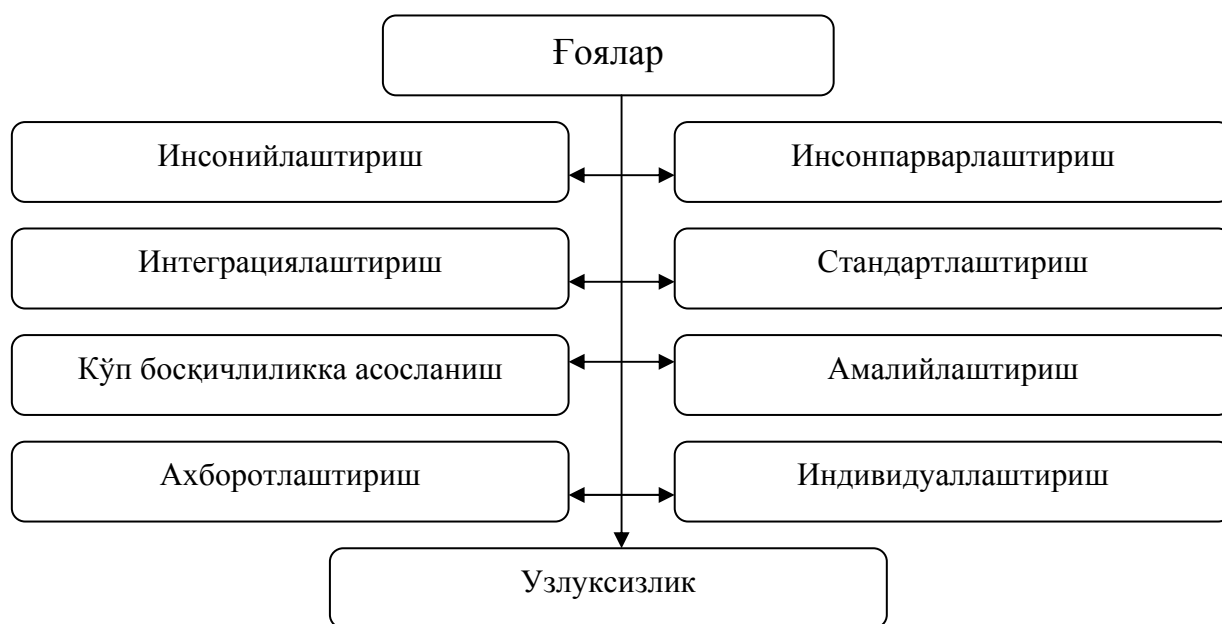

**28-расм. Таълим мазмунини белгиловчи устувор ғоялар**

Давр нуқтаи назаридан таълим мазмунига муайян даврларда киритилган ғоялар эскириши мумкин. Шу сабабли мавжуд ижтимоий тараққиёт, ривожланишни инобатга олган ҳолда уни доимий равишда янги, илғор ғоялар билан бойитиб бориш тақозо этилади.

Замонавий шароитда қуйидаги педагогик муаммолар ечимларининг топилиши таълим мазмуни янада бойитишга хизмат қилади:

- шахс хақидаги фанларнинг умумий тизимида педагогик билимларнинг интеграцияси муаммоларини, яхлит ўқув-тарбиявий жараёнда илғор анъаналарнинг ривожланишини тадқиқ этиш;

- педагогикадаги инновацион жараёнларни ўрганиш, ёшларни тарбиялаш ва ўқитишнинг муҳим тажрибасини вужудга келтириш;

- ўқув-тарбия жараёнининг самарадорлигини сифат ва миқдор жиҳатдан баҳолаш методлари ва технологияларини такомиллаштириш;

- миллий-маданий ва ўтмишга хос хусусиятларни, маънавий-ахлоқий анъаналар, халқ педагогикаси воситаларини ҳамда умуминсоний қадриятларни ҳисобга олган ҳолда ҳозирги ижтимоий-иқтисодий шароитларда тарбия қонуниятларини аниқлаш ва ўрганиш;

- узлуксиз таълим тизимида янги ўқув-методик адабиётлар мажмуини яратиш ва жорий этиш;

- касбий ташхис кўникмаларини, касб-ҳунар танлашда, шахс камолоти муаммоларини тадқиқ қилиш;

- шахснинг ёш хусусияти, қобилият даражаси, ақл-заковати, унинг ижтимоий келиб чиқишини инобатга олган ҳолда психологик муаммолар қўйиш ва шаклланиш қонуниятларини аниқлаш;

- ахлоқан қусурли бўлган болаларни ижтимоий-педагогик ҳимоялаш тизимини юзага келтириш, психологик-педагогик ва криминал асосларини ишлаб чиқиш;

- соғлом авлодни шакллантиришнинг педагогик ва физиологик-гигиеник асослари, узлуксиз таълим тизимида соғломлаштириш йўналишлари;

- Ўзбекистон Республикаси узлуксиз таълим тизимида тарихий-маданий ва таълимий анъаналарни, миллий психология воситаларини, халқ педагогикаси, жаҳон маданияти ва таълими тизими ютуқларини ўрганиш.

Таълим мазмуни таълимий-меъёрий ҳужжатлар талаблари, ўқув манбалари (давлат таълим стандартлари, ўқув режаси, дастур, дарслик ва қўлланмалар)нинг мазмуни, уларда илгари сурилган ғоялар асосида ишлаб чиқилади.

Узлуксиз таълим тизимининг барча босқичлари учун таълим мазмунини асослашда давлат таълим стандартлари (ДТС) устувор аҳамият касб этади.

**Узлуксиз таълим тизимида давлат таълим стандартлари (ДТС – инглизча standard – меъёр, намуна) – узлуксиз таълим босқичларининг асосий таълим дастурлари мазмунининг зарурий минимумини, ўқувчиларга юкланадиган ўқув юкларининг максимал ҳажмини, таълим муассасаси битирувчиларининг тайёргарлик даражасини, таълим жараёнини таъминлаш (унинг моддий-техник, ўқув-лаборатория, ахборот-методик, кадрлар таъминоти)нинг асосий талабларини аниқлаб берадиган меъёр ва талаблар**

Давлат таълим стандартлари муайян таркибий тузилмага эга бўлади. Яъни:

**Давлат таълим стандартларининг таркибий тузилмаси:**

1. Таълимнинг янги ёки аниқлаштирилган мақсадлари, фаннинг ўрганиш объектлари, асосий мазмунли йўналишлари кўзда тутиладиган ўқув фанининг умумий таърифи.
2. Ўқув фанининг мазмуни, таянч (инвариант) даражасини тасвирлаш.
3. Таълимнинг мажбурий натижаларини ифодалаш, яъни ўқувчиларнинг ўқув тайёргарликлари зарур бўлган минимал даражасига талаблар.
4. Билим, кўникма ва малакаларга қўйилувчи талаблар (бу ўқувчилар мажбурий тайёргарликлари даражасининг “ўлчами” бўлиб, назорат ишлари, тестлар, алоҳида топшириқларни бажаришларига кўра улар томонидан талабларнинг мажбурий даражасига эришилганлиги ҳақидаги хулосага келинади)

ДТСда таълим дастурлари мазмунининг минимуми, ўқувчилар томонидан бажариладиган ўқув ишларининг максимал ҳажми, ўқув фани бўйича таълимнинг якуний натижалари, таълим олиш шаклидан қатъий назар битирувчилар эришишлари керак бўлган таълим даражаси белгилаб берилади. Мазкур ҳужжатлар талабларини бажариш Ўзбекистон Республикасининг барча таълим муассасалари учун мажбурийдир. Бунинг маъноси шуки, ҳар бир таълим тури учун алоҳида давлат таълим стандартлари ишлаб чиқилади, уларда кўзда тутилган талабларга амал қилиш эса мазкур босқичдаги таълим муассасаларидан бирдай талаб этилади. Аммо давлат таълим стандарти асосида таълим муассасалари ўзларининг ўқув дастурлари вариантини ишлаб чиқиб, ундан фойдаланишлари мумкин. Бу таълим олиш мақсади ягона бўлгани ҳолда унга эришиш йўллари турлича эканлигини кўрсатади.

Таълим мазмунини белгилашда ўқув режалари ҳам ўзига хос ўрин тутади.

**Ўқув режаси** – меъёрий ҳужжат бўлиб, унда ҳар бир ўқув предметининг мазмуни ёритилади, ўқув йилида ўзлаштирилиши зарур бўлган билим, кўникма, малакалар ҳажми кўрсатилади

Ўқув режасида қуйидагилар белгиланади:

- 1) ўқув йили, чорак (семестр)лар ва таътилларнинг давомийлиги;
- 2) таълим муассасасида ўрганиладиган ўқув фанлари тартиби;
- 3) фанларни ўқиш йиллари бўйича тақсимлаш;
- 4) ҳар бир фан бўйича яхлит таълим даври ва ҳар бир синф (курс)да фанларни ўрганишга ажратилган соатлар ҳажми;
- 5) ҳар бир фанни ўрганишга ажратилган ҳафталик соатлар ҳажми;

б) практикумлар, ишлаб чиқариш ва педагогик амалиётлар ҳамда шу кабиларнинг давомийлиги.

Ўқув режасидан яна аниқ бир ўқув муассасаси хусусиятини акс эттирувчи, ўқувчилар танлови бўйича факультатив ва мажбурий машғулотлар ўрин олади.

Ўқув режалари бир неча турда бўлиб, улар қуйидагилардан иборат (29-расм):

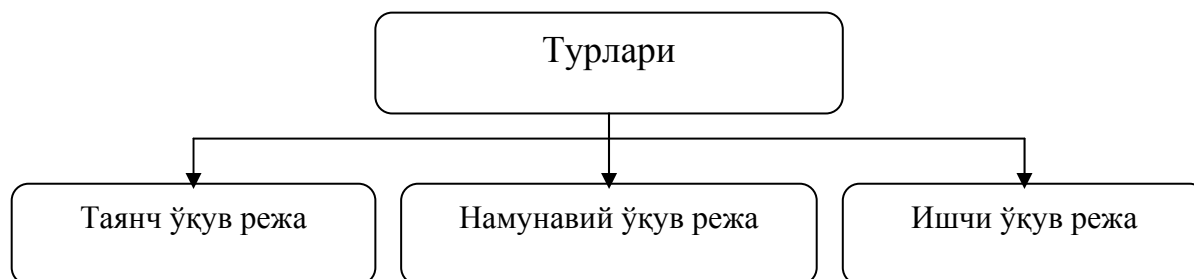

**29-расм. Ўқув режаларининг турлари**

Таълим муассасалари учун мўлжалланган **таянч ўқув режа** ДТС асосида ишлаб чиқилиб, муҳим меъёрий ҳужжат саналади. Таянч ўқув режа намунавий ва амалий ўқув режаларини ишлаб чиқиш учун асос бўлиб хизмат қилади. Таянч ўқув режаси давлат таълим стандартининг таркибий қисми сифатида Ўзбекистон Республикаси Вазирлар Маҳкамаси томонидан тасдиқланади.

Узлуксиз таълим тизимининг барча босқичларида фаолият юритадиган таълим муассасаларининг **намунавий ўқув режалари** таянч ўқув режаси асосида тузилади. Бу турдаги ўқув режалари Ўзбекистон Республикаси Олий ва ўрта махсус таълим Вазирлиги томонидан тасдиқланади. Мазкур режа узоқ муддатга мўлжаллаб тузилади ва унинг асосида мавжуд шароитларни ҳисобга олган ҳолда **ишчи ўқув режалари** ишлаб чиқилади.

Таълим мазмунини белгилашда ўқув дастурлари ҳам муҳим аҳамият касб этади. Ўқув дастурларининг турлари ва моҳияти тўғрисида биринчи мавзуда сўз юритилганлиги сабабли бу ўринда батафсил тўхталиб ўтишга зарурият йўқ.

Турли босқичда фаолият юритувчи ўқув муассасалари ишини ташкил этиш, ёш, психологик нуқтаи назардан шахсни тарбиялашда ўқув фанлари ўзига хос ўрин тутади.

**Ўқув фани** таълим муассасаларида ўқувчиларнинг ёш, идрок этиш имкониятларига мувофиқ уларга муайян фан соҳаси бўйича умумий ёки мутахассислик билимларини бериш, кўникма, малакаларни шакллантиришни таъминловчи манбадир

Ўқув фанининг мазмуни ижтимоий характерга эга бўлиб, шу боис у ҳар бир педагог томонидан ихтиёрий белгиланмайди. Таълим оловчилар томонидан ўзлаштирилиши зарур бўлган ўқув фанларни яратиш ижтимоий-дидактик ҳодиса бўлганлиги сабабли бу жараён таълимнинг тарихий ривожланиш жараёнида ишлаб чиқилади. Таълим мазмуни ўқув адабиётларида

**лойиҳалаштирилади. Ўқув адабиётлари сирасига дарсликлар ва ўқув қўлланмалари киради.**

**Дарслик** – муайян ўқув фани бўйича таълим мақсади, ўқув дастури ва дидактик талабларга мувофиқ белгиланган илмий билимлари тўғрисидаги маълумотларни берувчи манба бўлиб, у мазмуни, тузилишига кўра ўқув дастурига мос келади

Намунавий ўқув дастурлари асосида яратилган дарсликлар мақсадга мувофиқ ҳолда тегишли вазирликлар томонидан узлуксиз таълимнинг турли босқичларида фаолият олиб бораётган тегишли таълим муассасалари учун тавсия этилади. Дарслик таълим мазмунига қўйиладиган барча талабларга жавоб бера олиши, шу билан бирга муайян меъёрларга амал қилган ҳолда яратилиши лозим. Яъни:

1. Ҳар бир ўқув предмети учун яратиладиган дарсликда илмий билимлар тизими ва унинг ҳажми тегишли ўқув дастури талабларига, шунингдек, у мўлжалланган ўқувчиларнинг ёш хусусиятларига мос келиши керак.

2. Дарсликда баён қилинган илмий билимлар назарий-ғоявий жиҳатдан тизимли, изчил, келтириладиган далил ва исботлар ишончли бўлиши, тўғри таҳлил, аниқ таъриф этилиши, мавзулар юзасидан зарур хулосалар чиқарилиши асосида таълим олувчиларда дунёқараш, маънавий-ахлоқий сифатлар, эътиқодни тарбиялай олиши лозим.

3. Ўқув дарсликларида баён этиладиган билимлар амалиёт билан боғланиши, жамият ҳаётининг барча – ижтимоий, иқтисодий, маданий соҳаларида эришилган ютуқларни тавсифлайдиган далиллар билан бойитилиши, уларнинг таҳлили билан асосланиши зарур.

4. Дарсликларда баён қилинадиган мавзулар ўқув материалининг характерида боғлиқ ҳолда тегишли қоида, таърифларда берилиши, далиллар келтирилиши, айрим материаллар расм, сурат, схема, диаграмма ва б. тасвирлар билан бойитилиши мақсадга мувофиқдир.

5. Баён қилинадиган материаллар ўқувчиларга тушунарли бўлиши, лўнда, ихчам жумлалар асосида ёритилиши керак.

6. Дарсликнинг ташқи кўриниши, беазаги муайян ёш даври таълим олувчиларнинг эстетик диди, психологик хусусиятларига мос келиши лозим.

7. Ўқув дарсликларининг тегишли ёш даври таълим олувчилари учун жорий қилинган гигиена қоидаларига мувофиқ бўлиши талаб қилинади.

8. Дарсликлар фанда исбот қилинмаган, маълум таъриф ва қоидаларга эга бўлмаган, муаммоли масалалардан ҳоли бўлиши зарур.

Ўзбекистон Республикасида узлуксиз таълим тизимининг ҳар бир босқичида ўқувчи эътиборига тақдим этиладиган таълим мазмуни уларда қўлланиладиган давлат таълим стандартлари, ўқув режалари, дастурлар ва дарсликларда ўз аксини топган. Таълим мазмунини ифодаловчи давлат таълим стандартлари, ўқув режалари, дастурлар талабларини бажариш, ўқув дарсликлари ғояларини пухта ўзлаштириш ҳар бир ўқувчи учун мажбурийдир.



**Таълим қонуниятлари ва тамойиллари.** “Қонуният” тушунчаси орқали объектив ҳодисалар ўртасидаги боғланишлар ва уларга хос бўлган қонунлар ифодаланади. Таълим қонуниятлари таълим жараёнининг таркибий қисмлари ўртасидаги ўзаро боғланишлар ва уларга хос бўлган қонунларни англатишга хизмат қилади. Таълим қонуниятлари: **умумий ва хусусий** тарзда икки гуруҳга ажратилади. Амал қилинишига кўра: яхлит дидактик тизимни қамраб оладиган қонуниятлар **умумий**; фақат алоҳида таркибий қисмларга тегишли бўлган қонуниятлар эса **хусусий** деб аталади.

Таълим қонуниятлари қуйидагилардан иборат:

- 1) таълим омиллари, шарт-шароитлари, натижалари ўртасида ўзаро алоқадорликнинг мавжудлиги;
- 2) таълим жараёнининг ижтимоий омиллар, жамият эҳтиёжлари билан боғлиқлиги;
- 3) таълим, ривожланиш ва тарбиянинг ўзаро бирлиги;
- 4) ҳар қандай таълим жараёнида ўқитувчи, ўқувчи ва ўрганилаётган объектлар ўртасидаги ўзаро таъсирнинг талаб этилиши;
- 5) таълим самарадорлигининг ўқувчилар ўқув фаоллиги асосида таъминланиши;
- 6) малакаларнинг муайян операция, ҳаракатларнинг мунтазам такрорланиши натижасида ҳосил бўлиши;
- 7) ўзлаштиришнинг пухталигини такрорлаш изчиллигига боғлиқлиги;
- 8) ўқувчилар ўзлаштирган мураккаб фаолият усуллари ўқитувчининг уларда энг оддий фаолият усуллари самарали ўргата олишининг натижаси эканлиги.

Таълим қонуниятлари асосида унга қўйиладиган талаблар – таълим тамойиллари аниқланади.

**Таълим тамойиллари** ўқитиш асосидаги таълимни ташкил этиш мазмуни, шакл, метод, воситаларининг танланишини белгилайдиган бошланғич асослар

Таълим жараёни қуйидаги тамойиллар асосида ташкил этилади (30-расм):



**30-расм. Таълимнинг устувор тамойиллари**

**Таълим жараёни ва унинг асосий таркибий элементлари.** Таълим жараёни таълим технологиясининг асосини, ядросини ташкил этиб, таълим мақсади, таълим мазмуни, ўқувчи, таълим шакли, метод, воситалари ва таълим берувчи каби унсурлардан иборат тизим сифатида намоён бўлади. Таркибий унсурлар ўзаро бирлик, алоқадорликда таълим жараёнининг умумий моҳиятини ёритишга хизмат қилади.

Таълим жараёни қуйидаги шартларга мувофиқ ташкил этилади:

- 1) таълим олиш, муайян назарий, амалий билимларни ўзлаштиришга бўлган ижтимоий (ёки шахсий) эҳтиёжларнинг юзага келиши;
- 2) таълим олиш, муайян назарий, амалий билимларни ўзлаштиришга нисбатан рағбат, қизиқишнинг уйғониши;
- 3) ўқувчининг ўқув-билиш фаолияти мазмунини белгилаш;
- 4) ўқувчининг ўқув-билиш фаолиятини бошқариш (31-расм):

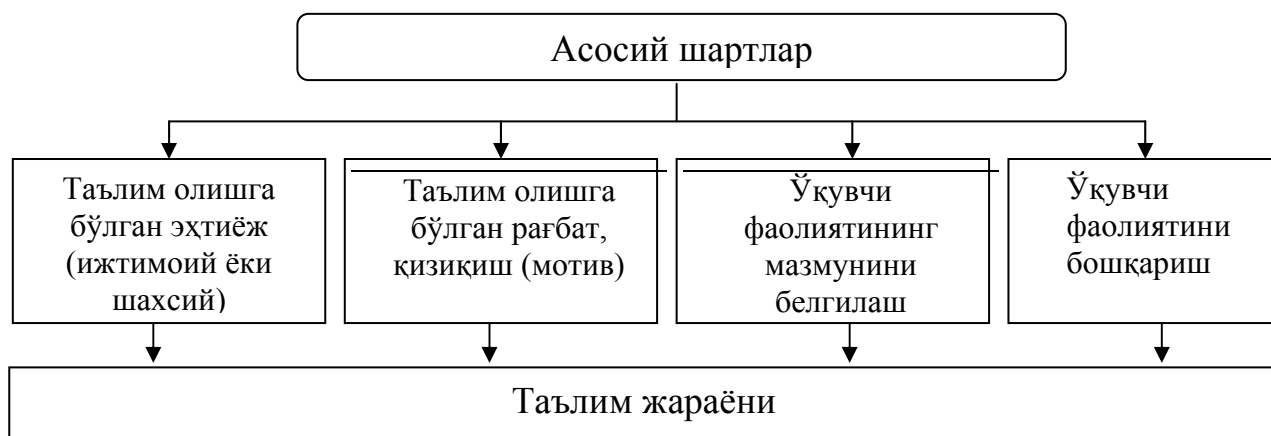

**31-расм. Таълим жараёнини ташкил этиш шартлари**

Таълим олишга бўлган рағбат, қизиқиш ўқувчи ва ўқитувчи иштирокидаги ўқув-билиш фаолияти асосининг шаклланишида ҳам муҳим аҳамият касб этади. Яқин-яқингача ўқувчининг таълим жараёнидаги иштироки назарий билимларни қабул қилиб олувчи, ўзлаштирилган назарий билим, амалий кўникмаларни намоёниш этувчи субъект сифатидаги роли билан кифояланган эди. Замонавий шароитда эса ўқувчи таълим жараёнининг етакчи субъекти, асосий ижрочиси сифатида фаолият кўрсата бошлади. Эндиликда у ўқитувчи томонидан узатилаётган ахборот (билим)ларни қабул қилмайди, балки назарий билимларни унинг йўлланмаси, кўрсатмасига мувофиқ тавсия этилган ўқув манбалари билан мустақил равишда танишиш орқали ўзлаштиради, ўқитувчининг назорати остида амалий кўникма, малакаларни ҳосил қилади. Ўқувчи мустақил фаолият юритиш, назарий билимларни ўзлаштириш асосида ўзида фикрни илгари суриш, далиллар келтириш, ўз фикрини ҳимоя қилиш лаёқатини тарбиялай олиши, ўз-ўзини танқид қилиш, ўз-ўзини баҳолаш сифатларини қарор топтира олиши талаб этилади. Давр талаби ўқувчини

таълим жараёнининг сушт тингловчиси бўлишдан фаол иштирокчисига айлантиришни тақозо этмоқда.

Таълим олувчининг таълим жараёнидаги етакчилик роли қуйидаги педагогик вазифаларни ҳал этиш имконини беради:

- ўқувчиларда билимларни ўзлаштиришга бўлган ички эҳтиёж (рағбат)ни қарор топтириш;

- уларда билимларни ўзлаштиришга нисбатан онгли ёндашувни ҳосил қилиш;

- ўқувчиларда мустақил фаолият юритиш кўникмаларини шакллантириш;

- уларнинг фаоллигини таъминлаш;

- ўқувчиларда мустақил фикр юритиш, назарий ва амалий билимлар моҳиятини таҳлил этиш, улар юзасидан хулоса чиқариш, умумлаштириш, ўз амалий фаолиятига тадбиқ этиш кўникмаларини юзага келтириш ва такомиллаштириш;

- ўз-ўзини назорат қилиш, баҳолаш сифатларини шакллантириш.

Ўқувчи фаолият мазмунининг тўлақонли ёритилишида таълим шакли, метод ва воситаларининг аҳамияти катта. Зеро, улар ўқувчининг имкониятларини юзага чиқариш, билим, кўникма, малакаларини аслидек, мавжуд даражасида ёритиб бериш учун қулай шарт-шароит яратиб беради. Ўз навбатида ўқувчиларнинг ёш, психологик, физиологик хусусиятлари, билим даражаси, дунёқарашининг кўлами, фаоллиги самарали, илғор, ноанъанавий таълим шакл, метод ва воситаларини танлаш, улардан мақсадга мувофиқ фойдаланиш учун туртки бўлади.

**Таълим жараёнини ташкил этиш мақсади** ДТС, ўқув режаси дастури, дарслик, қўлланмаларда белгилаб берилган муайян мавзу, фан (ёки курс)нинг ўзига хос жиҳатлари, мавжуд педагогик шарт-шароитлар, ўқувчиларнинг ёш, психологик хусусиятлари, ҳаётий эҳтиёжлари, қизиқишлари, ўқитувчининг билим, малака даражаси, дунёқараши, ижодкорлиги, вазиятни баҳолай билиши, унга мувофиқ тезкор ҳаракат қилиш лаёқати каби омилларни инобатга олиш асосида белгиланади

Ўқув жараёнининг мақсади аниқ ва равшан белгиланмоғи лозим. Таълим мақсадининг бундай белгиланиши маълум ва амал қилинган вақтда дидактик жараённи ташкил қилиш ва амалга оширилиш даражаси юзасидан хулоса чиқариш имкониятини яратади.

Таълим жараёнининг таркибий элементлари қуйидагилардир (32-расм):

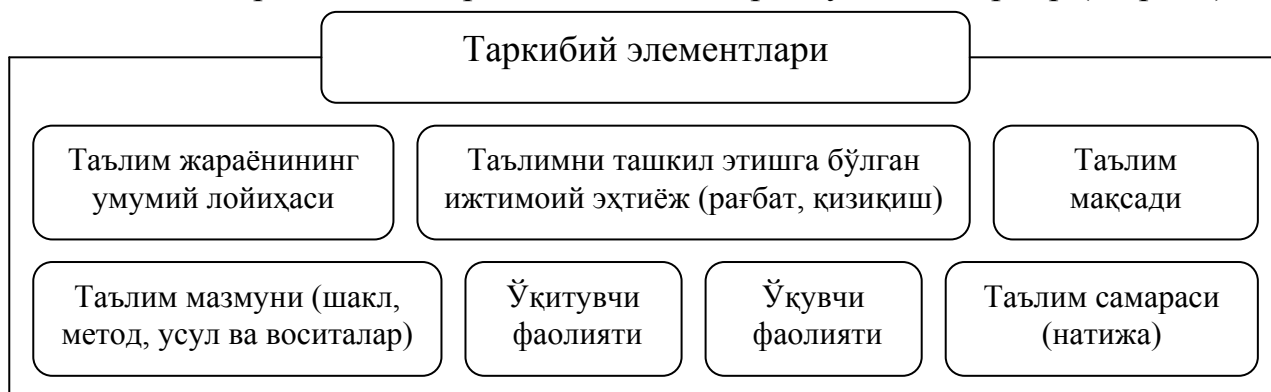

**32-расм. Таълим жараёнининг таркибий элементлари**

Таълим жараёнининг мазмуни шахсга таълим бериш, уни тарбиялаш ва ривожлантириш каби вазифаларнинг ижобий ҳал этилишини таъминлашга хизмат қилади.

Таълимнинг шакл, метод ва воситалари **таълим мазмуни** асосида белгиланади

Таълим муассасалари олдида турган вазифаларни ҳал этиш таълим мазмуни, шакли, метод ва воситаларининг самарадорлигига боғлиқ. Таълим шакли, метод ва воситалари ўқувчиларни маънавий-ахлоқий жиҳатдан тарбиялаш, уларда чуқур билим, дунёқарашни ҳосил қилишга хизмат қилади.

**Таълимнинг ташкилий шакллари.** Қадим замонларданок жамиятнинг етук кишилари ўқитиш ишини ташкил қилишнинг ижтимоий тараққиёт эҳтиёжларига жавоб берадиган шаклларини топишга уринишган. Ҳозирги вақтда Республика таълим муассасаларида ўқитишнинг қуйидаги шаклларидан фойдаланилмоқда (33-расм):



**33-расм. Таълимни ташкил этиш шакллари**

Анъанавий таълим ўзида XVI асрнинг охири ва XVII асрнинг бошларида яшаб ижод этган буюк чех педагоги Ян Амос Коменский (1592-1670 йиллар) томонидан асосланган синф-дарс тизими моҳиятини акс эттиради. Мазкур тизимнинг моҳияти қуйидагилардан иборат: 1) ўқувчилар ёши ва тайёргарлик даражаларига кўра синфлар тарзида гуруҳланиб, умумий ишни бажаради; 2)

Ўқув предметининг мазмуни бир қатор бўлим ва мавзуларга, бўлим, мавзулар эса бир қатор барабар ва изчил жойлаштирилган қисмларга ажратилиб, улар бирин-кетин маълум жадвал бўйича дарслар кўринишида келади.

**Синф** ёши ва билими жиҳатидан бир хил бўлган муайян ўқувчилар гуруҳи

**Дарс** – бевосита ўқитувчининг раҳбарлиги, назорати остида муайян ўқувчилар гуруҳи билан олиб бориладиган таълим жараёни

Дарс – ўқув ишларининг асосий ташкилий шакли ҳисобланади. Синф-дарс тизими куйидаги мазмунга эга:

1. Ҳар қайси синф ёши, билим даражасига кўра бир хил бўлган ўқувчиларнинг доимий гуруҳига эга бўлади.

2. Дарс жараёни асосан 45 дақиқа (ёки бир академик соат – 80 дақиқа) давом этиб, қатъий жадвал асосида олиб борилади.

3. Дарс ўқитувчи ва ўқувчиларнинг фаолият бирлигига асосланган бўлиб, бевосита ўқитувчи раҳбарлигида жамоа, гуруҳли, якка тартибда олиб борилади.

4. Дарс машғулоти ўтилаётган ва ўзлаштирилаётган материалнинг мазмунига кўра турли методлар ёрдамида олиб борилади, умумий таълим тизимининг бир қисми сифатида, албатта, тугалланган билим беради ва навбатдаги билимларни ўзлаштириш учун замин яратишга хизмат қилади.

Бугунги кунда дарсларни ташкил этишга нисбатан куйидаги дидактик талаблар қўйилмоқда:

1. Дарснинг мақсади ва вазифаларининг аниқлиги ва педагогик жиҳатдан тўғрилиги.

2. Дарснинг таълимий, тарбиявий, шахсни ривожлантирувчанлик вазифаларининг бирлиги ва узвийлиги.

3. Ўқитишнинг яхлит дарс, унинг маълум қисмлари, вазифалари, мазмунига мувофиқ келадиган, ўқувчиларнинг билиш фаолликлари ва мустақил фаолиятларини таъминлашга хизмат қилувчи мақбул методларини танлаш.

4. Машғулотларнинг турли шакллари: жамоа, гуруҳли ва якка тартибдаги шакллари мақбул равишда қўшиб олиб бориш.

5. Ўқитувчининг раҳбарлик роли билан ўқувчиларнинг фаол билиш фаолиятини бирга олиб бориш.

6. Дарсларнинг ўзаро узвий ва диалектик Хусусиятга эга бўлишига эришиш.

7. Ўқувчиларнинг ёш ва психологик хусусиятларини инобатга олиш.

8. Зарур педагогик шарт-шароитларни яратиш.

9. Дарсларни демократик тамойиллар асосида ташкил этиш.

10. Дарсда ўқувчи эркинлигини таъминлашга эришиш

Бугунги кунда таълимни ташкил этиш тизимида якка тартибда таълим олиш ўзига хос аҳамият касб этиб бормоқда. Якка тартибдаги таълим ўқувчининг қизиқиши, эҳтиёжи, хоҳишига кўра муайян фан, предмет юзасидан чуқур билим олиш; маълум фан ёки предмет бўйича юзага келган ўзлаштиролмаслик ҳолатини бартараф этиш, узоқ вақт соғлиқни сақлаш муассасаларида даволанган ёки тиббиёт ходимлари назоратида бўлган ўқувчиларнинг ўқув дастури талабларини бажаришларига кўмаклашиш мақсадида ташкил этилади. Якка тартибда таълим олишнинг асосий кўринишларидан бири – репититорлик таълими кенг оммалашиб бормоқда.

Айни вақтда умумий ўрта таълим мактаблари, янги турдаги ўқув муассасалари фаолиятида ўқитишнинг ноанъанавий шаклларининг асосийси сифатида маърузадан кенг фойдаланилмоқда. Маъруза, асосан, ижтимоий фанларни ўқитиш жараёнида қўлланилмоқда.

**Маъруза ўқувчиларга назарий билимларни вербал (оғзаки) етказиб бериш шаклларида бири бўлиб, маъруза дарсларини ташкил этиш анча мураккаб ва кўп меҳнат талаб қилади**

Маъруза дарси тажрибали, юксак даражадаги педагогик маҳоратга эга ўқитувчилар томонидан ташкил этилади. Маърузада фақат фан, ўқув предмети асосларига доир маълумотлар бериб қолмасдан, балки ўқувчиларни ижтимоий-ғоявий жиҳатдан тарбиялаб бориш талаб этилади. Маъруза жараёнида асосий эътибор ўқувчиларнинг мустақил фикрлаш қобилиятини ривожлантириш, билим ва фаолият малакасини оширишга қаратилади.

Мактаб амалиётида маърузанинг қуйидаги турларидан кенг фойдаланилмоқда:

маъруза-ҳикоя; маъруза-суҳбат; маъруза-мунозара; оммавий маъруза

Маърузалар ёзма тайёрланади. Шу боис маърузачи ўқитувчида маъруза мавзуси юзасидан режа ва қоралама (конспект) бўлиши лозим.

Маърузада ўқув материалининг ўқувчилар томонидан тушунилиши ва қабул қилиниши қуйидаги мезонлар билан аниқланади:

№	Синфлар	Ўқувчилар томонидан қабул қилинувчи материал ҳажми
1.	I синф	20-25 та сўз
2.	II синф	25-30 та сўз
3.	III синф	30-35 та сўз
4.	IV-IX синф	35-50 та сўз
5.	Янги турдаги ўқув муассасаларда	40-45 та сўз

Ўрта таълим мактабларида маъруза 45 дақиқа, бир академик соатдан иборат бўлади. Умумий қоидага мувофиқ маъруза бир дарс давомида охирига

етказилмай қолган бўлса, у янги машғулотда давом эттирилади. Ҳар бир мавзу бўйича маъруза материаллари тушунтириб бўлингач, ўқувчилар билан савол-жавоб ўтказилади. Ҳар бир мавзу юзасидан фойдаланиш лозим бўлган адабиётлар рўйхати тақдим этилади.

Умумий ўрта таълим мактаблари ўқув режасига VII синфдан бошлаб факультатив машғулотлар киритилади.

**Факультативлар** – ўқувчиларнинг қизиқиш, хоҳишларига кўра муайян фан, предмет юзасидан бериладиган илмий-назарий билимларни чуқурлаштириш, уларда амалий кўникмаларни ҳосил қилиш мақсадида ташкил этиладиган таълим шакли

Таълим муассасаси маъмурияти, педагогик жамоа олдига ҳар бир ўқувчи (талаба)нинг факультативлардан бирини танлаш имкониятига эга бўлишини таъминлаш вазифаси қўйилади, бу кейинчалик унинг учун мажбурий бўлиб қолади. Факультатив машғулотлар ўқувчиларнинг мустақиллиги, фаоллигини оширишга, уларнинг ақлий қобилиятларини ривожлантиришга хизмат қиладиган махсус дастур асосида ўтказилади.

Факультатив машғулотларда ўқиладиган маърузалар амалий машғулотлар билан уйғунлашиб кетади. Бунда ўқувчилар адабиётлар билан ишлаш малакасини, мустақил фаолият юритиш кўникмасини эгаллайди, мураккаб бўлмаган тажриба, тадқиқотлар ўтказиш методикасини ўзлаштиради, тажриба қурилмалари, техникани ишлатиш малакасини ҳосил қиладди. Факультатив машғулотлар мажбурий фанлар юзасидан бўлган машғулотлар билан мустаҳкам алоқадорликда ташкил этилиши керак.

Кейинги йилларда умумий ўрта таълим мактабларининг юқори синфларида ижтимоий ва гуманитар предметлар бўйича семинар машғулотларини ташкил этиш кенг қўлланилмоқда.

**Семинар** – ўқитувчи ва ўқувчиларнинг фаол ҳамкорлиги асосида ташкил этилувчи таълим шаклларида бири бўлиб, уни ташкил этишдан кўзланган мақсад ўқувчиларнинг мустақил ишларини янада ривожлантириш, айрим мавзулар юзасидан кенг, чуқур маълумот бера оладиган манбалар устида ишлай олишлари, шу асосда келажак фаолиятларида зарур адабиётлардан фойдалана олиш кўникма, малакаларига эга бўлишларини таъминлайди

Семинар машғулоти ўқувчилар томонидан у ёки бу мавзу бўйича маърузалар тайёрлаш, уни синф ўқувчилари билан муҳокама қилиш йўли билан олиб борилади. Бу турдаги машғулотларга 2-3 ҳафта тайёргарлик кўрилади. Ўқувчилар адабиётларни ўрганади, материал йиғади, турли кузатишлар ўтказади, ўз ахборотлари юзасидан тезислар тузади.

Семинар машғулоти ўқитувчи раҳбарлигида ўтказилади. У ўқувчилар ишини йўналтириб туради, мавзуга оид саволлар юзасидан ташкил этилган муҳокамани яқунлайди. Зарур қўшимча мулоҳазаларни билдиради, материални муайян тизимга солади. Маъруза қилган, муҳокамада қатнашган ўқувчиларнинг фаолиятлари баҳолаб борилади.

Семинар машғулотли ўқувчилар эътиборини дарсга жалб этиш, уларнинг қизиқишини орттириш, мустақил ишлаш, фикрлашга ўргатиш, дарсни фаоллаштириш, ўқувчилар ақлий қобилиятларини ўстиришда муҳим ўрин тутди. Ўқитишнинг ноанъанавий шакллари доирасида амалий машғулотлар алоҳида ўрин тутди.

**Амалий машғулотлар** махсус жиҳозланган хона ёки алоҳида ажратилган тажриба майдонида ташкил этилиб, ўқувчиларда улар томонидан ўзлаштирилган назарий билимларни амалиётда қўллай олиш кўникма, малакаларини ҳосил қилишга йўналтирилган таълим шакли

Бу таълим машғулотлари икки йўналишда ташкил этилади. Яъни (34-расм):

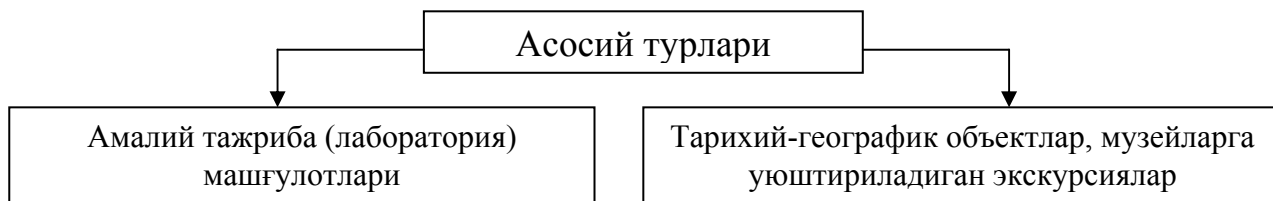

### 34-расм. Амалий машғулотларнинг асосий турлари

Умумий ўрта таълим мактабларининг V-IX синфларида олиб бориладиган амалий-тажриба машғулотлари асосан мактаб устахонаси, махсус жиҳозланган хоналар ва ўқув тажриба ер майдонида олиб борилади. Бундай машғулотлар ўз хусусиятларига кўра қуйидаги турларга бўлинади (35-расм):



### 35-расм. Амалий машғулотларнинг турлари ва уларнинг тавсифи



Ноанъанавий дарс шаклларида бири экскурсия ҳисобланади.

**Экскурсия** бевосита кузатиш асосида муайян жараён, воқеа-ходиса ёки фаолият мазмунини ёритувчи билимларнинг пухта ўзлаштирилишини таъминловчи таълим шакли

Экскурсиялар синф-дарс тизими, амалий машғулотлардан тубдан фарқ қилади. Ушбу фарқ қуйидагилардан иборат:

- 1) ўқитувчи ўтказиладиган барча экскурсияларга раҳбарлик қилса ҳам, у экскурсия объектларининг барча деталларини яхши билмаслиги мумкин, бундай ҳолларда машғулотни махсус тайёргарликка эга экскурсовод олиб боради;
- 2) экскурсия муддати турлича бўлиб, доимий ўқув жадвалига амал қилиш талабига бўйсунуш шарт ҳисобланмайди;
- 3) ўқитувчи ёки экскурсоводнинг раҳбарлик усули, ўқувчиларнинг фаолияти турлича бўлиши мумкин

Экскурсия давомида бир ўрндан иккинчи ўринга кўчиб юрилади. Шу боис ўқувчилардан интизомга қатъий риоя қилиш талаб этилади. Ўқувчилар объектни кузатиш жараёнида вақт-вақти билан саволлар беради, зарур маълумотларни ёзиб боради. Экскурсия якунида ўқитувчи бугунги кузатганларини аввал ўзлаштирилган материалларга боғлаб суҳбат ўтказади. Экскурсия материаллари асосида баён ёки иншо ёздириш мақсадга мувофиқ.

Бу каби машғулотлар қуйидаги тўрт йўналишда уюштирилади (36-расм):



**36-расм. Экскурсияларнинг асосий йўналишлари**

Экскурсия жараёни қуйидаги таркибий тузилишга эга (37-расм):

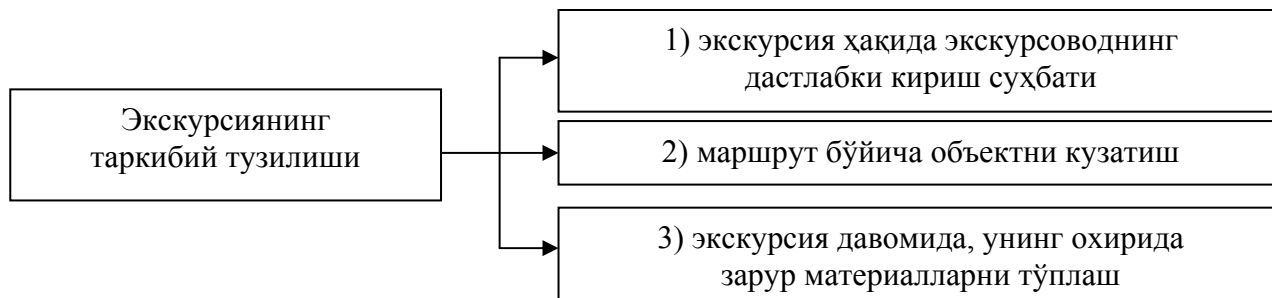

**37-расм. Экскурсиянинг таркибий тузилиши**

Таълимнинг ноанъанавий шакли сифатида ташкил этиладиган **баҳс-мунозара, давра столи, матбуот конференцияси** муайян предметнинг муҳим мавзулари юзасидан ташкил этилиб, ўқувчиларда мустақил фикрлаш, ўз фикрини илгари суриш, уни асослаш, ҳимоя қилиш қобилиятини шакллантириш учун хизмат қилади. Бу каби дарсларни ташкил этишда мақсаднинг аниқлиги, ўқитувчиларнинг фаол иштироки муҳим аҳамиятга эга.

**Викторина ва мўъжизалар майдони** шаклида ўтказилаётган дарслар беллашув хусусиятига эга бўлиб, ўқувчиларни фаолликка ундайди.

**Таълим методлари ва уларнинг гуруҳланиши.** Таълим жараёнининг муваффақияти унинг шаклигагина эмас, балки қўлланилаётган методлар самарадорлигига ҳам боғлиқ.

Таълим назариясида ўқитиш (таълим) методлари марказий ўрин эгаллайди.

**Таълим методи** (юнонча “methods” – йўл, усул) – таълим жараёнида ўқитувчи ва ўқувчиларнинг аниқ мақсадга эришишига қаратилган биргаликдаги фаолиятларини ташкил этиш йўли

Таълим методлари ўқитишнинг ўз олдига қўйган мақсадларига эришиш усуллари, ўқув материални ўқувчиларга назарий-амалий жиҳатдан узатиш йўллари аниқланади.

Ўқитиш методлари таълим жараёнида ўқитувчи ва ўқувчи фаолиятининг қандай бўлиши, ўқитиш жараёни қандай ташкил этиш, олиб бориш, бу жараёнда ўқувчилар томонидан қандай иш-ҳаракатларнинг бажарилиши кераклигини белгилаб беради.

Методлар бир қанча асосий гуруҳлардан иборат бўлиб, уларнинг ҳар бири ўз навбатида кичик гуруҳлар, уларга кирувчи алоҳида методларга бўлинади. Ўқув-билиш фаолиятининг ташкил этилиши, ўқув ахборотларининг узатилиши, қабул қилиниши, англаб олиниши, ёдда сақланиши, ўзлаштирилган билимларнинг амалиётда қўлланилишини таъминлаш, амалий кўникма, малакаларни шакллантиришга хизмат қилишига кўра таълим методларини қуйидаги гуруҳларга ажратиш мумкин (38-расм):



**38-расм. Таълим методларининг асосий гуруҳлари**

**Оғзаки баён қилиш методлари** таълим тизимида энг кўп қўлланиладиган методлардан бири бўлиб, мазкур методга барча ўқув предметлари бўйича турли

босқичларда мурожаат қилиш мумкин (39-расм):

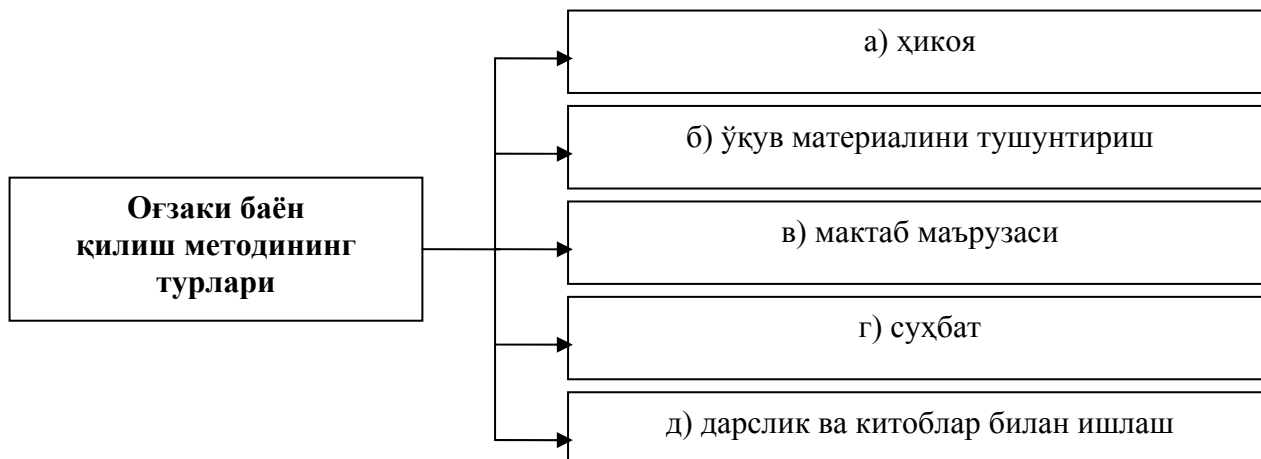

**39-расм. Оғзаки баён қилиш методларининг турлари**

**Ҳикоя** методи баён қилинаётган маълумотларнинг тўғридан-тўғри ўқитувчининг жонли нутқи орқали идрок қилиниши билан тавсифланади, ана шу хусусиятига кўра таълимнинг бошқа методларидан фарқ қилади.

**Ҳикоя** ўқитувчи томонидан янги ўтилаётган мавзуга оид далил, ҳодиса ва воқеаларнинг яхлит ёки қисмларга бўлиб, образли тасвирлаш йўли билан ихчам, қисқа, изчил баён қилишдир (баён қилиш I-IV синфларда 10-12 дақиқа, V-VII синфларда 15-20 дақиқа, VIII-IX синфларда 30-40 дақиқа, ўрта махсус, касб-хунар таълими ҳамда олий таълим муассасаларида эса 50-60 дақиқа бўлиши мумкин)

Ҳикоя ижтимоий-гуманитар предметларни ўқитишда кенг қўлланилади. Ҳикоя қилиш давомида ўқувчилар суэт тингловчи бўлиб қолмасликлари, аксинча, уларнинг фаолликларини ошириш, диққатларини мавзуга жалб этиш, ҳодиса, воқеалар хусусида фикр юритишларни таъминлаш мақсадида саволлар бериб бориш, кўргазмали қуроллардан фойдаланишга алоҳида эътибор бериш зарур.

**Мактаб маърузаси** – бир соатлик машғулот давомида ўрганилаётган мавзунинг ҳақиқий моҳиятини очиб бериш, унда илгари сурилган ғоялар асосида илмий хулосалар чиқариш, уларни умумлаштириш асосида билимларни муайян изчилликда баён этиш шакли

Мактаб маърузаси асосан юқори синфларда қўлланилади. Маъруза жараёнида мавзу сидирғасига баён қилинса-да, ўқув материални оғзаки баён қилиш методининг бошқа турлари, хусусан, ҳикоя ва тушунтиришлардан ҳам фойдаланиш мумкин.

Мактаб маърузаси муайян шартлар асосида ташкил этилади. Яъни (40-расм):

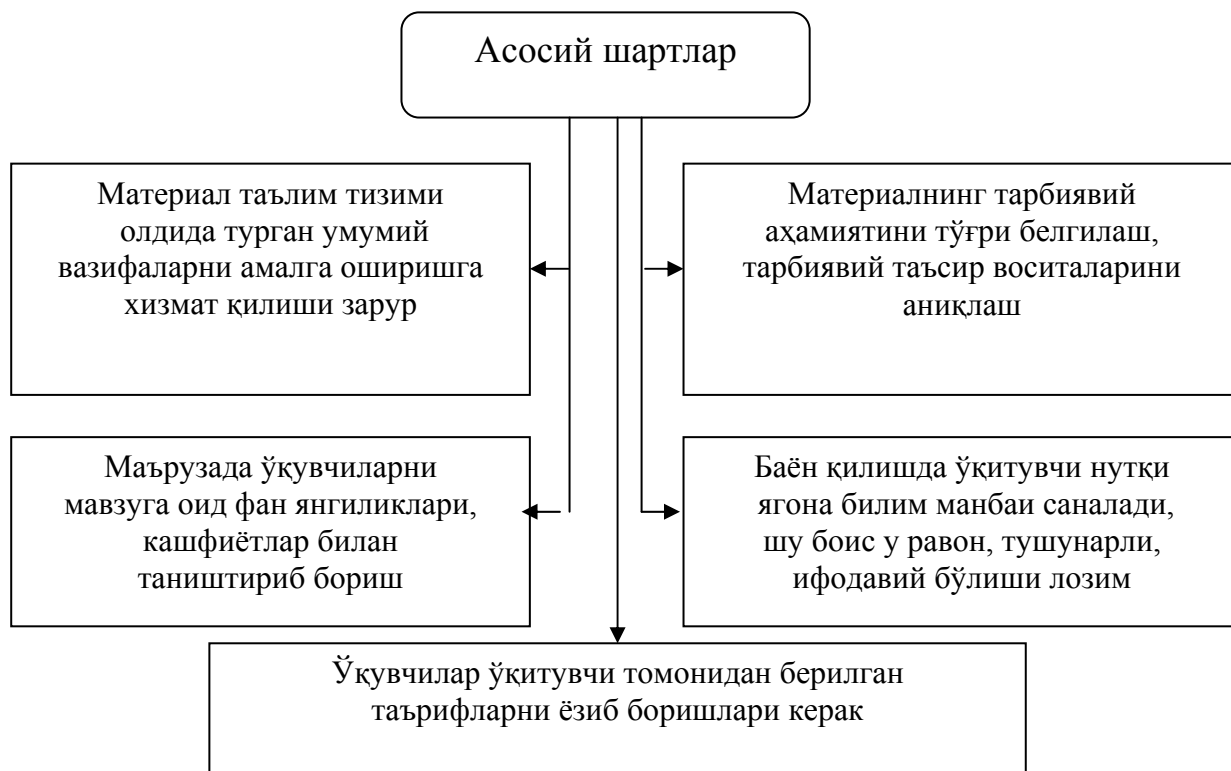

#### 40-расм. Мактаб маърузасини ташкил этиш шартлари

Маърузада ўқувчи учун нотаниш бўлган сўз, ибораларга изоҳ бериб бориш, қоида, қонунларнинг таърифи содда, ихчам, тушунарли тарзда ифодаланишига эътибор бериш лозим.

Ўқув материални тушунтириш ўрганилаётган ҳодиса, қонун, қоида ёки ҳаракатнинг моҳиятини очиқ беришга қаратилади. Ўқитувчи муайян бир предметнинг у ёки бу мавзусига оид қонун, қоидалар қанчалик асосли эканлигини далиллар, мисоллар келтириш йўли билан исботлаб беради.

**Сухбат методи** аксарият ҳолатларда савол-жавоб методи деб ҳам юритилади. Чунки, ушбу метод асосида таълим жараёнини ташкил этиш асосан савол-жавоб тарзида олиб борилади.

**Сухбат методи** – бу ўқитишнинг диалогик, савол-жавобга асосланган усули бўлиб, у ўқувчиларнинг билимларни ўзлаштира олганликлари, уларда муайян маънавий-ахлоқий сифатларнинг шаклланганлиги сухбат асосида аниқланади

Сухбат методи ўқувчиларда муайян фаолликни юзага келтиради, берилган саволга жавоб топиш жараёнида ўқувчи фикр юритади, шахсий фикрларини баён этади, уни далиллашга уринади. Бу эса уларда фикрлаш кўникмаларини такомиллаштиради.

Таълим жараёнида ўрганилаётган мавзу юзасидан кириш, асосий ва якунловчи сухбатлар ҳам қўлланилади. Ўқувчилар томонидан янги мавзунинг қай

даражада ўзлаштирилганлигини аниқлаш мақсадида ҳам суҳбат ташкил этилади.

Машғулотларда ўқитувчи суҳбат методидан фойдаланганда қуйидаги шартларга амал қилиши керак (41-расм):

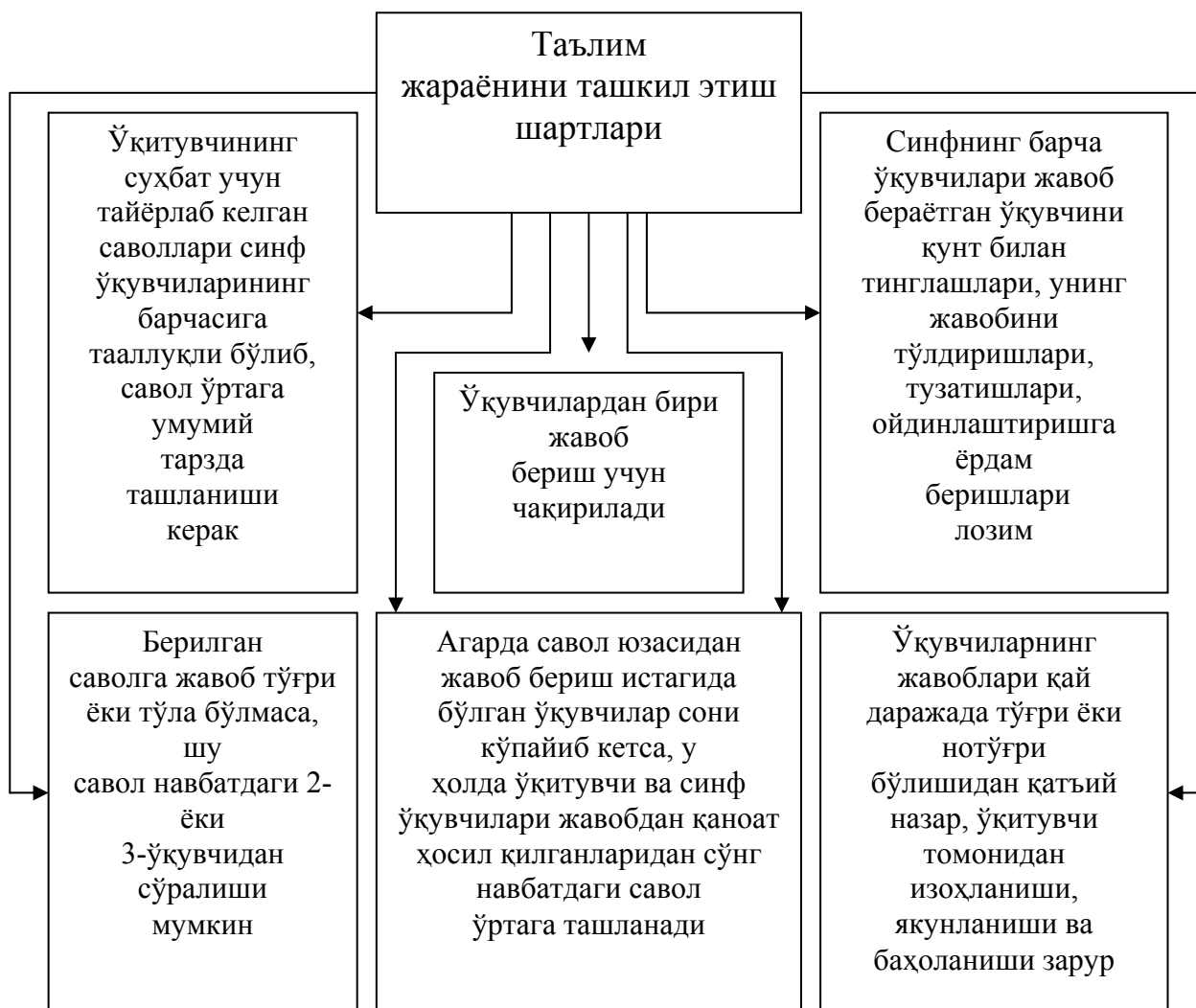

**41-расм. Таълим жараёнини суҳбат методи асосида ташкил этиш шартлари**

Дарслик ёки манба (китоб) билан ишлаш – материални оғзаки баён қилиш методининг асосий тури бўлиб, мактаб амалиётида муҳим ўрин тутди.

Ўқув адабиётлари билан ишлаш мураккаб психологик жараён саналади. У таълим жараёнида ўқитувчи томонидан баён қилинаётган билимлар, ахборотларни китоб матнидан кўриб, онгли идрок қилиш фаолиятини ривожлантиришни назарда тутди. Таълим жараёнида ушбу методдан фойдаланиш ўқувчиларда кичик тадқиқотларни олиб бориш кўникмаларининг шаклланишига ёрдам беради.

Умумий ўрта таълим мактабларининг юқори синф ўқувчиларини дарслик ва бошқа ўқув материаллари билан бирга хилма-хил қўшимча адабиёт, илмий, илмий-оммабоп мақолалар, газета-журнал материалларидан фойдаланишга ўргатиб бориш лозим.

Дарслик ва китоб билан ишлаш икки йўналишда олиб борилади (42-расм):

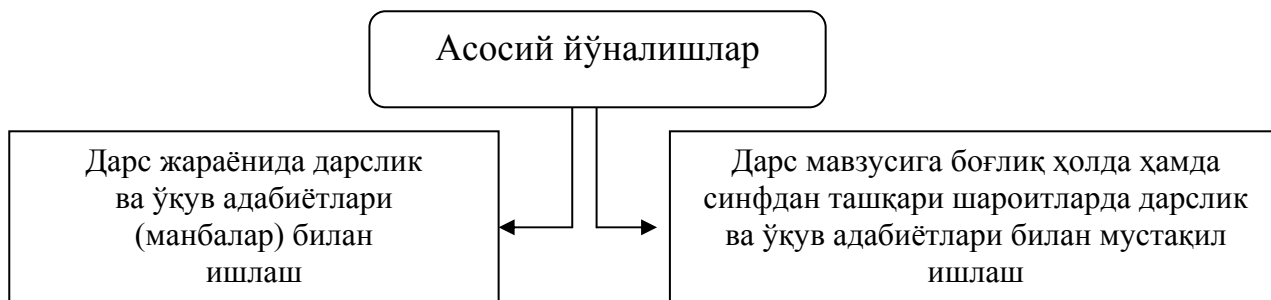

**42-расм. Дарслик ва манбалар билан ишлаш йўналишлари**

Таълимда кўргазмалилик методининг қуйидаги турларидан фойдаланилади (43-расм):

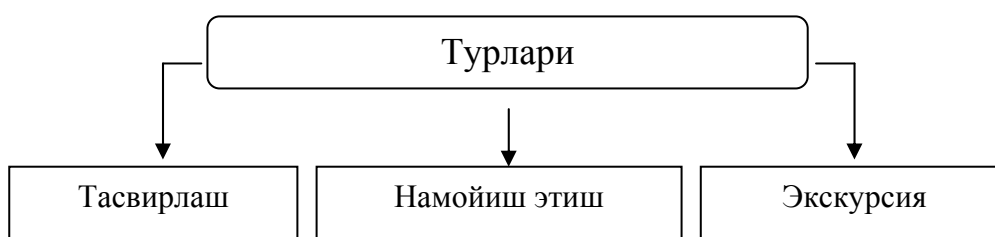

**43-расм. Кўргазмалилик методининг турлари**

Намойиш этиш ва экскурсия ўқувчиларнинг ўқув материалларини аниқ образлар воситасида бевосита идрок қилишларини таъминлашда муҳим аҳамиятга эга.

Намойиш этиш методи ўқитувчи томонидан баён қилинаётган илмий-назарий билимларни ўқувчилар томонидан пухта ўзлаштирилиши учун уларнинг сезги органилари – эшитиш, кўриш, ҳид ва таъм билиш, тери сезгиларининг бир объектга, алоҳида-алоҳида ёки бир неча сезги аъзоларини бир йўла сафарбар қилишга имкон беради.

Ушбу метод мавзунинг хусусиятига кўра қуйидаги икки кўринишда қўлланилади (44-расм):

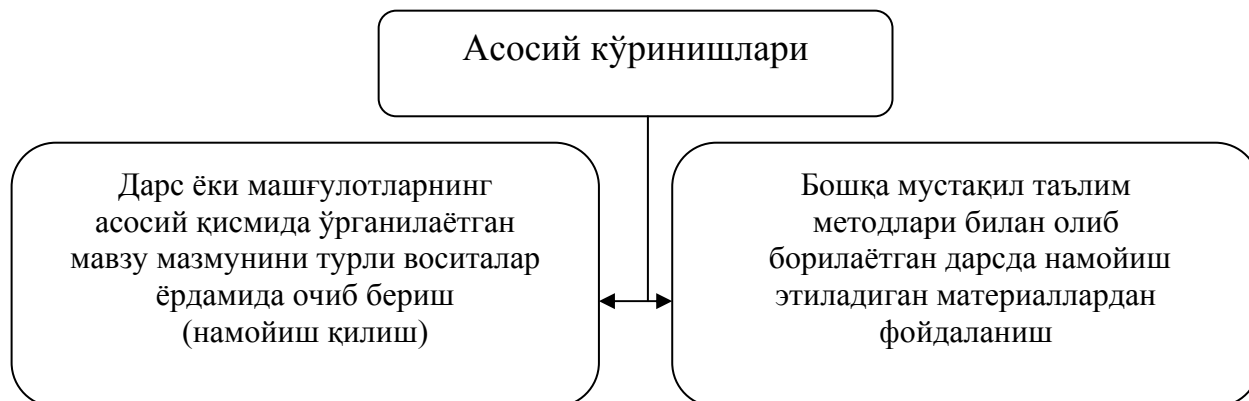

**44-расм. Намойиш этиш методининг асосий кўринишлари**

Таълим методларининг яна бир тури – бу **амалий методлар (амалий ишлар методлари)** саналади.

**Амалий ишлар методи** ўзлаштирилган билимларни амалий масалалар ечимини топишга йўналтирилган жараёнда қўллашни тақозо этади, бунда назарий билимларни амалиётда қўллаш кўникмаси ҳосил қилинади

Амалий ишлар синфда, табиий шароитлар – мактаб ер майдони, иссиқхона, географик майдонларда амалга оширилади. Бу жараёнда содир этиладиган ҳаракатлар ўқитувчи томонидан назорат қилинади. Зарур ҳолларда ўқитувчи йўриқнома ёки махсус кўрсатмани ўқувчилар эътиборига ҳавола этади.

**Амалий ишлар методи** ўқувчилар томонидан ўзлаштирилган назарий билимлар ёрдамида уларда амалий кўникма, малакаларни ҳосил қилишда алоҳида аҳамият касб этади (45-расм):

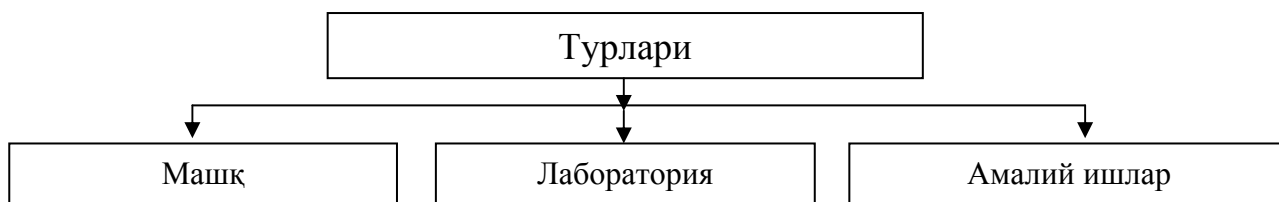

**45-расм. Амалий ишлар методларининг турлари**

**Машқ** – ақлий ёки амалий (жисмоний) ҳаракатларни бажариш кўникмаларини эгаллаш йўлидаги кўп марта такрорланишлар бўлиб, машқсиз кўникма, малакаларни шакллантириш мумкин эмас. Машқлар оғзаки, ёзма, график (техник жараёнларни ёритиш), ижтимоий-фойдали, жисмоний ва б. турларга бўлинади.

**Ёзма машқлар** – таълимнинг таркибий қисми сифатида зарурий кўникма, малакаларни шакллантириш, мустаҳкамлаш учун қўлланилади. Диктант, иншо, масала, мисол, реферат ёзиш, тажрибани ёритиш ёзма машқ саналади.

**Графикавий ишлар** ёзма ишларга ўхшаш бўлиб, улардан техник жараёнлар (география, физика, математика, чизмачилик, расм, технологик таълим)да кенг қўламда фойдаланилади.

Машқлар самараси қуйидаги шартлар ҳисобга олинганда бирмунча юқори бўлади: **машқларни бажаришга нисбатан онгли ёндашиш; бажариш қондасини билиш; вақт бўйича такрорланишнинг тўғри тақсимланиши.**

Машқ бажаришни ташкил этиш босқичлари: **ўқитувчининг фаолият мақсади, мазмунини тушунтириши; топшириқни бажариш кетма-кетлигини кўрсатиши; ўқитувчи назорати остида ўқувчилар томонидан ўқув ҳаракатининг дастлабки бажарилиши; зарур кўникма, малакалар шакллангунича ўқув ҳаракатларнинг кўп бора такрорланиши.**

Баъзан ўқувчилар овоз чиқариб ўқув ҳаракатларини такрорлашлари, бажаришлари лозим. Улар изохли машқлар деб номланиб, ҳаракатлар моҳиятини англаган ҳолда кўникма, малакаларни эгаллашга имкон беради.

**Лаборатория ишлари** ўқувчиларнинг жиҳоз, махсус ускуна, қурол ҳамда турли техникавий қолиплардан фойдаланган ҳолда тажрибаларни ўтказиш методлари бўлиб, улар кўпроқ табиий фанлар асосларини ўрганишда қўлланилади. Метод ўқувчиларнинг асбоб-ускуналар билан иш кўриш, ўлчаш ишларини амалга ошириш ва уларнинг натижаларига ишлов бериш каби кўникмаларини шакллантиришга имкон беради. Лаборатория ишларини бажариш махсус қурилма ва жиҳозлар, материаллар, вақтни сарфлаш, уларни ишга тайёр ҳолатга келтиришни талаб этади.

Амалий ишларнинг лабораториядан фарқи шундаки, у ўқувчиларнинг назарий билимларини амалий масалаларни ечишда қўллаш имконини яратади. Метод ўқувчиларнинг билимларини чуқурлаштириш, билиш фаолиятини назорат қилиш, камчиликларни тузатиш кўникмаларини шакллантиради.

**Таълим воситалари.** Таълим жараёнида қўлланиладиган воситалар таълим самарадорлигини таъминлашга хизмат қилади.

**Таълим воситаси** – бу муайян ўқитиш методи ёки усуллардан муваффақиятли фойдаланиш учун зарур бўлган ёрдамчи ўқув материали

Ўқув жараёнида қўлланилувчи барча техник қуроллар, кўргазмали материаллар таълим воситалари бўлиб, улардан фойдаланиш таълимнинг асосий мақсади – қисқа муддатда юқори самарадорликка эришиш учун зарур шарт-шароитни юзага келтиради<sup>46</sup>.

С.И.Архангельский маълум бир дидактик функцияни бажариш имкониятига эга материалларни воситалар сифатида эътироф этади ва дидактик воситаларни капитал ҳамда жорий воситалар сифатида гуруҳларга ажратади<sup>47</sup>.

С.Усмоновнинг нуқтаи назарига кўра эса таълим олувчи томонидан билимларни ўзлаштириш, унда кўникма, малакаларни шакллантириш жараёнига жиддий равишда таъсир қилиш учун таълим берувчи томонидан фойдаланиладиган барча материаллар дидактик воситалар ҳисобланади. Бу ўринда муаллиф дидактик воситаларни уларнинг мавжудлик ҳолатига кўра қуйидаги уч гуруҳга ажратади:

1) ўқув адабиётлари (дарсликлар, ўқув ва ўқув-методик воситалар ва б.);

2) ўқув-кўргазмали қўлланмалар (чизмалар, плакатлар, схемалар, инструктаж – хариталар, жадваллар ва ҳ.к.);

3) ўқув-техник воситалар (жиҳозлар, лаборатория қурилмалари, асбоблар, ҳаракатни кўрсатувчи стендлар, компьютер технологиялари, электрон ўқитиш, масофавий таълим, автоматлаштирилган тизимлар)<sup>48</sup>.

<sup>46</sup> Раҳмонов Ф. Замонавий таълим воситалари асосида касб-хунар коллежлари ўқувчиларининг касбий тайёргарлигини шакллантириш технологияси / Ўқув-методик қўлланма. – Тошкент: Т.Н.Қори Ниёзий номидаги ЎзПФТИ, 2009. – 6-бет.

<sup>47</sup> Архангельский С.И. Учебный процесс в высшей школе и его закономерные основы. – М.: Высшая школа, 1980. – 367 с.



Д.Файзуллаева томонидан амалга оширилган тадқиқотда ҳам ўқув воситаларини гуруҳлаштиришга алоҳида эътибор қаратилган. Бу ўринда муаллиф уларни қуйидаги гуруҳларга ажратади:

1) ўқув ҳужжатлари мажмуи – ўқув режаси, ўқув дастури, истиқболли мавзу режаси, тажриба-амалий машғулот режаси, технологик харита;

2) ўқув-методик воситалар мажмуи – модулли ўқув ахбороти, инструктаж – харита, иш дафтари, кундалик дафтар, топшириқлар мажмуи;

3) таълим воситалари мажмуи – плакатлар, стендлар, ўқув-кўргазмали қурооллар, машина ва жиҳозлар, асбоб ва мосламалар, техник воситалар<sup>49</sup>.

Таълим муассасаларида қўлланилаётган дастгоҳлар ва агрегатлар, асбоб-ускуналар, машина ва механизмлар нафақат ишлаб чиқариш воситалари сифатида, балки биринчи навбатда таълим воситалари саналади<sup>50</sup>.

Таълим воситаларини қуйидагича гуруҳлаш мумкин (4-жадвал):

#### 4-жадвал. Таълим воситаларининг турлари

<b>Таълим воситалари</b>	
<b>Қўлланилиш мақсадига кўра</b>	
Маълумотлар манбаи (ўқув материали)	Ўқув материални ўзлаштириш қуроли
<b>Турига кўра</b>	
Моддий воситалар	Субъектив воситалар
<b>Ўзлуксиз таълим тизимида қўлланилишига кўра</b>	
Таълим тизими; таълим методлари; таълим муассасасининг умумий талаблари тизими	Ўқув кабинетлари; кутубхоналар; ошхона, буфетлар; тиббий кабинетлар; маъмурий бинолар; ечиниш ва кийиниш хоналари
<b>Умумий таълим жараёнида қўлланилишига кўра</b>	
Белгилар тизими; маданият (санъат, адабиёт) намуналари; компьютер дастурлари; кўргазмали қурооллар (схема, расм, чизма, диаграмма, фото сурат ва б.); ўқитувчининг ички маданияти ва малакаси; дарснинг ташкилий шакли	Дарсликлар; ўқув қўлланмалари; матн; топшириқ, машқ, масала ва дидактик (тест) материаллар; кўргазмали қурооллар (моҳиятти ёритувчи қурооллар), ҳаракатланувчи макет (модел)лар; техник воситалар; лаборатория жиҳозлари
<b>Муайян фанларни ўқитиш жараёнида қўлланилишига кўра</b>	
Шартли белгилар тизими (формула, ифода ва символлар), кўникма, малака ҳосил қилишга ёрдам берувчи сунъий воситалар (сузиш бассейнлари, чет тилини ўрганиш учун лингафон кабинетлари); компьютер ўқув дастурлари	Дарсликлар, ўқув қўлланмалари; дидактик материаллар; методик ишланмалар (тавсиялар); манба-адабиётлар

**Таълим жараёнида ўқитиш воситаларидан фойдаланиш** – дарс жараёнида табиий ёки тасвирий кўргазмали материаллар (предмет, схема, диаграмма, сурат ва б.; лаборатория ёки намоёниш этишга асосланувчи

<sup>48</sup> Усмонов С.А. Имитацион модел қурилмалари воситасида муҳандис-педагогларни тайёрлашнинг илмий-методик асослари: Пед.фанл.номз. ... дисс. – Тошкент: 2007. – 17-бет.

<sup>49</sup> Файзуллаева Д.М. Замонавий машина жиҳозларидан фойдаланиш бўйича талабаларда кўникма ва малакаларни шакллантириш: Пед.фанл.номз. ... дисс. – Тошкент: 2005. – 157 б.

<sup>50</sup> Ходжабаев А.Р. Научно-педагогические основы учебно-методического комплекса подготовки учителя труда: Дисс. ... докт. пед. наук. – Т.: 1992. – С. 132.

машғулотлар жараёнида қўлланиладиган асбоб-ускуналар, ўқув куроллари, микроскоп ва ҳ.к. аппаратлар, мавзуга оид далиллар (цитата, таъриф, қоида, формула ва б.)нинг қўлланилишини аниқлатади.

**Ўқувчиларнинг ўқув фаолиятини назорат қилиш ва билимларини баҳолаш.** Ҳар бир фан бўйича ўқувчининг ўқув фаолиятини назорат қилиш, баҳолаш чорак ёки ярим йиллик давомида мунтазам равишда олиб борилади ва қуйидаги назорат турлари орқали баҳоланади: 1) жорий назорат (ЖН); 2) оралиқ назорат (ОН); 3) якуний назорат (ЯН) (46-расм):

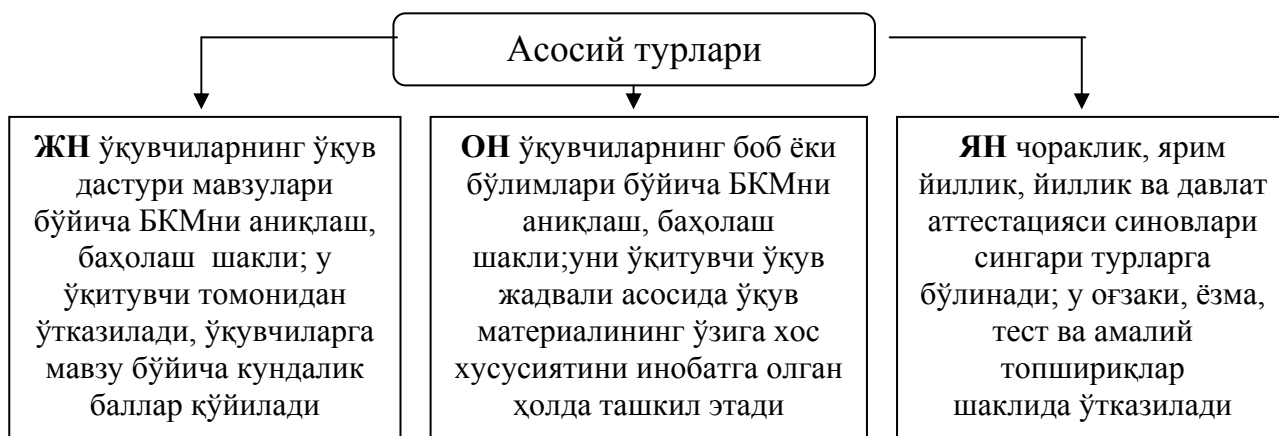

**46-расм. Ўқувчиларнинг ўқув фаолиятини назорат қилиш турлари**

Назоратнинг тури ўқув ишини ташкил этиш шаклига боғлиқ. Ўқитувчи мавзудан келиб чиқиб, назоратнинг қуйидаги шаклларидан фойдаланади (47-расм):



**47-расм. Назоратнинг асосий шакллари**

Ўқувчилар фаолиятини назорат қилиш методлари қуйидагилар (48-расм):

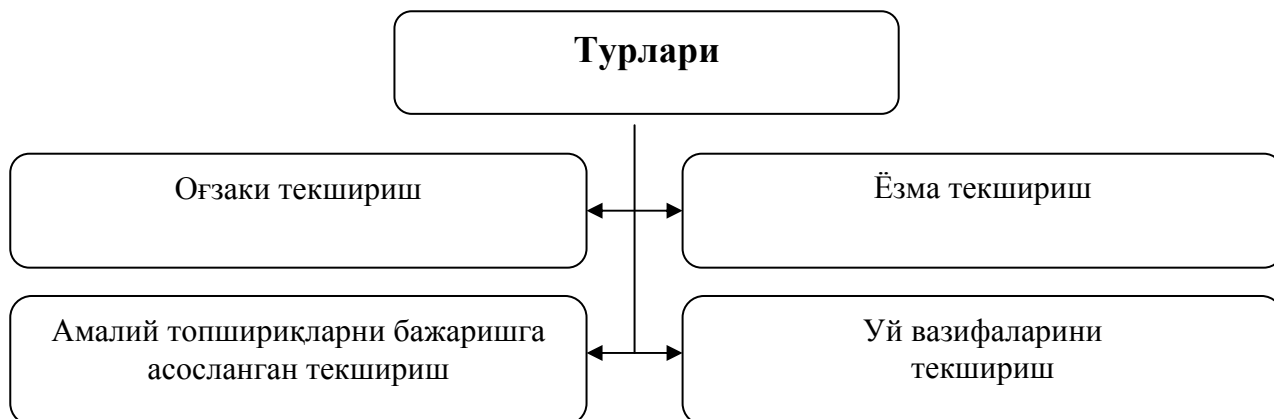

**48расм. Ўқувчилар фаолиятини назорат қилиш методларининг турлари**

**Оғзаки текшириш.** Бу метод билимларни назорат қилиш ва баҳолашнинг анча кенг тарқалган анъанавий усулларида биридир. Текшириш чоғида ўқитувчи ўқувчиларга ўрганилган мавзунинг мазмунидан келиб чиқиб, савол-жавоб усули асосида амалга оширади. Бу турдаги текшириш маълум камчиликларга ҳам эга: кўп меҳнат сарфланади; дарс мобайнида 3-4 нафар ўқувчининг билиминигина текшириш мумкин.

**Ёзма текшириш.** Ўқувчиларнинг билим, кўникма, малакаларини назорат қилиш ва баҳолашнинг энг самарали усулларида бири бўлиб, уларнинг ижодий қобилиятларини баҳолаш имконини беради. Унга кўра ўқитувчи алоҳида мавзу ёки ўқув дастурининг маълум бўлимини ўтиб бўлганидан сўнг ўқувчиларнинг билимларини назорат қилади ва баҳолайди. Ёзма текшириш назорат иши, иншо, баён, диктант ва бошқалар ёрдамида олиб борилади. Ушбу жараёнда ўқитувчининг бажарилган иш билан танишиб чиқиши, унинг сифатини текшириши учун кўп меҳнат ва вақт сарфланади. Ўқитувчи ва ўқувчи ўртасида бевосита алоқанинг йўқлиги сабабли унинг фикрлашини кузатиш имкони бўлмайди.

**Амалий топшириқларни бажаришга асосланган текшириш.** Амалий ҳаракатлар (спорт, меҳнат ҳаракатлари)нинг тўғрилигини кузатиш ёки олинган натижаларга таянишдан иборат бўлади.

**Уй вазифаларини текшириш.** Бу текшириш ўқитувчига ўқувчиларнинг ўқув фаолиятига муносабатлари, материални қанчалик ўрганганликлари, уй вазифаларини бажаришдаги мустақилликларини аниқлашга имкон беради.

Ўқувчилар фаолиятини назорат қилишда шкалалаш ва тестлардан ҳам самарали фойдаланилади. **Шкалалаш** аниқ жараёнларни рақамлар тизими асосида моделлаштириш бўлиб, у сифат тавсифларни миқдор ўзгаришларга айлантиришга ёрдам берса, **тест** синон воситаларидан бири сифатида аниқ мақсад асосида муайян ҳолат даражасини сифат ва миқдорий кўрсаткичларда белгилашга имкон беради.

Тест бир катор афзалликларга эга. Улар:

- 1) назорат учун вақтнинг кам сарфланиши;
- 2) назарий, амалий билим даражасини объектив аниқлаш имконининг мавжудлиги;
- 3) бир вақтда кўп сонли ўқувчилар билан назоратни ташкил этиш мумкинлиги;
- 4) билим натижаларининг ўқитувчи томонидан қисқа муддатда текширилиши;
- 5) барча ўқувчиларга бир хил мураккабликдаги саволлар берилиб, улар учун бир хил шароитнинг яратилиши

Бугунги кунда ўқувчилар билимини баҳолашда рейтинг тизими қўлланилмоқда.

**Рейтинг (инглизча “баҳолаш”, “тартибга келтириш”)** муайян ҳодисани олдиндан белгиланган шкала бўйича баҳолаш. Рейтинг тизими ўқувчиларнинг билим сифатини назорат қилиш тури, методи ва шакли ҳисобланади.

**Рейтинг назорати**да тест усулидан ҳам самарали фойдаланилмоқда. Тест сўровидан нафақат ўқувчиларнинг БКМни аниқлаш, балки 1993 йилдан бошлаб ЎзРда абитуриентларни олий ўқув юртларига танлов асосида қабул қилиш жараёнида ҳам самарали фойдаланиб келинмоқда.

Рейтинг тизими ҳам муайян афзалликларга эга. Улар:

Баҳолаш имкониятларини кенгайтириш; ўқувчи билимини объектив аниқлаш; таълимни стандартлаштиришни таъминлаш; ДТСда кўзда тутилиб, ўқув дастурига кирган мажбурий ихтиёрий БКМни тўла ўзлаштирилишини таъминлаш; ўқувчиларда мустақил билим олиш, эркин фикр юритиш кўникмаларини шакллантириш; билимларни ихтиёрий ўзлаштириш учун имконият яратиш, камчиликларни бартараф этиш

Ўқувчиларнинг БКМ даражаси қуйидаги мезонларга мувофиқ баҳоланади:

“5” баҳо (86-100 балл) қўйилади, агар: а) материални тўлиқ ўзлаштирилса; б) мавзу бўйича асосий маълумотлар моҳияти очиб берилса; в) эгалланган билимлар амалда қўлланса; г) мавзунини баён қилишда, ёзма ишларда хатоларга қўл қўймасдан, маълумотлар батафсил ёритилса.

“4” баҳо (71-85 балл) қўйилади, агар: а) мавзу моҳияти ёритилса; б) саволларга қийналмасдан жавоб қайтарилса; в) эгалланган билимлар амалиётда қўлланилса; г) оғзаки жавоб беришда хатоларга йўл қўйилмай, қўшимча саволлар билан хатолар тўғриланса, ёзма ишда бироз хатога йўл қўйилса;

“3” баҳо (55-70 балл) қўйилади, агар: а) мавзу ўзлаштирилган, лекин мустақил тушунтириш беришда ўқитувчининг аниқлаштирувчи саволларига эҳтиёж сезилса; б) саволларнинг мантикий тузилиши ўзгартирилиб берилганда, жавоб беришга қийналилса; в) ёзма ишда хатолар мавжуд бўлса.

“2” баҳо (0-54 балл) қўйилади, агар: мавзу ҳақида тушунчага эга бўлса-да, бироқ, мавзунини ўзлаштирмаса, ёзма ишда қўпол хатоларга йўл қўйилса.

### Назорат учун саволлар:

1. Методологик асос нима?
2. Миллий педагогика фани ғояларини ривожлантириш ва педагогик йўналишларда илмий-тадқиқотларни ташкил этиш учун қандай манбалар методологик асос бўлиб хизмат қилади?
3. Дидактиканинг предметини нималар ташкил этади?
4. Таълим мазмунини белгилашда нималар инобатга олинади?
5. Таълим мазмунини ишлаб чиқишда қандай тамойиллар устувор аҳамият касб этади?
6. Давлат таълим стандартлари қандай таркибий тузилмага эга?
7. Ўқув режаси нима?
8. Ўқув фани қандай мақсадга хизмат қилади?
9. Дарслик нима?
10. “Таълим қонуниятлари” тушунчаси қандай маънони ифодалайди?
11. Таълим жараёни қандай тамойиллар асосида ташкил этилади?
12. Дарсларни ташкил этишга қандай дидактик талаблар қўйилади?
13. Амалий машғулотларнинг қандай турлари мавжуд?
14. Таълим методлари қандай гуруҳларга бўлинади?
15. Кўргазмалилик методларининг моҳияти нимада акс этади?
16. Таълим воситаларининг дидактик аҳамияти нимадан иборат?

### Тест топшириқлари:

1. Методология – бу...
  - a) ўқув жараёнида қўлланилиб, унинг самарасини таъминловчи услублар мажмуи;
  - b) шахснинг онгида тушунчалар, схемалар, маълум образлар кўринишида акс этувчи борлиқ ҳақидаги тизимлаштирилган илмий маълумотлар мажмуи;
  - c) илмий билиш, диалектик тараққиёт моҳиятини ёритувчи устувор ғоя, етакчи тамойил, муҳим қонуниятлар, назарий ҳамда амалий ёндашувлар мажмуи;
  - d) ёш авлодга таълим-тарбия бериш йўлида давлат тамойиллари асосида фаолият юритаётган барча турдаги ўқув-тарбия муассасалари мажмуи.
2. Дидактика (таълим назарияси) қандай масалаларни тадқиқ этади?
  - a) жамиятнинг олий малакали илмий ва илмий-педагог кадрларга бўлган эҳтиёжларини қондиришга, шахснинг ижодий таълим – касб-ҳунар манфаатларини қаноатлантириш масалаларини;
  - b) таълимнинг назарий жиҳатлари, таълим жараёнининг моҳияти, тамойиллари, қонуниятлари, ўқувчи ва ўқитувчи фаолияти, таълимнинг мақсади, мазмуни, шакл, метод ва воситалари, натижаси, таълим жараёнини такомиллаштириш йўллари, ҳ.к. муаммоларни;
  - c) кадрлар малакасини ошириш ва уларни қайта тайёрлаш мутахассисларнинг касбий билим, кўникмаларини янгилаш, чуқурлаштириш масалаларини;
  - d) таълим мақсадига эришиш жараёнининг умумий мазмуни, яъни, аввалдан лойиҳалаштирилган таълим жараёнини яхлит тизим асосида,

босқичма-босқич амалга ошириш, аниқ мақсадга эришиш йўлида муайян метод, усул ва воситалар тизимини ишлаб чиқиш, улардан самарали, унумли фойдаланиш, таълим жараёнини юқори даражада бошқариш муаммоларини.

3. “Дидактика” тушунчаси илк бор ким томонидан қўлланилган?

- a) И.Ф.Гербарт;
- b) Д.К.Ушинский;
- c) Я.А.Коменский;
- d) Суқрот.

3. Дидактиканинг асосий категориялари қайси жавобда тўғри кўрсатилган?

- a) таълим, дарс, таълим тизими, таълим жараёнини ташкил этиш, таълим воситалари, таълим натижаси; ўқув фани,
- b) таълим жараёни, билим, таълимни бошқариш, таълим турлари, таълим методлари; малака, таълим мазмуни,
- c) билим олиш, кўникма, таълим мақсади, таълим тамойиллари, дидактик тизим, таълим шакли, таълим технологияси;
- d) барча жавоблар тўғри.

4. Таълим мазмуни – бу...

- a) мазмуни, ташкил этилиш ўрни, босқичи, қўлланиладиган воситалари ва таълим олувчиларнинг ёшига кўра фарқланувчи таълим кўринишлари;
- b) шахснинг онгида тушунчалар, схемалар, маълум образлар кўринишида акс этувчи борлиқ ҳақидаги тизимлаштирилган илмий маълумотлар мажмуи;
- c) таълимнинг аниқ йўналишини белгилаб берувчи етакчи ғоя;
- d) таълим якунини қайд этувчи тушунча; ўқув жараёнининг натижаси; белгиланган мақсадни амалга ошириш даражаси.

5. Узлуксиз таълим босқичларининг асосий таълим дастурлари мазмунининг зарурий минимуми, ўқувчиларга юкланадиган ўқув юкланмаларнинг максимал ҳажми, таълим муассасаси битирувчиларининг тайёргарлик даражаси, таълим жараёнини таъминлаш (унинг моддий-техник, ўқув-лаборатория, ахборот-методик, кадрлар таъминоти)нинг асосий талабларини аниқлаб берадиган меъёр ва талаблар. Ушбу таъриф ёрдамида қандай тушунча ёритилади?

- a) давлат таълим стандартлари;
- b) таълим муассасаси ички тартиб-қоидалари;
- c) таълим жараёнини самарали ташкил этиш шартлари;
- d) “Умумий ўрта таълим мактабларининг фаолияти тўғрисида”ги Низом.

6. Давлат таълим стандартлари талабларини бажариш қандай характерга эга?

- a) ихтиёрий;
- b) мажбурий;
- c) мажбурий-ихтиёрий;
- d) тўғри жавоб йўқ.

7. Ўқув режасининг турлари қайси жавобда тўғри кўрсатилган?

- a) намунавий, муқобил ва ишчи ўқув режалари;
- b) муқобил, таянч ва намунавий ўқув режалари;
- c) таянч, намунавий ва ишчи ўқув режалари;
- d) ишчи, таянч ва муқобил ўқув режалари.

8. Дарслик нима?

- a) таълим муассасаларида ўқувчиларнинг ёш, идрок этиш имкониятларига мувофиқ уларга муайян фан соҳаси бўйича умумий ёки мутахассислик билимларини бериш, кўникма, малакаларни шакллантиришни таъминловчи манба;
- b) таълим ва тарбия мазмунини белгилаб берувчи меъёрий ҳужжат;
- c) муайян ўқув фани бўйича таълим мақсади, ўқув дастури ва дидактик талабларга мувофиқ белгиланган илмий билимлари тўғрисидаги маълумотларни берувчи манба;
- d) таълимнинг аниқ йўналишини белгилаб берувчи етакчи ғоялари ёритилган манба.

9. Таълим жараёнининг таркибий элементлари қайси жавобда тўғри кўрсатилган?

- a) таълим жараёнининг умумий лойиҳаси, таълимни ташкил этишга бўлган ижтимоий эҳтиёж (рағбат, қизиқиш), таълим мақсади;
- b) таълим мазмуни (шакл, метод, усул ва воситалар), ўқитувчи фаолияти, ўқувчи фаолияти, таълим самараси (натижа);
- c) а ва b жавоблар;
- d) тўғри жавоб йўқ.

10. Синф нима?

- a) ёши ва билими жиҳатидан бир хил бўлган муайян ўқувчилар гуруҳи;
- b) маълум йўналишда алоҳида қобилиятни намоён этадиган ўқувчилар гуруҳи;
- c) жинси, ижтимоий мавқеи, ёш нуктаи назаридан бошқадан фарқланувчи ўқувчилар жамоаси;
- d) аниқ мақсад йўлида маълум фаолиятни ташкил этадиган ўқувчилар жамоаси.

11. Ўқувчиларнинг қизиқиш, хоҳишига кўра муайян фан, предмет юзасидан бериладиган илмий-назарий билимларни чуқурлаштириш, уларда амалий кўникмаларни ҳосил қилиш мақсадида ташкил этиладиган таълим шакли нима деб аталади?

- a) тўгарак;
- b) ўқувчилар илмий жамияти;
- c) факультатив курс;
- d) интеллектуал клуб.

12. Таълим жараёнида ўқитувчи ва ўқувчиларнинг аниқ мақсадга эришишига қаратилган биргаликдаги фаолиятларини ташкил этиш йўли нима деб номланади?

- a) таълим методлари;
- b) таълим мазмуни;
- c) таълим шакли;
- d) таълим воситалари.

13. Ҳикоя, ўқув материални тушунтириш, мактаб маърузаси, суҳбат, дарслик ва китоблар билан ишлаш. Мазкур методлар қандай турдаги методларни ифодалайди?

- a) шахсни рағбатлантириш методлари;
- b) амалий методлар;
- c) кўргазмалилик методлари;
- d) оғзаки баён қилиш методлари.

14. Таълим воситаси нима?

- a) муайян мавзунини чуқур ўзлаштиришга хизмат қиладиган манба;
- b) муайян ўқитиш методи ёки усуллардан муваффақиятли фойдаланиш учун зарур бўлган ёрдамчи ўқув материаллари;
- c) ўқув фани асосларини ўзида акс эттирувчи дарслик;
- d) тўғри жавоб йўқ.

#### **Фойдаланиш учун адабиётлар:**

1. Каримов И.А. Ўзбекистон XXI асрга интилоқда. – Тошкент: “Ўзбекистон”, 1999. – 73 бет.
2. Дидактика / О.Розиқов ва б. – Тошкент: “Фан” нашриёти, 1997. – 302 бет.
3. Ибрагимов Х.И., Абдуллаева Ш.А. Педагогика назарияси / Дарслик. – Тошкент: “Fan va texnologiya” нашриёти, 2008. – 286 бет.
4. Йўлдошев Ж.Ғ., Усмонов С.А. Таълим менежменти. – Тошкент: А.Авлоний ХТРХМОМИ “Nikon Print”, 2006. – 73 бет.
5. Mavlonova R., To'raeva O., Xoliqberdiyev K. Pedagogika / Kasb-hunar kollejlari ushun darslik. – Toshkent: “O'qituvchi” nashriyot-matbaa ijodiy uyi, 2010. – 495 bet.
6. Pedagogika / Bakalavriat yo'nalishi uchun darslik. Prof. M.X.Toxtaxodjayevaning umumiy tahriri ostida. – Toshkent: “O'zbekiston faylasuflari milliy jamiyati” nashriyoti, 2010. – 400 bet.
7. Педагогика / Ўқув қўлланма. Ш.А.Абдуллаева, Д.А.Ахатова, Б.Б.Собиров, С.С.Сайитов. – Тошкент: Фан, 2004. – 214 б.
8. Слостенин В.А., Каширин В.П. Психология и педагогика / Учеб. пособие для студентов, обучающихся по педагогическим специальностям. – Москва: АКАДЕМА, 2001. – 478 с.
9. Тарбия / Ота-оналар ва мураббийлар учун энциклопедия. Тузувчи: М.Н.Аминов. Масъул муҳаррир А.Мажидов. – Тошкент: “O'zbekiston milliy ensiklopediyasi” Davlat ilmiy nashriyoti, 2010. – 528-бет.
10. Турсунов И., Нишоналиев У. Педагогика курси. – Тошкент: “Ўқитувчи”, 1997. – 188 бет.



## ПЕДАГОГИК МАҲОРАТ АСОСЛАРИ

### Режа:

1. “Педагогик маҳорат” тушунчасининг моҳияти.
2. Педагогик одоб ва унга қўйиладиган талаблар.
3. Педагогик қобилият.
4. Педагогик мулоқот маданияти.
5. Педагогик релаксация.
6. Педагогик назокат (такт).
7. Педагогик техника ва унинг таркибий элементлари.
8. Нутқ техникаси (нутқнинг техник жиҳатдан ташкил этилиши, нутқ одоби, овоздан фойдаланиш техникаси).

**Таянч тушунчалар:** педагогик маҳорат, касбий (педагогик) билим, педагогик қобилият, педагогик таъсир кўрсатиш, педагогик мулоқот, педагогик одоб, педагогик маданият, педагогик ҳамкорлик, педагогик назокат (такт), педагогик техника, пантомимика, мимика, ўқитувчининг нутқ техникаси.

**“Педагогик маҳорат” тушунчасининг моҳияти.** “Педагогик маҳорат” – олий таълим муассасаларида ўқитиладиган педагогик туркум фанларнинг бири саналади. Фаннинг асосий мақсади – талабаларда педагогик жараёни мустақил, ташкилий, илмий-методик жиҳатдан тўғри ташкил эта олиш ва касбий-педагогик фаолиятда юқори самарадорликка эришишни кафолатловчи билим, кўникма ва малакаларини шакллантиришдан иборат. “Педагогик маҳорат” фанини ўқитиш жараёнида белгиланган мақсадга эришиш учун қуйидаги вазифаларни ижобий ҳал қилиш талаб этилади:

- талабаларни педагогик маҳоратнинг таркибий қисмларига доир назарий билимлар билан қуроллантириш;

- уларда педагогик фаолиятни оқилона ташкил этиш, педагогик жараёни самарали йўлга қўйиш кўникма, малакаларини ривожлантириш;

- талабаларнинг педагогик ҳамкорликни қарор топтириш технологияси борасидаги билимларни эгаллашларини таъминлаш;

- уларда педагогик одоб ва маданият сифатларини таркиб топтириш, педагогик қобилиятни шакллантириш;

- талабалар томонидан педагогик мулоқот, педагогик назорат (такт), техника ва педагогик таъсир кўрсатиш кўникма, малакаларини етарли даражада ўзлаштирилишини таъминлаш;

- бўлажак мутахассис сифатида талабаларда педагогик маданиятни шакллантириш.

Моҳияти нуқтаи назардан педагогик маҳорат педагогга хос касбий сифатларнинг мажмуи сифатида кўзга ташланади. Педагогик маҳорат “педагогик санъат” сифатида ҳам талқин этилади. Тушунчанинг моҳиятини чуқур англаш учун дастлаб унинг луғавий маъносини тушуниб олиш лозим. Манбаларда “маҳорат” тушунчаси араб тилидан таржима қилинганда

моҳирлик, усталик, эпчиллик маъноларини англатиши кўрсатилади. Манتيқан эса “бирор иш, касб учун зарур ёки шу соҳада орттирилган усталик, санъат, моҳирлик”<sup>51</sup> дея таърифланади. “Маҳорат” тушунчасини педагогик соҳага татбиқ этилганда мазкур тушунча қуйидаги ҳолатни ёритишга хизмат қилади:

**Педагогик маҳорат** – ўқитувчининг педагогик жараёни ташкилий, методик, руҳий, субъектив жиҳатдан ўта моҳирлик, усталик билан ташкил этиш, бошқариш қобилияти, кўникма, малакасига эгаллиги; таълим-тарбия жараёнига онгли, ижодий ёндашув, методик билимларни самарали қўллаш олиш қобилияти, юксак педагогик тафаккур

Ўқитувчининг маҳорати бевосита касбий-педагогик фаолиятда кўринади. Шу сабабли ўқитувчи педагогик жараённинг умумий моҳиятини чуқур англай олиши, бу жараёнда устувор аҳамият касб этадиган қонуниятлардан хабардор бўлиши, педагогик фаолиятни самарали ташкил этиш механизмларини пухта эгаллаш билиши лозим.

Таълим жараёнининг фаол иштирокчиси бўлган ўқитувчининг педагогик маҳорати педагог шахси, унинг иш тажрибаси, фуқаролик мақоми, мутахассис сифатидаги мавқеи, у томонидан педагогик техниканинг етарли даражада эгалланганлиги, касбий фаолиятнинг индивидуаллигидан далолат беради.

Педагогик маҳорат яхлит тизим бўлиб, унинг таркибида бир қатор сифатлар кўзга ташланади. Жумладан (49-расм):

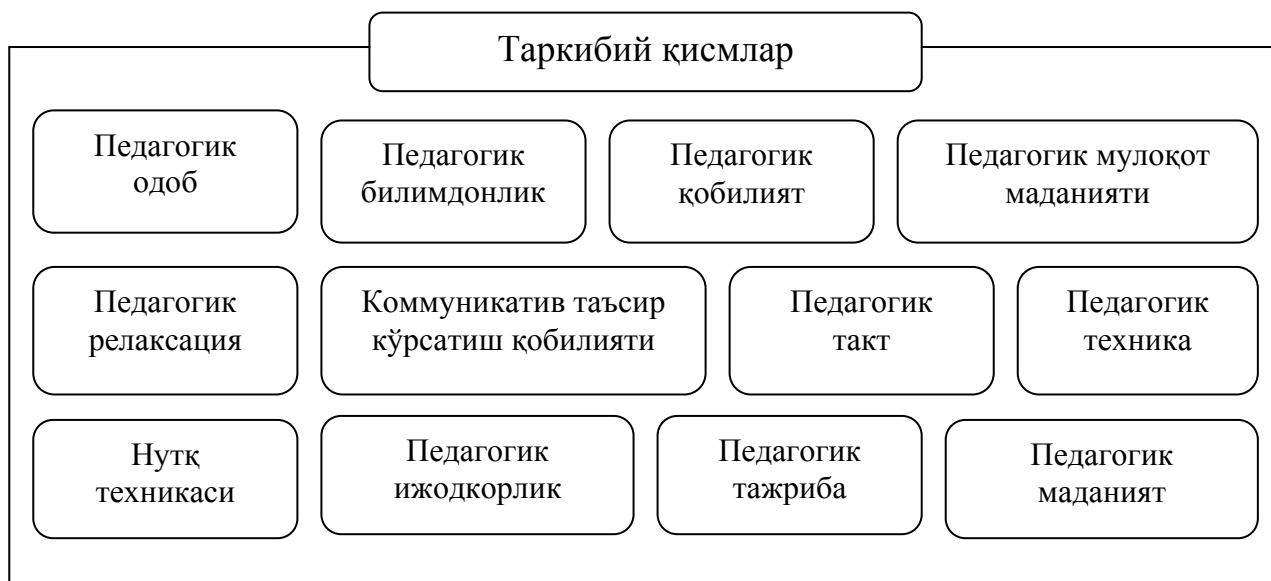

**49-расм. Педагогик маҳоратнинг муҳим таркибий қисмлари**

“Педагогик маҳорат” тушунчаси “Педагогика”, “Педагогик технология”, “Педагогик маҳорат” каби фанларга хос муҳим тушунча бўлиб, у ўтган асрнинг 80-90-йилларида илмий-педагогик жиҳатдан асосланган.

<sup>51</sup> Ўзбек тилининг изоҳли луғати. Е – М / 5 жилдли. Иккинчи жилд. – Тошкент: “Ўзбекистон миллий энциклопедияси” давлат илмий нашриёти, 2006 - 575-бет.

Педагогик манбаларда педагогик маҳоратнинг асосий, муҳим категориялари сифатида қуйидагилар эътироф этилади:

**Маҳорат** – муайян иш, хатти-ҳаракат ёки касбий фаолиятнинг усталик, моҳирлик билан, санъаткорона ташкил этилишига имкон берадиган билим, кўникма ва малакалар мажмуи

**Педагогик маҳорат** – педагог томонидан касбий фаолиятнинг усталик, моҳирлик билан, санъаткорона ташкил этилишини таъминловчи билим, кўникма ва малакалар мажмуи

**Педагогик ижод** – педагогнинг касбий жараёни самарали ташкил этишга йўналтирилган яратувчанлик фаолияти

**Педагогик новаторлик** – педагогик фаолиятда илғор тамойил, ғояни асослаш, янги йўл, усул ёки воситаларни тавсия қилиш, уларнинг амалиётга татбиқини таъминлашга қаратилган ижодий ёндашув

**Педагогик билимдонлик** – педагогнинг касбий фаолиятни мавжуд ижтимоий талаб, ҳуқуқий меъёр, стандартларга мувофиқ ташкил этишга бўлган қобиллиги; касбий тайёргарлик даражаси

**Педагогик фаолият** – педагог томонидан касбий мақсадга мувофиқ ташкил этиладиган тизимли ҳаракатларнинг муайян шакли

**Педагогик техника** – педагогик фаолиятда орттирилган кўникма, малакалар йиғиндиси бўлиб, у педагогик жараён самарадорлигини таъминлайди

**Педагогик тажриба** – касбий фаолиятни ташкил этиш жараёнида педагог томонидан ўзлаштирилган, орттирилган билим, кўникма ва малакалар мажмуи

**Педагогик маданият** – педагогнинг шахс ва мутахассис сифатида муайян хулқ-атвор, одоб, муомала, хатти-ҳаракат кўникма, малакаларини ўзлаштириш даражаси

Педагогик маҳоратнинг асосини педагогик билимдонлик ташкил этади.

**Педагогик билимдонлик** – педагогнинг касбий фаолиятни мавжуд ижтимоий талаб, ҳуқуқий меъёр, стандартларга мувофиқ ташкил этишга бўлган қобиллиги, касбий тайёргарлик даражаси

Педагогик билимдон шахс мутахассис сифатида педагогик жараён ва муносабатларни мақсадга мувофиқ самарали шакл, усул ҳамда воситаларини етарли даражада ўзлаштира олган бўлиши зарур. Билимдон ўқитувчи қуйидаги сифатларни ўзлаштира олиш имкониятига эга бўлиши даркор:

- ижтимоий субъектлар билан ўзаро алоқада, маданий мулоқотда бўла олиш;

- мутахассислик йўналиши бўйича ахборотларни излаш, топиш, уларни таълим мазмунига таянган ҳолда қайта ишлаш, касбий фаолият жараёнида улардан самарали фойдалана билиш;

- ўқув ахборотларини таълим олувчи (ўқувчи, талаба)ларга етказиб бера олиш.

Педагогнинг касбий билимдонлигида ўқувчи билан субъектив муносабат ўрната олиш; педагогик жараёнлар моҳияти, педагогик воқеликни изчил идрок қила билиш; жаҳон педагогик маданияти асосларини, миллий педагогик тажрибани ўрганиш, уларни интеграциялаштириш асосида ўз фаолиятига татбиқ этиш; инновацион янгиликлардан доимий хабардор бўлиш; шахсий тажрибаларни умумлаштириш, таълим олувчиларга узатиш; касбий фидоийлик ҳамда педагогик технологияларни эгаллаш борасидаги билим, кўникма, малакаларнинг ўзлаштирилганлигида намоён бўлади.

Педагогик билимдонликда креативлик (инглиз тилидан “create” – яратиш, “creative” яратувчи, ижодкор<sup>52</sup>) яққол кўзга ташланади. Мазкур тушунча ёрдамида ижодий ёндашув эмас, балки кўпроқ яратиш, ҳосил қилишга йўналтирилган жараённинг моҳияти очиқ берилади. Шу боис бу тушунча фаолиятга нисбатан татбиқ этилса, у ҳолда бевосита яратувчанлик маъноларини англатади.

**Педагогик креативлик** – педагогнинг анъанавий педагогик фикрлашдан фарқли равишда таълим, тарбия жараёнининг самарадорлигини таъминлашга хизмат қилувчи янги ғояларни яратиш, мавжуд педагогик муаммоларни ижобий ҳал қилишга бўлган тайёргарлигини тавсифловчи қобилияти

Тор маънода педагогик креативлик – бу аниқ белгиланган мақсадга эришиш учун мавжуд қийинчиликларни бартараф этиш қобилияти сифатида,

<sup>52</sup> <http://psi.webzone.ru/st/050200.htm>.

кенг маънода эса педагогик муаммоларни оқилона, устамонлик билан ҳал қилинишини англатади.

Педагогик билимдонлик негизида, педагогик рефлексия (лотинчадан "reflexio" – ортга қайтиш, акс этиш) ҳам кўзга ташланади. Манбаларда "рефлексия" тушунчаси "кишининг ўз хатти-ҳаракатлари ва уларнинг асосларини тушуниб етиши, фаҳмлашига қаратилган назарий фаолияти; билишнинг алоҳида фаолияти"<sup>53</sup>, "шахсий кечинмалари, ҳис-туйғулари ва ўй-хаёллари моҳиятини фикрлаш орқали англаш"<sup>54</sup> сифатида талқин этилади.

**Педагогик рефлексия** – педагогнинг шахс онги (унинг функциялари), кадриятлари, қизиқишлари, рағбатлантирувчи омиллари, фикрлаш, идрок, қарорлар қабул қилиш, ҳиссий таъсирланиш, хатти-ҳаракатлари ва б.нинг моҳиятини англаб етиши

Ўқитувчи педагогик билимдонлик, креативлик, рефлексияга эга бўлиш билан бирга педагогик маданиятни ҳам ўзлаштира олиши зарур. Педагогик маданият касбий нуқтаи назардан педагогик фаолиятни олиб борувчи мутахассис умумий маданиятининг таркибий қисми ҳисобланади.

**Педагогик маданият** – бу педагогнинг касбий вазифаларни ҳал қилиш усул, воситаларини ўзлаштирганлик, педагогик билимдонлик, такт, техника ва маданиятни намоён қила олишнинг юқори даражаси

Таълим ва тарбия жараёнини ташкил этиш учун масъул ва етакчи субъект бўлган педагогнинг педагогик маданияти негизида қуйидагилар акс этади:

1) унинг умумий маданияти, у томонидан эъзозланадиган моддий ва маънавий кадриятлар, ижодий педагогик фаолияти;

2) педагог шахсининг тавсифи;

3) педагогик кадриятлар, педагогнинг фаолияти, касбий хулқ-атворини ўз ичига олувчи динамик тизим: педагогик позиция ва шахсий сифатлар; касбий билимлар, педагогик тафаккур маданияти; касбий малака, педагогик фаолиятнинг ижодий хусусияти; шахснинг ўз-ўзини бошқариши ва педагогнинг касбий хатти-ҳаракатлари маданияти<sup>55</sup>.

Педагогга хос маданият негизида қуйидаги сифатлар намоён бўлади:

1) ўқувчи (талаба, тарбияланувчи)нинг қизиқишлари, эҳтиёжларини тушуна олиш, уларга ҳамдардлик билдириш қобилияти;

2) таълим ва тарбия жараёнини шахсан бойита олиш кўникмаси;

3) ўқувчи (талаба, тарбияланувчи) шахсида ижобий "мен"лик (ўзлик)ни ривожлантириш учун ижобий рағбат билдириш, йўналтира олиш;

<sup>53</sup> Ўзбек тилининг изоҳли луғати. Н – Тартибли / 5 жилдли. Учинчи жилд. – Тошкент: "Ўзбекистон миллий энциклопедияси" Давлат илмий нашриёти, 2007. – 381-бет.

<sup>54</sup> Большая психологическая энциклопедия. – Москва: Эксмо, 2007. – С. 394.

<sup>55</sup> [http://mirslouvrei.com/content\\_eco/pedagogicheskaja-kultura-32491.html](http://mirslouvrei.com/content_eco/pedagogicheskaja-kultura-32491.html).

- 4) ўзини ўзи ва ўқувчи (талаба, тарбияланувчи)ларни бошқара олиш;
- 5) ўқувчи (талаба, тарбияланувчи)лар билан расмий ва норасмий мулоқотни ташкил этишнинг турли услубларини ўзлаштира олганлик;
- 6) хиссий барқарорлик, ўзини тута билиш, ўз-ўзига ишонч, ҳаётсеварлик;
- 7) ҳеч қандай мажбуриятларсиз, ихтиёрий равишда педагогик зиддиятларни бошқариш;
- 8) турли диний ғоялар ва анъаналарга эътиқод қилувчи ўқувчи (талаба, тарбияланувчи)ларга ҳурмат билан муносабатда бўлиш;
- 9) яратувчилик;
- 10) педагогик рефлексия қобилиятига эгалик.

Педагогик маданият бир қатор элементлар асосида ягона тизим сифатида намоён бўлади. Мазкур тизимнинг таркибий элементлари қуйидагилардир:

**1. Педагогик лойиҳалаш маданияти.** У ўқитувчи томонидан ўзининг ички имкониятлари билан талаб, хоҳиш-истакларни ўзаро уйғунлаштира олган ҳолда мақсад, вазифаларни тўғри белгилай олиш, педагогик жараёни босқичлар бўйича режалаштириш, режани амалга оширишда зарур воситаларни танлаб билиш малакасига эгаликни тавсифлайди. Лойиҳалаш маданияти, шунингдек, фаолиятга ижодий ёндашишни, янгиликларни яратишни, қатъий белгиланган меъёр ва талаблар доирасидагина эмас, балки эркин ижод қилиш қобилиятига ҳам эгаликни билдиради.

**2. Касбий билимларни пухта ўзлаштириш маданияти.** Бугунги кунда инсоният улкан ҳажмга эга педагогик билимларга эга. Мазкур маданият замонавий ўқитувчи томонидан педагогик билимларни пухта ўзлаштириш йўлида амалий ҳаракатларнинг ташкил этилаётганлигини англатади.

**3. Педагогик дунёқараш.** Дунёқарашга эгалик барча соҳа мутахассисларида бўлгани каби ўқитувчи ҳаёти, фаолиятида ҳам муҳим аҳамият касб этади. Педагогик дунёқарашнинг муайян даражаси ўқитувчи ва таълим олувчилар ўртасидаги ўзаро муносабатлар жараёнининг мазмуни, натижаларини белгилайди.

**4. Фикрлаш маданияти.** Педагогнинг мавжуд педагогик вазиятларни инобатга ола билиши, уларнинг моҳиятидан келиб чиққан ҳолда тўғри қарорлар қабул қилиши, уларни амалиётга самарали татбиқ эта олишини ифодалайди. Педагогик жараёнда ўқитувчининг фикрлаш маданиятига эгалиги уни тўғри, оқилона ташкил этишда одатий ҳамда махсус воситалардан унумли фойдалана олишида кўзга ташланади.

**5. Ҳис этиш маданияти.** Мазкур маданият ўқитувчи томонидан таълим жараёни иштирокчиларининг ички кечинмалари, ҳис-туйғулари, ўй-фикрларини тушуна олиши, улар билан самарали мулоқотни ташкил этишини билдиради.

**6. Баҳолаш маданияти.** Ўқитувчи у ёки бу педагогик воқеалик, ҳодиса, жараёнлар бўйича уларнинг моҳиятидан келиб чиққан ҳолда тўғри хулоса чиқариш, оқилона қарор қабул қилиш қобилиятига эгаликни намоён эта олиши зарур. У томонидан чиқарилаётган хулоса, қабул қилинаётган қарорлар моҳиятан ахлоқий, эстетик, сиёсий, ҳуқуқий, диний ёки фалсафий характерга эга бўлиши мумкин.

**7. Мулоқот маданияти.** Ушбу элемент педагогик жараёнда ҳал қилувчи, устувор аҳамият касб этади. Зеро, таълим ва тарбия жараёни унинг иштирокчилари ўртасидаги фаол мулоқотга асослангандир. Мулоқот жараёнининг тўғри, самарали ташкил этилиши кўзланган мақсадга эришиш имкониятини юзага келтиради.

**8. Ташкилотчилик қобилияти.** Таълим-тарбиявий жараёнларни илмий-назарий, методик ва ҳиссий жиҳатдан тўғри ташкил этилиши ҳам педагогик фаолият самарадорлигини белгиловчи муҳим омил саналади. Шу сабабли ҳар бир ўқитувчи ташкилотчилик қобилиятига эга бўлиши зарур.

**Педагогик одоб ва унга қўйиладиган талаблар.** Ўқитувчи фаолиятида унинг одоби ҳам яққол акс этади. Қолаверса, педагогик одоб таълим, тарбия жараёнлари муваффақиятини таъминловчи муҳим талаб ҳамда омиллардан бири саналади.

**Педагогик одоб** – бу ўқитувчи олдида унинг ўзи, касби, жамият, болалар ва ўқув-тарбия жараёнининг бошқа иштирокчиларига муносабатда бўлишига нисбатан қўйиладиган ахлоқий талаблар тизими

Мазкур талаблар ўқитувчи томонидан ташкил этиладиган педагогик меҳнат, фаолият жараёнини бошқарувчи муҳим омил ҳисобланади. Педагог одоб талабларининг тизими ўқитувчи томонидан касбий бурчни адо этиш, жамият, педагогик жамоа ва ўқувчи (талаба, тарбияланувчи) олдидаги ахлоқий мажбуриятларини бажаришида ўзига хос аҳамият касб этади.

Педагогик одоб педагогик ахлоқ, педагогик жараёнда намоён бўладиган ахлоқий кадриятлар каби асосий категорияларнинг моҳиятини ёритишда етакчи ўрин тутаяди. Педагог фаолиятида ҳам барча умуминсоний ва миллий ахлоқий кадриятлар етакчи ўрин тутаяди. Бироқ, шундай бўлишига қарамай, педагогик одоб сирасида педагогик қарашларни, педагогик фаолият ва муносабатни ифодаловчи муҳим категориялар асосий ўринни эгаллайди (50-расм):

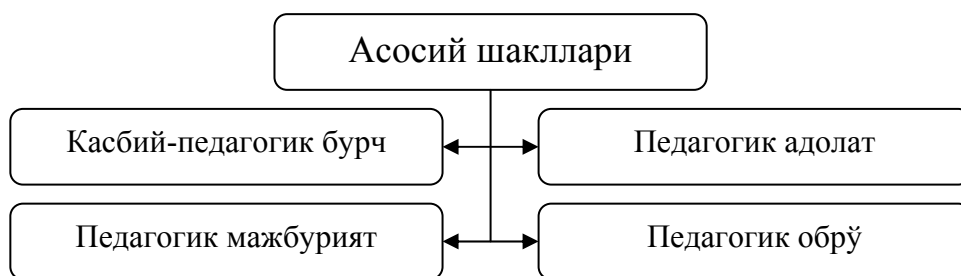

**50-расм. Педагогик одобнинг асосий шакллари**

**1. Касбий-педагогик бурч.** Эзгулик, адолат, тўғрисиўзлик, раҳмдиллик, оққўнгиллилик, ватанпарварлик, тинчликни эъзозлаш, ёвузлик, адолатсизлик, ёлғончилик, шафқатсизлик, кўнгли қоралик, ватанфурушлик, урушларга нафрат билдириш каби умуминсоний ахлоқий кадриятлар инсонлар ҳаёти, турмуш тарзи, хатти-ҳаракатларида ўзига хос ўлчов бўлиб хизмат қилади. Педагогик фаолиятда ҳам ўқитувчи ушбу кадриятларни улуғлай олиши, уларга таянган

ҳолда фаолиятни ташкил этиши лозим. Ҳар бир педагог касбий-педагогик бурчини тўла англай олиши, уни адо этиш йўлида амалий ҳаракатларни ташкил эта билиши зарур. Педагог томонидан жамият, унинг аъзолари, педагогик ва ўқувчилар жамоаси олдида қандай вазифаларни бажариши зарурлигини, касбий-педагогик бурчни бажаришда қандай тамойилларга таянишни аниқ белгилаб олиниши ҳам шахс, ҳам мутахассис, фуқаро сифатида ўз мавқеини мустақил белгилаш имкониятини яратади. Агарда у ўз касбий фаолиятини мавжуд ахлоқий тамойилларга мувофиқ ташкил эта олса, у ҳолда ўз-ўзига бўлган ҳурмати ортади, ўз кучига ишонч пайдо бўлади. Бу эса педагогни янгидан янги ютуқларни қўлга киритишга рағбатлантиради. Агарда борди-ю, педагог касбий-педагогик бурчини англаса-да, бироқ, уни мавжуд ахлоқий талабларга мувофиқ ташкил эта олмаса, у ҳолда, энг аввало, ўзига бўлган ҳурматни йўкотади, ўзини шахс сифатида юқори баҳолай олмайди.

**2. Педагогик адолат.** “Адолат тушунчаси муайян тарихий шарт-шароит ва ижтимоий-иқтисодий муносабатлар билан белгиланади. Адолатнинг ахлоқий жиҳати инсонлараро муомалада бир хил муносабатда бўлишни, бир-бирининг иззат-нафсига тегмасликни, ахлоқ-одоб қоидаларига риоя қилишликни билдиради”<sup>56</sup>. Қолаверса, адолат инсоний қадр-қиммат билан унинг жамият томонидан тан олинганлиги, мавжуд ахлоқий қоида, мажбуриятлар ўртасидаги ўзаро мутаносибликни тавсифлашга хизмат қилади. Педагогик адолат ўзига хос хусусиятларга эга бўлиб, у ўқитувчининг педагогик жараёнга объектив, ҳаққоний ёндаша олиши, ўқувчилар хулқ-атворини жамоа олдидаги хизматларига мувофиқ баҳолай олишдаги ахлоқий тарбияланганлик даражаси (эзгу ишлари, қатъияти, жиддийлиги, инсонийлиги)ни ифодалайди.

**3. Педагогик мажбурият.** Педагогик одобнинг муҳим категорияларидан бири бўлган – педагогик мажбурият тушунчасида жамият томонидан ўқитувчи шахсига, у томонидан бир қатор педагогик мажбуриятларнинг бажарилишига нисбатан қўйиладиган талаб, ахлоқий йўл-қўриқ, кўрсатмаларни ўзида жамлайди. Педагог касбий фаолиятни ташкил этишда қўйидаги мажбуриятларни бажара олиши зарур: муайян меҳнат вазифаларини, асосан, ақлий меҳнат вазифаларини амалга ошириш; ўқувчилар, уларнинг ота-оналари, ҳамкасблар билан ўзаро муносабатни тўғри ташкил этиш; танлаган касбига, ўқувчилар ва педагогик жамоага ҳамда жамиятга бўлган шахсий муносабатини чуқур англаш. Педагогик мажбуриятлар сирасида касбий фаолиятни ташкил этишга ижодий муносабатда бўлиш, ўзига нисбатан талабчанлик, касбий билимларни бойитиш, педагогик малакани оширишга интилиш, ўқувчилар ва уларнинг ота-оналари билан ўзаро ҳурматга асосланган, талабчан муносабатни ўрнатиш, мураккаб педагогик низоларни ижобий ҳал қилиш кўникмаларини ўзлаштириш кабиларни ҳам кўрсатиш зурур.

**4. Педагогик обрў.** Ўқитувчининг педагогик обрўга эга бўлиши у томонидан ташкил этиладиган касбий фаолият самарадорлигини кафолатлайди.

---

<sup>56</sup> Ўзбекистон Миллий энциклопедияси. 1-том. – Тошкент: “Ўзбекистон миллий энциклопедияси” Давлат илмий нашриёти, 2000. – 134-бет.



**Педагогик обрў** – бу ўқитувчининг ўқувчилар, уларнинг ота-оналари, педагогик жамоа, шунингдек, жамият томонидан эътироф этилган ахлоқий мақоми

Ўқитувчи ўзининг обрўсига таяниб, ўқувчи (тарбияланувчи)ларнинг хулқ-атворларини бошқаради, уларнинг ишончларини қозонади. Педагогик обрў ўқитувчининг маънавий-ахлоқий ва педагогик-психологик тайёргарлигини ҳам ифодалайди. Ўқитувчи эга бўлган обрў даражасини унинг чуқур билими, заковати, маҳорати, ўз ишига бўлган муносабати ва бошқалар белгилайди.

**Педагогик мулоқот маданияти.** Ўқитувчига хос бўлган маҳорат асосини ташкил этувчи педагогик мулоқот маданияти унинг ўқувчилар жамоаси, ота-оналар, ҳамкасблар, раҳбарият билан уюштириладиган мулоқот жараёнида намоён бўлади. Бунда, айниқса, ўқитувчининг ўқувчилар жамоаси билан ўзаро мулоқоти муҳим аҳамиятга эга. Ўқитувчи ўқувчилар билан мулоқотга киришиш, унинг самарали бўлишига интилади.

**Педагогик мулоқот маданияти** – ўқитувчининг ўқувчилар жамоаси, ота-оналар, ҳамкасблар, раҳбарият билан педагогик одоб, мулоқот талабларига мувофиқ уюштирадиган суҳбати

Педагогик мулоқот қуйидаги йўналишларда ташкил этилади:

1. Ўқитувчининг алоҳида ўқувчи билан мулоқоти.
2. Ўқитувчининг алоҳида ўқувчи орқали бутун синф билан мулоқоти.
3. Бутун синф билан бўлган мулоқоти.
4. Ўқитувчининг бутун синф орқали алоҳида ўқувчи билан мулоқоти.

Педагогик мулоқот руҳий-психологик таъсир кучига эга. Шу сабабли уни ташкил этишда мулоқот жараёнининг ижобий бўлишини таъминлаш ўқитувчининг зиммасига катта масъулиятни юклайди. Агарда тўғри ташкил этилган педагогик мулоқот ўқувчида кўрқувнинг юзага келиши, ишончсизликнинг туғилиши, диққат, хотира, иш қобилиятининг сусайиши, нутқ меъёрининг бузилиши кабиларга сабаб бўлса, аксинча, назарий-педагогик, амалий жиҳатдан тўғри ташкил этилган мулоқот юқоридаги ҳолатларнинг аксини келтириб чиқаради. Натижада ўқувчиларда ўқиш, мустақил ўрганиш, фикрлашга бўлган қизиқиш ортади.

Педагогик мулоқот ўзига хос ижтимоий-психологик жараён ҳам саналади. Мазкур жараёнда қуйидаги вазифалар бажарилади: 1) шахсни ўрганиш (билиш); 2) ахборот алмашиш; 3) фаолиятни ташкил этиш; 4) ҳамдард бўлиш.

Мулоқот жараёнида ўқувчи томонидан билдириладиган фикрлар, унинг қарашлари шахсни яқиндан ўрганиш учун имконият яратади. Ўқувчи шахсини яқиндан билиш, унинг ички кечинмалари, ўй-фикрлари, хис-туйғулари, орзу-умид, мақсад ва ҳаётий интилишларидан хабардор бўлиш педагогик жараённинг методик, руҳий жиҳатдан тўғри ташкил этилишини таъминлайди. Зеро, бу жараёнда ўқитувчи ўқувчи шахсига хос ёш, психологик, шахсий хусусиятларни инобатга олган ҳолда фаолиятни ташкил этади.

Мулоқот чоғидаги ахборот алмашинуви таълим иштирокчилари томонидан ижтимоий жараёнлар, шахс камолотининг кечишига доир маълумотлардан бир-

бирларини хабардор қилишларига ёрдам беради. Ўқитувчи ва ўқувчилар ўртасида ҳамкорликни қарор топтириш эса ҳар қандай вазиятда ҳам улар ўртасида ўзаро ахборот алмашинуви самарали рўй бериши учун шароит яратади. Бу жараёнда ўқитувчи таълим олувчиларнинг энг яқин маслаҳатчиси, йўлбошчиси, раҳбарига айланади. Мулоқот чоғида ўқувчилар томонидан ўз шахсини, “мени”ни, қадр-қимматини етарлича баҳолаш, ўз олдиларига ҳаётий мақсадларни қўйган ҳолда олға интилишларини таъминлашга жиддий эътибор қаратиш лозим. Мулоқот вақтида ахборот алмашиш вазифасининг ҳал қилиниши қуйидаги воситалар асосида рўй беради:

1) нутқ;

2) паралингвистик (юнонча παρά – “яқин”, мулоқот таркибида сўзли, ғоявий маълумотларни сўзсиз воситалар билан биргаликда узатилиши) ва экстралингвистик<sup>57</sup> (инглизча “exterior” – “ташқарида”, немисча “linguistik” – гапираётган шахснинг ижтимоий вазифалари билан бевосита боғлиқ ҳолда нутқнинг ташкил этилиши – нутқий танаффуслар, кулгу, йўталиш, нафас олиш, йиғлаш, тутилиш ва б.) тизимлар;

3) мулоқотнинг ташкилий қўлами ва вақти;

4) кўз қарашлар ёрдамида ташкил этиладиган алоқа;

5) белгиларнинг оптик-кинетик тизими (мимика, пантомимика, жестлар – гавда, қўл ва оёқ ҳаракатлари).

Ўқитувчи раҳбарлиги ёки унинг йўл-йўриқлари, кўрсатмаларига асосан ўқув машғулоти ва тарбиявий ишларни ташкил этишда ҳам мулоқот муҳим аҳамият касб этади. Айни шу вақтда мулоқотнинг фаолиятни ташкил этиш вазифаси намоён бўлади. Яқин-яқингача фаолиятни ташкил этиш жараёнида педагогнинг етакчилиги, унинг бевосита раҳбарлиги устувор омил бўлган бўлса, замонавий шароитда роллар алмашинуви етакчи ўринга чиқди. Эндиликда аксарият ҳолларда ўқувчиларнинг ўзлари таълим, тарбия жараёнларини мустақил уюштириш имкониятига эга бўлди. Бироқ, бу дегани, таълим-тарбия ишларни ташкил этиш даврида ўқитувчининг ўрни, роли мутлақо акс этмайди, дегани эмас. Ўқитувчи бу жараёнда раҳбар, етакчи, маслаҳатчи, эксперт сифатида намоён бўлади, ўқувчиларни педагогик жараёнларни илмий-назарий, ташкилий-методик жиҳатдан тўғри уюштиришга йўналтиради.

Педагогик мулоқотнинг муҳим вазифаларидан яна бири таълим иштирокчиларининг ўзаро ҳамдард бўла олишлари (педагогик эмпатияга эгаллиги)дир.

**Педагогик ҳамдардлик** – бу ўқитувчи томонидан таълим жараёнининг иштирокчилари: ўқувчи, талаба, тарбияланувчи, ҳамкасб ва ота-оналарнинг хатти-ҳаракатлари, ҳиссиётлари, ҳаётий интилишлари, табиатларини тушуниш, бошқалар нуқтаи назарини маъқуллаш асосида жамоадаги муносабатларнинг меъёрида ташкил этилишини таъминлаш бўлиб, бунда у ўқувчи шахсини, истақларини тушуниш орқали ўқувчиларга самарали таъсир этиш зарурлигини англайди

<sup>57</sup> <http://dic.academic.ru/dic.nsf/socio/4789>.

Ўқитувчи педагогик мулоқотни ташкил этишда ёрдамга муҳтож ўқувчиларга алоҳида эътибор бериши, ҳар бир ўқувчида турли ўқув фанлари асосларини ўзлаштиришга нисбатан қизиқтириш усулларидан фойдаланиши, ҳамкорлик ва ижодкорликка асосланган меҳнатни ташкил этишни олдиндан ўйлаб қўйиш лозим.

Мутахассис сифатида ўқитувчи томонидан жамоа билан мулоқотни уюштириш техникасини доимий равишда таҳлил қилиб бориш мақсадга мувофиқдир. Маълум вазиятларда ўқитувчи раҳбар сифатида ўқувчилар, тарбияланувчилар фаолиятларини бошқаради. Худди шу жараёнда ҳам мулоқот етакчи омил ҳисобланади. Бироқ, мулоқотнинг самарадорлиги раҳбар сифатида намоён бўлаётган ўқитувчи томонидан қандай услуб (мулоқот услуби)нинг танланганлиги билан белгиланади. Одатда, ўқитувчининг раҳбар сифатидаги мулоқот усуллари қуйидаги уч турга ажратилади (51-расм):

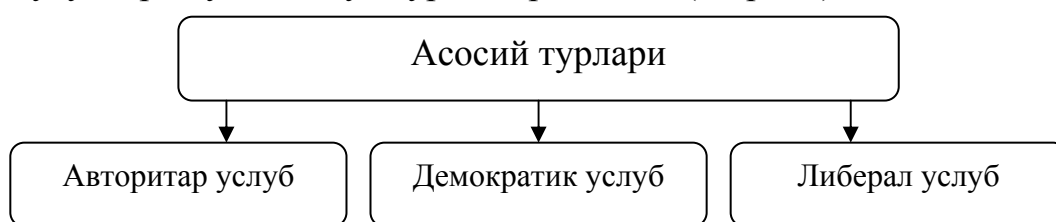

**51-расм. Педагогик мулоқот услублари**

**1. Авторитар услуб.** Бунга кўра ўқувчиларнинг барча турдаги фаолиятларининг ташкил этилиши, мазмуни, шакли, метод ва воситаларининг барчаси фақат ўқитувчи томонидан белгиланади. Ўқувчиларнинг ҳар қандай ташаббуслари рағбатлантирилмайди, аксинча, буйруқ, кўрсатма, йўлланма бериш, жазолаш чораларини кўриш орқали ўқувчиларга таъсир этилади. Ҳатто ўқувчиларнинг фаолиятлари ижобий баҳоланган вақтда ҳам уларга бўлган таъсир турли кесатиклар билан баён этилади. Яъни: “Сендан ижобий хатти-ҳаракатни кутмаган эдим?!”, “Буни қара-я, наҳотки ўзгарган бўлсанг!?”, “Қара-я, биргина аъло баҳо олиш билан ўзингни яхши инсон бўлиб қолган деб ҳисоблайсанми!?” ва ҳ.к. мазмундаги рағбатлар ижобий ҳолатни эътироф этишга йўналтирилган бўлса-да, ўқувчини янги ютуқларга илҳомлантирмайди. Аксинча, унда таълим олишга, таълим муассасасига ва ўқитувчиларга нисбатан совуққонликни юзага келтиради.

**2. Демократик услуб.** Унга кўра ўқитувчи педагогик фаолиятни ташкил этишда жамоанинг фикрига таяниб иш кўради. Ўқув машғулотлари ва тарбиявий ишларни ташкиллаштиришда ҳар бир ўқувчининг фикрини инобатга олишга, уларни умумлаштирган ҳолда энг самаралисини танлаб олишга интилади. Муҳокамалар чоғида барча ўқувчиларнинг иштироклари таъминланади. Ўқувчилар томонидан билдирилаётган ташаббуслар қўллаб-қувватланади, мавжуд имкониятлардан келиб чиққан ҳолда бу ташаббуслар амалиётга татбиқ этилади. Демократик услубдан фойдаланаётган ўқитувчи зиммасидаги вазифа фақатгина ўқувчиларнинг фаолиятини назорат қилиш, тузатишлар киритишдан иборат эмаслигини англаб етади. Асосий эътиборни ўқувчиларнинг ютуқларини эътироф этган ҳолда ёки уларнинг хатоларини

ўзларига англатган ҳолда самарали таъсир чорасини кўришга қаратади. Ҳар бир ўқувчининг ютуғи алоҳида эътироф этиладики, бу янги зафарларга эришишга руҳлантиради. Ушбу услубга асосланиб иш кўрадиган ўқитувчи ҳар бир ўқувчининг қизиқишлари, қобилиятларини ҳисобга олган ҳолда бажариладиган ишларни тўғри тақсимлашга ҳаракат қилади, фаол ўқувчиларни тақдирлаб боришни фаолиятининг асосий йўналиши сифатида белгилайди. Бу каби демократик услубга эга ўқитувчи ўқувчилар билан мулоқотни ўрнатишда илтимос, маслаҳатга таяниб иш кўради.

**3. Либерал услуб.** Одатда бу услуб ўқитувчи ва ўқувчи муносабатларининг келишувчанликка асосланишини таъминлайдиган услуб сифатида эътироф этилади. Либерал услубга кўра иш юритадиган ўқитувчи педагогик жараёнларда ўқувчилар томонидан содир этилаётган салбий ҳолатларга ҳам эътибор бермасликка интилади. Ўқувчиларни тартибга чақириш, вазиятдан келиб чиққан ҳолда уларнинг фаолиятини тўғри баҳолаб, жазолаш зарур бўлган вазиятларда ҳам индамасликни одат қилиб олади. Бу эса ўқувчиларнинг одобсиз, ялқов, масъулиятсиз бўлишларига олиб келади. Либерал услубни маъқул кўрадиган ўқитувчи ўқувчилар ҳаёти билан мутлақо қизиқмайди, уларнинг фаолиятларига аралашмайди, ҳал қилувчи вазиятларда масъулиятни ўз зиммасидан соқит қилади. Айрим ҳолатларда бир-бирига зид бўлган фикрларни ҳам бирдек маъқуллайди. Натижада бу тахлитда иш кўрадиган ўқитувчи ҳеч қандай обрўга эга бўлмайди. Чунки унга ишониш мумкин эмас.

Педагогик амалиёт ўқитувчилар томонидан ташкил этилаётган мулоқотнинг бир неча турга ажратиш мумкинлигини кўрсатади. Ўқитувчилар ўз фаолиятларида мулоқотнинг қуйидаги турларига таяниб иш кўради:

**Педагогик мулоқот турлари:**

- 1) ўзаро ижодий фаолиятга қизиқтирадиган мулоқот;
- 2) ўзаро дўстона муносабатга асосланган мулоқот;
- 3) муайян масофани сақлаган ҳолда ташкил этиладиган мулоқот;
- 4) кўрkitиш, таҳдид қилишга асосланган мулоқот;
- 5) ҳазил-мутойиба, юморга асосланган мулоқот

Педагогик фаолиятни ташкил этишда ўқитувчининг нафақат ўзи, балки унинг ижобий таъсири асосида ўқувчилар ҳам мулоқот маданиятини ўзлаштириб боришлари лозим.

**Мулоқот маданияти** – мулоқот жараёнини ахлоқий меъёрлар, ижтимоий талабларга мувофиқ ташкил этиш асосида суҳбатдошни тушуна олиш эҳтиёжи, қобилиятига эгалик

Таълим амалиёти педагогик мулоқот жараёнида ўқитувчилар томонидан қуйидаги камчиликларга йўл қўйилишидан далолат беради: эҳтиётсизлик, шахсиятпарастлик, суҳбатдошни ортиқча мажбурлаш; сусткашлик, ўзини жуда юқори ёки паст қўйиш; ҳаддан ташқари жонбозлик кўрсатиш.

**Педагогик қобилият.** Педагогик жараённинг қанчалик самарали, муваффақиятли ташкил этилиши ўқитувчининг педагогик қобилиятга эгаллигига боғлиқ. Манбалардан бирида “қобилият” тушунчаси шундай шарҳланади:

шахнинг осонлик билан бирон фаолиятни эгаллай олишини таъминлайдиган индивидуал психологик хусусият<sup>58</sup>.

Қобилият умумий ва махсус қобилиятлар тарзида икки гуруҳга ажратилади. “**Умумий қобилиятлар** шахс фаолиятининг асосий турларида намоён бўлса, касбий фаолиятнинг айрим турларида намоён бўладиган қобилиятлар (математик, техник, мусиқа, тасвирий санъат, адабиёт (поэзия ва проза), жисмоний тайёргарлик ва б.) **махсус қобилиятлар** деб юритилади... Қобилиятнинг етакчи хусусиятларидан бири – нарса ва ҳодисалар моҳиятини ижодий тасаввур қилишдир”<sup>59</sup>.

**Педагогик қобилият** – ўқитувчига хос бўлиб, педагогик фаолиятни оқилона ташкиллаштириш, олиб борилишига имкон берадиган, амалий вазифаларнинг самарали бажарилишини таъминлашда аҳамиятли бўлган хусусиятлар

Педагогик қобилиятнинг устувор хусусиятлари қуйидагилар саналади:

- педагогик такт (педагогнинг ўқувчилар билан турли фаолият шакллари бўйича ташкил этиладиган мулоқотда мавжуд ахлоқий тамойиллар, хулқ-атвор қоидаларга риоя қилиши, уларга тўғри ёндашиш малакаларига эгаллиги);
- педагогик кузатувчанлик (ўқитувчининг ўқувчиларга хос бўлган, ҳатто энг оддий хусусиятларни ҳам пайқаб олиш қобилиятига эгаллиги);
- болаларга бўлган муҳаббат (ўқувчиларга меҳр қўя олиш, уларга меҳрибонлик кўрсатиш, ички кечинма, ҳис-туйғу, орзу-умид, ҳаётини интилишлари билан ўртоқлашиш, улар учун қийин бўлган вазиятларда ғамхўрлик қилиш);
- билимларни узатишга бўлган эҳтиёж (ўқитувчи сифатида ўзидаги мавжуд билимларни ўқувчиларга беришга интилиш).

Ф.Н. Гоноболдин ўқитувчи шахсида қуйидаги қобилиятларнинг намоён бўлишини муҳим деб ҳисоблайди:

- 1) ўқувчини тушуна олиш қобилияти;
- 2) ёш, психологик жиҳатдан барча ўқувчилар ўзлаштира оладиган материалларни тақдим эта олиш қобилияти;
- 3) ўқувчиларнинг қизиқишларини ривожлантириш қобилияти;
- 4) ташкилотчилик қобилияти;
- 5) педагогик такт;
- 6) ўз ишининг натижаларини кўра олиш ва б.

Умуман олганда, педагогик қобилиятлар турлари қуйидагилар саналади:

- 1) педагогик кузатувчанлик;
- 2) педагогик хаёл (фантазия);
- 3) характер сифатларининг тарбияланишига бўлган талабчанлик;
- 4) педагогик такт;
- 5) ташкилотчилик қобилиятлари;

<sup>58</sup> Психология. Қисқача изоҳли луғат / Тузувчилар: М.Г.Давлетшин ва б. Масъул муҳаррир: М.Г.Давлетшин. – Т.: Низомий номидаги ТДПУ, 1998. – 18-бет.

<sup>59</sup> Тарбия / Ота-оналар ва мураббийлар учун энциклопедия. Тузувчи: М.Н.Аминов. Масъул муҳаррир А.Мажидов. – Тошкент: “O’zbekiston milliy ensiklopediyasi” Davlat ilmiy nashriyoti, 2010. – 513-бет.

б) нутқ маданиятига эгалик.

В.А.Крутецкий педагогга хос қобилиятларни умумлаштириб, уларнинг турлари қуйидагилар эканлигини кўрсатиб ўтади<sup>60</sup> (52-расм):

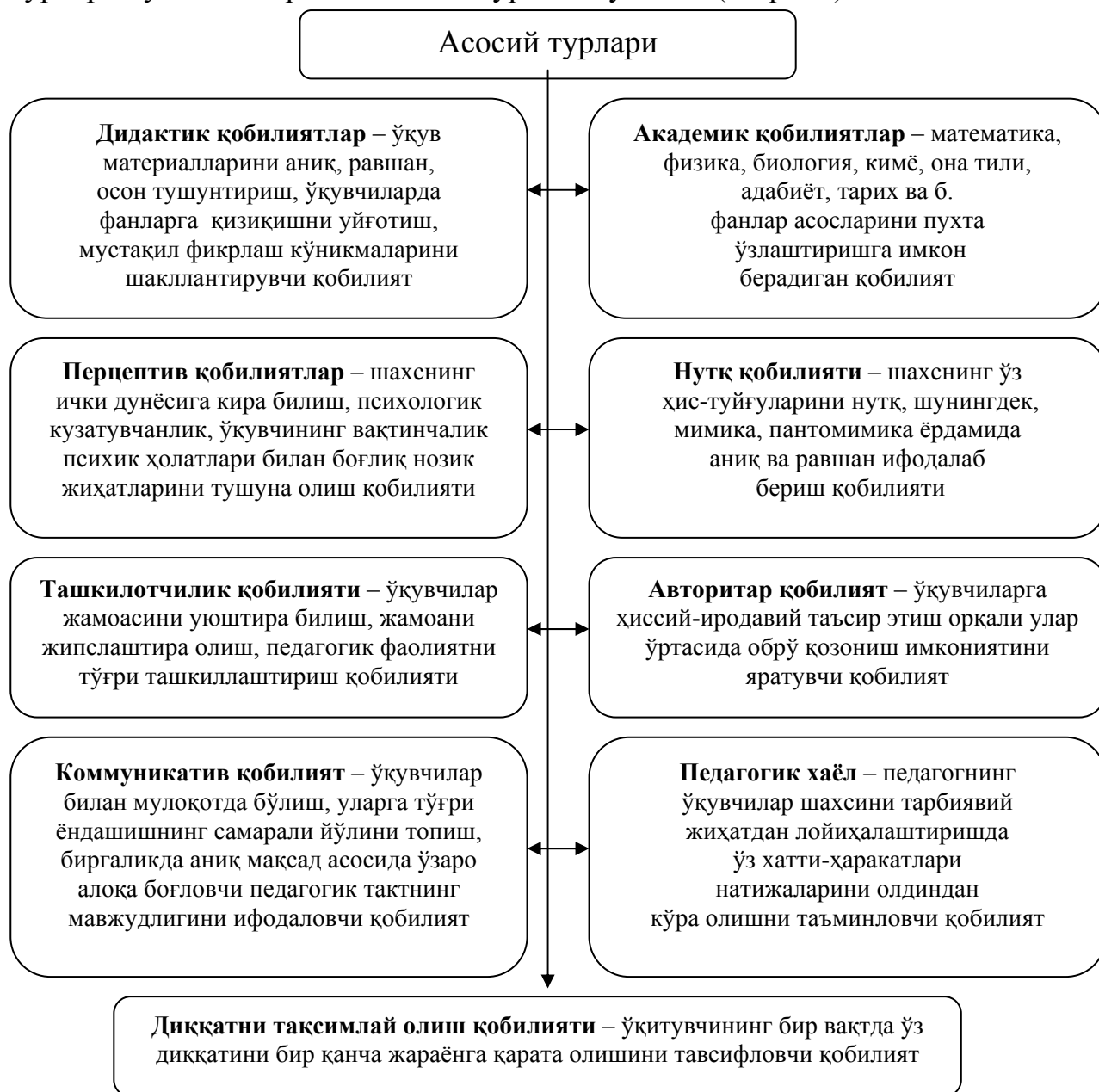

### 52-расм. Педагогик қобилият турлари

Замонавий шароитда ҳар бир ўқитувчи ўзида қуйидаги педагогик қобилиятларни тарбиялай олиши керак:

- 1) мулоқотга киришувчанлик;
- 2) ҳиссий сезгирлик (касбий зийраклик, бошқаларга ҳамдарад бўла олиш, ички сезгига эга бўлиш);
- 3) ҳаракатчанлик, таълим жараёни иштирокчиларига иродавий таъсир кўрсатиш, ишонтириш қобилиятига эгалик;

<sup>60</sup> [http://imp.rudn.ru/psychology/pedagogical\\_psychology/13.html](http://imp.rudn.ru/psychology/pedagogical_psychology/13.html).

4) хиссий барқарорлик (ўз-ўзини тута билиш, ўз-ўзини бошқариш, ўз-ўзини назорат қилиш);

5) келажакни мақбул ҳолда башоратлай билиш;

6) касбий мустақиллик, ижодий қобилиятга эгалик.

Қобилиятли ўқитувчиларда қуйидаги ноёб қобилиятлар ҳам кўзга ташланади:

- бир вақтнинг ўзида бир неча фаолиятни бажара олиш (м: эшитиш, кўриш, ўқиш, ёзиш, фикр юритиш, мулоқот қилиш ва б.);

- атрофида кечаётган икки ёки бир неча воқеликни бирдек қабул қилиш (жумладан, бир ўқувчининг маърузасини эшитгани ҳолда, синфдаги бошқа ўқувчиларнинг фаолиятларини кузата олиш);

- ўта қизиқувчанлик (табиат ва жамиятда кечаётган ҳар бир воқеа-ҳодиса (гарчи улар энг аҳамиятсиз, эътиборга ташланмайдиган бўлса-да) моҳиятини билишга интилиш, ҳаддан зиёд кўп саволларга жавоб топишга интилиш);

- мия фаолиятининг биокимёвий ва электрик фаоллиги (мия деярли тўхтовсиз фаолият кўрсатиб, ниҳоятда кам вақт “дам олади”, билиш жараёнида ноаниқликлар кўзга ташланса, улар тезда бартараф этилади; уйқучанлик қобилиятли педагогларга хос хусусият эмас);

- нутқи ва фантазиясининг бойлиги (қобилиятли ўқитувчиларнинг аксарияти ниҳоятда бой нутққа эга, уларда фантазия (тасаввур қилиш) қобилияти беқиёс даражада кучли);

- кучли хотира (йирик ҳажмдаги матнни, жумладан, дostonларни бир марта ўқиш билан тўлалигига ёдлаб олиб, уни сўзма-сўз қайта ҳикоя қилиб бериш қобилияти)га эгалик қабилар алоҳида ўрин тутуди<sup>61</sup>.

**Педагогик релаксация.** “Фан-техника тараққиётининг ҳозирги босқичида, ишлаб чиқариш муносабатларининг жадаллашуви, халқ хўжалигининг турли жабҳаларида янги технологияларнинг жорий этилиши ва шу каби қатор омиллар инсон руҳиятига олдингиларига қараганда кўпроқ жисмоний, руҳий зўриқишлар бермоқда”<sup>62</sup>. Педагог фаолиятида руҳан ёки жисмонан толиққан ўқувчиларда руҳий ҳамда жисмоний чарчоқларни бартараф этишга ҳам эътибор қаратиш талаб қилинади. Мазкур талаб салбий руҳий омиллар таъсири кучайган, катта ҳажмдаги ахборотлар билан тўкнашиш рўй бераётган мавжуд шароитда айниқса муҳим аҳамият касб этади. Таълим олувчиларда руҳий ва жисмоний толиқишларни бартараф этишга қаратилган педагогик фаолият **“релаксопедия”** (лотинча “relaxation” – қувватсизлик, заифлашиш, руҳан ёки жисмонан ҳолдан тойишни бартараф этиш педагогикаси) деб номланади. Сўнгги йиллар жаҳон таълими амалиётида ушбу педагогик фаолият имкониятларидан кенг фойдаланилмоқда.

<sup>61</sup> Худойбергенова Ў. Иқтидорли болаларни ўқитишга ихтисослашган мактаблар фаолияти самарадорлигини оширишнинг педагогик асослари: Пед.фанл.номз... дисс. – Тошкент: 2006. – 20-21-бетлар.

<sup>62</sup> Oila psixologiyasi / Mualliflar: G'.B.Shoumarov va b. Prof. G'.B.Shoumarov tahriri ostida. – Toshkent: “Sharq” NMAK, 2008. – 60-bet.

**Педагогик релаксация** – таълим олувчилар (ўқувчи, талаба, тарбияланувчи)ларнинг ҳиссиёт фаолияти, рухий-жисмоний қуввати ҳамда ишчанлик қобилиятини қайта тиклаш

Мураккаб вазиятларда, мас., имконияти чекланган болалар, фанларни ўзлаштира олмайдиган ёки тарбияси оғир ўқувчилар билан ишлашда релаксопедиянинг педагогик-психологик имкониятларидан ўринли, мақсадли ва самарали фойдаланиш кутилган натижаларни беради. Релаксация шароитида бугунги кунда кенг оммалашган тренинг ва автотренинглар ижобий муҳитнинг ҳосил бўлишини таъминлайди. Улардан фойдаланиш вақтида ўқувчилар ташқи ва ички таъсирлардан ҳимояланган бўлиб, уларга фақатгина ўқитувчининг ишонтирувчи овозигина эшитилади. Бу эса ўқитувчининг таъсири ва унинг самарасини янада оширади.

Релаксация жараёнида ўқувчилар ўқитувчининг қўллаб-қувватлашларини ҳис этишлари, унинг меҳр-муҳаббатидан баҳраманд бўлишлари, ҳамдардлигини ҳис қилишлари лозим. Шундагина ўқувчилардаги рухий зўриқиш, жисмоний толиқишларни бартараф этиш учун психологик муҳит юзага келади.

Мушаклар релаксацияси (яъни мушакларни бўшаштириш) даврида ўз-ўзини ишонтириш ва ахборотга таъсирчанлик юқори бўлади. Шунинг учун ҳам ўз-ўзини ишонтиришга йўналтирилган тренинг ва автотренингларни ушлаш ва уйқудан туришдан олдин қўллаш самарали ҳисобланади. Мушаклар релаксацияси (яъни мушакларни бўшаштириш)нинг самарали кечиши учун ўқитувчи мушакларни бўшаштиришга ёрдам берадиган метод ва воситалардан хабардор бўлиши даркор.

Ўқувчиларнинг рухий зўриқиш ва жисмоний толиқишларини бартараф этиш мақсадида релаксация асосларини назарий жиҳатдан ўзлаштириб қолмай, улардан амалий жиҳатдан фойдаланишни ҳам билишлари зарур.

**Педагогик такт.** Юқорида айтиб ўтилганидек, маҳоратли педагог фаолиятида педагогик такт ҳам ўзига хос ўрин тутаяди:

**Педагогик такт** – ўқитувчининг ўқувчилар билан турли фаолият шакллари бўйича ташкил этиладиган мулоқотда мавжуд ахлоқий тамойиллар, хулқ-атвор қоидаларга риоя қилиши, уларга тўғри ёндашиш малакаларига эгаллиги

Педагогик такт ўқитувчи фаолиятига ғоявий ва амалий жиҳатдан бири-бирига мос келадиган педагогик ахлоқни бевосита татбиқ этишнинг шакли сифатида намоён бўлади. **Такт (дахлдорлик)** – бу ахлоқий хулқ-атвор, хатти-ҳаракат бўлиб, ўзида барча объектив ҳаракатларнинг оқибати, уларнинг шахс томонидан субъектив қабул қилишни аввалдан кўра олиш, белгиланган мақсадга осонроқ эришиш йўллариини излашнинг намоён бўлишини



ифодалайди. Шунга кўра педагогик такт ўз моҳиятига кўра ижодий изланишни талаб этадиган амалий ҳаракатдир.

Ўқитувчига хос бўлган педагогик тактнинг асосий таркибий элементлари сифатида қуйидагиларни эътироф этиш мумкин:

- 1) шахсга нисбатан ҳурмат билан муносабатда бўлиш;
- 2) юксак талабчанлик;
- 3) суҳбатдошни қизиқиш билан тинглай олиш, у тўғрисида қайғуриш малакаси;
- 4) руҳий барқарорлик, дадиллик, оғир вазминлик;
- 5) муносабатлар жараёнида ишонч билан сўзлай олиш;
- 6) қатъиятлилиқ (қайсарлик эмас);
- 7) ўқувчиларга нисбатан эътиборли ва хушёр бўлиш<sup>63</sup>.

Демак, талабаларга педагогик маҳорат асосларига доир билимларни беришда уларда педагогик тактнинг қуйидаги элементларини тарбиялашга жиддий эътибор қаратиш мақсадга мувофиқдир:

- ўқувчи шахсини ҳурмат қилиш, унга нисбатан талабчанлик;
- барча фаолият турлари бўйича ўқувчиларда мустақилликни ривожлантириш, уларнинг ишларига оқилона педагогик раҳбарлик қилиш;
- ўқувчиларнинг руҳий ҳолатига нисбатан эҳтиёткорона муносабатда бўлиш, унга нисбатан юксак идрок билан изчил талаблар қўйиш;
- ўқувчиларга ишониш, уларнинг ишларини тизимли назорат қилиб бориш;
- ўқувчилар билан мулоқотни ташкил этишда ўзини оқлаган ишчан ва ҳиссий характерга эга муносабатларни қўшиб олиб бориш.

Педагогик тактга хос бўлган муҳим хусусият ўқитувчининг нафақат хушмуомала бўлиши, ўқувчини сева олиши, ҳурмат қилиши эмас, унинг кўнглига тўғри йўл топа олиши ҳамдир.

Ўқитувчининг педагогик тактга эгаллиги унинг юриш-туришида, вазминлигида, ўзини тута билишида намоён бўлади, У ўқувчига ишонч билан қарашни назарда тутди. Ўқувчига ишончсизлик билан қараш ўқитувчининг педагогик тактга эга эмаслигини ифодалайди. Ҳар қандай педагогик низо ёки зиддиятларнинг асосида ўқитувчининг педагогик тактга эга эмаслиги ётади. Ҳар қандай кўполлик, кесатик ва койишлар, ўқувчиларни доимий равишда танқид қилиш, уларга ишончсизлик билдириш эса педагогик низоларни келтириб чиқаради. Педагогик такт, ўқитувчининг ўқувчи жавобини диққат билан тинглашида, жавобнинг мазмунига алоҳида эътибор қаратишида, бордию, ўқувчи хатога йўл қўядиган бўлса, уни босиқлик, вазминлик билан тўғрилашда, ўқувчи фаолиятини ҳаққоний, оқилона баҳолашда, қўйилган баҳонинг моҳиятини изоҳлашда намоён бўлади. Бу жараёнда жавоб бераётган ўқувчига жилмайиш, турли имо-ишоралар қилиш, бошни қимирлатиш, юз ифодалари, қўл ҳаракатлари билан унинг жавобларини маъқуллаб туриш педагогик фаолият самарадорлигини оширишга ёрдам беради.

<sup>63</sup> [http://imp.rudn.ru/psychology/pedagogical\\_psychology/13.html](http://imp.rudn.ru/psychology/pedagogical_psychology/13.html).

Маҳоратли ўқитувчи, айниқса, ўқувчилар фаолиятини баҳолашда хушёр, эҳтиёткор бўлиши лозим. Зеро, нотўғри қўйилган баҳо ўқувчи шахсига салбий таъсир кўрсатиб қолмай, балки унинг ўқишга бўлган қизиқишини сўндиради. Шу сабабли ўқувчилар фаолиятини баҳолашда В.А.Сухомлинскийнинг педагогик тажрибасига таяниб иш кўриш мақсадга мувофиқ:

1. Ўқувчига амалий ёндашиш (“Ўқувчи бўлгандан кейин ўқиб келиш керак-да” тарзида эмас), балки унга шахс сифатида муносабатда бўлиш (“Ўқувчиларим, энг аввало, шахс, бола, сўнгра эса ўқувчи. Мен унга қўядиган баҳо унинг билимлари ўлчови эмас, балки менинг унга нисбатан инсоний муносабатимдир” тарзида ёндашиш).

2. Ҳар бир баҳо ўқувчини келажакка ишонч руҳида тарбиялаши зарур; у ўқувчининг меҳнатини рағбатлантириши, бироқ, унинг дангасалиги ва қобилиятсизлиги учун жазо воситаси бўлмаслиги зарур.

**Педагогик техника ва унинг таркибий элементлари.** Педагогик маҳоратнинг муҳим белгиларидан бири бўлган педагогик техника ўз навбатида ўқитувчининг юқори техник малакаларга эгаллигини ҳам англатади.

**Педагогик техника** – ўқитувчига алоҳида ўқувчи (талаба, тарбияланувчи)га, ўқувчилар жамоасига педагогик таъсир кўрсатиш методларини амалда самарали қўллай олиш учун зарур бўлган билим, кўникма, малакалар мажмуи

Педагогик техника асосларини муваффақиятли ўзлаштириш педагогик маҳоратнинг муҳим таркибий қисми бўлиб, унга эришиш педагогик, психологик, амалий тайёргарлик бўйича махсус билимларга эга бўлишни талаб қилади. Педагогик техникани ўзлаштиришда ўқитувчи ўқувчи хулқ-атвори, хатти-ҳаракатларининг ташқи белгиларга кўра унинг ички ҳолатини белгилай олиш малакасига эга бўлиши ниҳоятда муҳим.

Ўқитувчига хос педагогик техниканинг муҳим элементлари қуйидагилар:

- 1) ўзнинг ҳамда ўқувчилар диққатини мақсадли бошқариш;
- 2) педагогик фаолиятда жараён, шунингдек, ўқувчилар ҳаракати суръатини ҳис қилиш.

Таълим жараёнида “ўқитувчи томонидан ўқувчиларнинг у ёки бу ҳаракатлари ёки уларда намоён бўладиган маънавий-ахлоқий сифатларига ўзининг субъектив муносабатини, алоҳида ҳис-туйғуларини маъноли ифодалай олиши у эга бўлган педагогик техника усуллари ҳисобланади”<sup>64</sup>.

Бир сўз билан айтганда, педагогик жараёнда “техника” тушунчаси ўқитувчининг педагогик таъсир кўрсатиш усуллари мажмуига эгаллигини ифодалайди. Педагогик техниканинг воситалари – нутқ ва оғзаки бўлмаган мулоқот воситаси саналади. Педагогик техникани эгаллаш ўқитувчи олдида турган муҳим педагогик вазифаларни ҳал қилишга ёрдам беради.

<sup>64</sup> <http://psylist.net/hpor/ped037.htm>.

Манбалардан бирида кўрсатилишича, педагогик техника қуйидаги икки гуруҳ методлари<sup>65</sup> ни ўз ичига олади (53-расм):

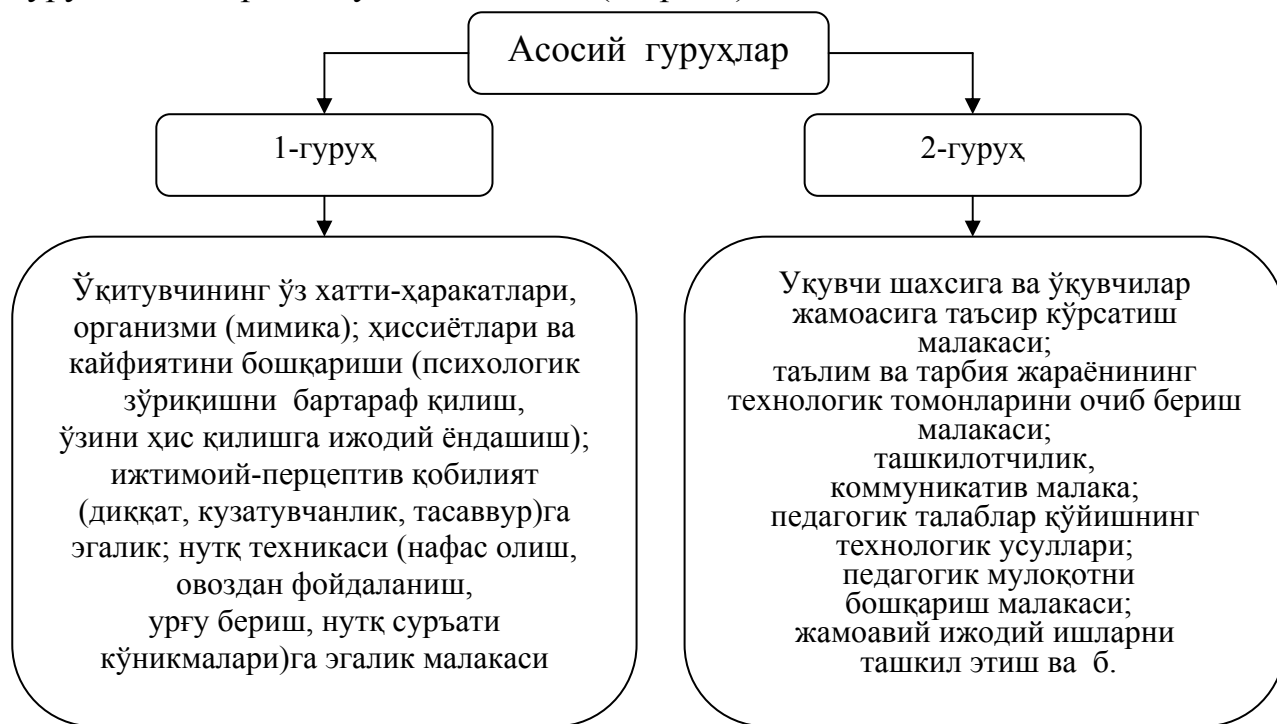

### 53-расм. Педагогик техника методларининг гуруҳлари

Педагогик амалиёт таълим тизимида ёш ўқитувчиларнинг педагогик техникасида қуйидаги жузъий камчиликлар учрашини тасдиқлайди:

- 1) ўқувчи ёки унинг ота-онаси билан сидқидилдан сўзлаша олмаслик;
- 2) ғазабни тўхтата олмаслик ёки уни ўз ўрнида ишлата олмаслик;
- 3) ўзидаги ишончсизликни енга олмаслик;
- 4) нутқнинг равон этмаслиги;
- 5) ортиқча қаттиққўллик;
- 6) хушмуомала бўлишдан кўрқиб;
- 7) жуда тез гапириш (айниқса, дарсларда);
- 8) ортиқча ҳаракат ёки бир жойда қотиб қолиш, қўлларини қаерга қўйишни билмаслик;
- 9) ўз гавдасини тутишда муайян камчиликларга йўл қўйиш (букчайиб, ерга қараб юриш, ўринсиз кулиш, ортиқча ҳаракат, қўлида турли жисмларни айлантриб юриш);
- 10) монотон – бир оҳангда сўзлаш, нутқнинг зерикарлилиги, жонли эмаслиги;
- 11) ифодали ўқиш, сўзларни аниқ, тўғри талаффуз қила олмаслик (нотўғри дикция), синф хонаси, аудитория учун зарур товуш баландлигини белгилай олмаслик.

Бу каби камчиликлар ўқитувчи томонидан ўқувчиларга самарали таъсир кўрсатилишига имкон бермайди. Шу сабабли олий таълим муассасаларида

<sup>65</sup> <http://abc.vvsu.ru/Books/instrum/page0016.asp>.

талабаларда педагогик техника кўникма ва малакаларини шакллантиришга жиддий эътибор қаратиш лозим.

Педагогик техниканинг самарали натижаларни кафолатлай олишида ўқитувчининг ташқи қиёфаси ҳам ўзига хос аҳамият касб этади. Ўқувчиларга самарали таъсир кўрсата олиш учун ўқитувчининг ташқи қиёфаси қуйидаги талабларга жавоб бера олиши зарур:

1) ўқитувчи ташқи кўринишининг ўқувчиларга эстетик таъсир кўрсатиши, уларни эстетик жиҳатдан завқлантира олиши;

2) унинг сочи текис таралган, чиройли турмакланган бўлиши;

3) пардоз буюмларидан ўринли фойдаланиш, юзнинг ортиқча бўёқлардан ҳоли бўлиши;

4) ўқитувчи либосларининг тоза, озода, қоматига ярашган бўлиши, осилиб турмаслиги, ҳаддан ортиқ хашаматли бўлмаслиги;

5) заргарлик буюмларидан имкон қадар ҳоли бўлиш, айниқса, товланувчи металллар – олтин ва кумуш тақинчоқлардан фойдаланмаслик, либоснинг ранги ва ўқитувчининг ёш хусусиятларига мувофиқ оддий, қимматбаҳо бўлмаган тошли, металл тақинчоқлардан фойдаланиш.

Ўқитувчининг педагогик маданиятга эгаллиги, педагогик техника асосларини пухта ўзлаштира олганлиги унинг юз ифодаси, эркин, вазмин ҳаракатлари, гавдани тўғри тута билиши, йиғинчоқлиги, имо-ишоранинг табиийлиги, ўқувчиларга нисбатан эътиборида яққол акс этади.

Педагогик жараёнда ўқитувчи юзини ўринсиз, кўпол тарзида буриштирамаслиги, пала-партишликка йўл қўймаслиги, имо-ишораларнинг сунъий бўлишидан сақланиш, бўшанг ва суст бўлишига йўл қўймаслиги зарур. Зеро, буларнинг барчаси ўқитувчининг ўқувчи олдида ҳурмат қозона олмаслигига олиб келади. Ёш ўқитувчилар ўқитувчининг ҳатто синф хонасига, аудиторияга қандай кириши, ўқувчи, талабаларга назар ташлаши, саломлашиши, стулни суриши, шахсий буюмлари (сумка ёки қоғоз солинган йиғмажилдларни қаерга, қандай қўйиши, хона бўйлаб юриши, ёзув тахтасидан фойдаланишдаги ҳаракатлари, ўқувчи (талаба)лар билан мулоқотда ўзини қандай тутиши ва бошқалар ҳам катта тарбиявий таъсир кучига эга эканлигини ёдда тутишлари зарур.

Вазмин, хушмуомала, ўзига ишонган ўқитувчи фаолиятининг илк босқичлариданоқ ўқувчилар меҳрини қозона олади. Бунинг учун ўқитувчи, энг аввало, ўз ҳиссий ҳолатларини, туйғуларини бошқара олиши керак. Ўқитувчининг ўқувчилар билан мулоқоти расмий характерга эга. Қолаверса, у ўқувчилар, уларнинг ота-оналари, ҳамкасблари, таълим муассасаси ва юқори бошқарув органларининг назорати остида фаолият юритади. Бу эса аксарият ҳолатларда жисмоний толиқиш, руҳий зўриқиш, ўз-ўзига нисбатан ишончсизлик ва тангликни келтириб чиқаради. Натижада ўқитувчининг нутқи қатъийлик касб этмайди, овозда нуқсонлар кўзга ташлана бошлайди, оёқ ва кўллар толиқади. Бу каби салбий ҳодисаларнинг келиб чиқмаслиги учун ўқитувчи ўзини дарс бошланишидан аввал таълим жараёнига руҳан тайёрлаши, мазкур жараёнда юзага келиш эҳтимоли бўлган турли салбий ҳолатларга ўзини

психологик нуқтаи назардан тайёрлаши, имкон қадар руҳий барқарорликка эришиши талаб қилинади.

Ўқитувчи таълим ва тарбия жараёнларига ўзини руҳан тайёрлашда қуйидагиларга эътибор бериши лозим:

- ўзига, ўз имкониятларига ишониш;
- хушмуомала бўлиш ва келажакка ишонч билан қараш;
- ўз хатти-ҳаракатларини назорат қилиш (мускуллар зўриқишини бартараф этиш, қоматни ростлаш, ҳаракатларни тўғрилаш, нутқнинг равон, аниқ бўлишига эътибор қаратиш ва тўғри нафас олишни ўзлаштириш);

- ақлий ва жисмоний меҳнатни ташкил этишда ўзаро уйғунликка эришиш, муайян даврларда ҳордиқ чиқариш (меҳнат ёки мусиқа ёрдамида дам олиш, бадиий асарларни ўқиш, яқинлар, дўстлар билан ҳазил-мутойибани ташкил этиш);

- педагогик жараённинг муваффақиятли, самарали кечишига ўзини ўзи ишонтириш;

- касбий фаолиятни катта иштиёқ, кўтаринки кайфият билан ташкил этишга интилиш;

- турли салбий руҳий омиллар организмга, руҳий ҳолатига, хатти-ҳаракатларига, ўқувчилар ва таълим жараёнининг бошқа иштирокчиларига нисбатан муносабатига таъсир этишига йўл қўймаслик;

- салбий руҳий омиллар ва жисмоний ҳолатларни бартараф этиш учун тренинг ва автотренинглардан самарали фойдаланиш малакасини ўзлаштириш.

Руҳий барқарорликка эришишда ўқитувчи ўз фаолиятида В.А.Сухомлинский томонидан тавсия этилган қуйидаги шартларга риоя қилиши кутилган натижани қўлга киритиш имкониятини яратади:

- қош-қовоқни уюб юрмаслик;
- бошқаларнинг камчиликлари, нуқсонларини ошириб кўрсатмаслик;
- ҳазил-мутойибага мойил бўлиш;
- хушмуомала бўлиш ва келажакка ишонч билан қараш.

Педагогик техниканинг таркибий қисмлари сирасида **пантомимика** ўзига хос ўрин тутаяди.

**Пантомимика** – бу гавда, қўл ва оёқларнинг ҳаракати бўлиб, у ўқитувчи томонидан баён этилаётган муайян фикрни алоҳида ажратиб кўрсатишга, маълум киёфа орқали гавдалантиришга имкон беради

Ўқитувчининг тўғри тутилган, чиройли қадди-қомати унинг шахс сифатида намоён бўлишини таъминлайди. Қолаверса, бу ҳолат ўзига, шахсий имкониятларига бўлган ишончнинг юқорилиги, шахс сифатида ўзини қадрлай олиш, ўзига ўзи юқори баҳо беришни ҳам ифодалайди. Аксинча, бошнинг қуйи эгилганлиги, қўлларнинг осилиб туриши ўқитувчининг ички заифлиги, ўзига ўзи ишончсизлигидан далолат беради.

Узлуксиз таълим тизимининг барча босқичларида таълим олувчиларга гавдани тўғри тутишни, эркин ҳаракатланишни, ҳар қандай вазиятда ҳам ўзини

тута билишни, йиғинчокликни ўргатиб бориш талаб этилади. Олий таълим муассасалари талабаларида ушбу сифатларни ҳосил қилиш эса уларни касбий фаолиятга рухий тайёрлашнинг муҳим шартларидан бири ҳисобланади.

Энг аввало, талабаларга гавдани тўғри тутиб туриш ўргатилади. Бунда оёқлар елка кенглигида (икки оёқ оралиғи 12-15 смни ташкил этиши лозим), ўнг оёқ бир оз олдинда туриши керак. Зеро, шундагина тана оғирлиги ҳар икки оёққа бирдек тушиши билан бирга узоқ вақт (деярли 30-40, олий таълим муассасаларида эса 60-70 дақиқа) толиқмай туришни таъминлайди. Ўқитувчининг ҳаракатлари имкон қадар оддий ва эркин бўлиши лозим. Ўзини ўзи мажбурлаб, айрим камчиликларни яшириш мақсадида сунъий, зўрма-зўраки ҳаракатларни содир этишнинг ҳожати йўқ. Ҳаракатлар қанчалик самимий ва имкон қадар оддий бўлса, ўқувчиларда ўқитувчига бўлган ишонч, ҳурматни шунчалик оширади. Гавдани олдинга-орқага тебратмаслик, ҳадеб тана оғирлигини бир оёқдан иккинчи оёққа ўтказмаслик, стул суянчиғига ёки кафедра (олий таълим муассасаларида маъруза ўқиш учун ажратилган жиҳоз)га бутунлай суяниб олмаслик, бошни ёки қулоқни қашламаслик, бурунни артмаслик, кўзни ишқаламаслик, кўлда бирор буюмни айлантирмаслик ўқувчига қанчалик завқ берса, унда ўқитувчига нисбатан хайрихоҳликни уйғотса, уларнинг аксини содир этиш ўқувчининг ғашини келтиради. Дарс жараёнида ўқитувчи гавдаси ҳаракатининг босиқ, ортиқча ҳаракатлардан ҳоли бўлишига эътибор қаратиши, ортиқча силкиниш ва кескин ҳаракатларни содир этишдан ўзини тута олиши зарур.

Педагогик техниканинг яна бир муҳим таркибий қисми – бу **мимика** саналади.

**Мимика** – бу юз мускулларининг ҳаракатлари орқали ўз фикри, ҳис-туйғулари, кайфиятини, мавжуд воқеликка нисбатан муносабатини ифодалаш

Жуда қадимдан инсон юз ифодаси ва қараши атрофдагиларга сўздан кўра кучли таъсир қилиши аниқланган. Шу сабабли қадимги Рим ва Юнонистонда нотикларнинг нафақат сўздан, шу билан бирга мимика, пантомимика ва жест (гавда, қўл ва оёқ ҳаракат)лардан самарали фойдалана олишларига эътибор қаратилган. Бугунги кунда ҳам ривожланган мамлакатларда сиёсатчиларнинг юқорида қайд этилган ҳаракатлар бўйича малакаларни ўзлаштира олишларига жиддий эътибор қаратилади.

Ўқитувчи томонидан мимика, пантомимика ва жест (гавда, қўл ва оёқ ҳаракат)лардан самарали фойдалана олиш малакаларини самарали ўзлаштира олиши унинг меҳнатини қисман енгиллаштириш билан бирга ўқувчиларга таъсир кўрсатишида муайян муваффақиятларга эришиш имкониятини яратади. Зеро, мимика, пантомимика ва жестлар узатилаётган ахборотнинг ҳиссий аҳамиятини оширади, унинг пухта ўзлаштирилишини таъминлайди. Кўзлар ҳам юз ифодасини шакллантиришда муҳим аҳамиятга эга. Шу сабабли кўзлар

ёрдамида турли маъноларни ифодалаш малакаларини ўзлаштира олиш ҳам маҳоратли ўқитувчи бўлиш учун ниҳоятда зарур.

Одатда, ўқувчилар ўқитувчининг кайфияти, руҳий ҳолати, атрофдагиларга муносабатининг қандай йўналишга эга бўлишини унинг юзидан, хатти-ҳаракатлари, жестлари, ўзини тута билишидан билиб олади. Шу боис агарда ўқитувчининг кайфияти ёмон бўлса, уни қандайдир ҳаётӣ, педагогик муаммолар ўйлантираётган бўлса, у ҳолда бу ҳолатларни яшириб тура олиш, ошкор қилмасликни уддасидан чиқиши даркор. Бу каби салбий ҳолатлар, руҳий зўриқишларни очиқ ҳавода пиёда сайр қилиш, табиат қўйнида, айниқса, сув ҳавзаларининг бўйларида дам олиш, қизиқарли китобларни ўқиш орқали бартараф қилиш мумкин. Юз ифодаси ва ҳаракатлар фақатгина таълим мақсадига, маънавий-маърифий ишлар самарадорлигини оширишга йўналтирилиши зарур.

Ўқитувчи юз мускуллари ва кўзларини тез-тез ҳаракатлантиришдан, шу билан бирга уларни бирдай қотиб қолишидан эҳтиёт бўлиши керак. Ўқитувчи нигоҳи ўқувчиларга қаратилган бўлиши, бевосита кўриш алоқасини вужудга келтира олиши зарур. Девор, дераза ва шипга қараб туришдан сақланиши, аксинча, барча ўқувчиларни диққат марказида ушлаб туриш муҳим.

**Нутқ техникаси.** Ўқитувчининг ўқувчиларга педагогик таъсир кўрсатишида унинг нутқи ҳам ҳал қилувчи омиллардан бири саналади.

**Ўқитувчи нутқи** – педагогнинг таълим-тарбия жараёнида тил воситаларидан фойдаланиши

Ўқитувчи нутқи ҳам товушларни ҳосил қиладиган органлар фаолияти иштирокида ташкил этилади. Нутқ кўплаб органлар иштироки, уларнинг имконияти билан ҳосил қилинади:

**Нутқ ҳосил қилувчи органлар** – нутқни ҳосил қилиш жараёнида иштирок этувчи органлар (ўпка, иккита бронх, трахея, кекирдок, бўғиз, ҳиқилдоқ, ҳалқум, тишлар, лаблар, бурун бўшлиғи)

Нутқни ҳосил қилишда иштирок этувчи органлар умумий ҳолда **нутқ аппарати** деб юритилади. Ўқитувчи нутқининг такомиллашган бўлиши ўқув материалининг ўқувчилар томонидан пухта ўзлаштирилишини таъминлаш кафолати бўла олади. Одатда, ўқувчилар ўқитувчининг нутқига жиддий эътибор беради. Бирор ҳарф ёки товушнинг нотўғри талаффуз қилиниши уларнинг кулгиларига сабаб бўлади. Монотон (бир оҳангли) нутқ, ҳаддан ташқари баланд овоз тингловчини тез чарчатса, паст овозда сўзлаш эса ўқувчилар фаолиятининг сустлашувига олиб келади. Индивидуал суҳбат пайтидаги баланд овоздан ўқувчи ўзини алданаётгандек ҳис этганлиги сабабли унга нисбатан ишончсизлик билан қарайди. Бир гуруҳ мутахассислар товуш ва унинг тембри туғма хусусият дея эътироф этишади. Лекин замонавий экспериментал физиология товуш сифатини ўзгартириш мумкинлигини

тасдиқлайди. Шу боис ҳар бир ўқитувчи нутқ техникасини пухта ўзлаштира олиши лозим.

**Нутқ техникаси** – нутқни тингловчига етказишда қўлланиладиган воситалар мажмуи

Бугунги кунда нутқ техникаси бўйича бир қанча мажмуавий машқлар асосланган. Улар сўзлашиш пайтида тўғри нафас олиш, товуш ҳосил қилиш, нутқни маъноли ифодалаш малакаларини такомиллаштиришга ёрдам беради.

Ўқитувчи нутқнинг ҳосил бўлишида нафас олиш ҳам муҳим аҳамиятга эга.

**Нафас олиш** организмга ҳаёт бағишловчи физиологик функцияни бажариш билан бирга нутқнинг энергия базаси ҳам ҳисобланади

Нутқли нафас олиш **товушли нафас олиш** (фонацион, юнончадан “phono” – товуш) деб номланади. Инсоннинг кундалик ҳаётидаги нутқ, асосан, диалог шаклида бўлади. Шунинг учун ҳам нафас олиш ортиқча қийинчилик туғдирмайди. Касбий фаолиятида, айниқса, дарс жараёнида ўқитувчи узоқ сўзлайди. Бу эса янги мавзунини тушунтириш, маъруза ўқиш билан боғлиқ. Агар ўқитувчи нафас олиш техникасини яхши эгалламаган бўлса, унда педагогик фаолият жараёнида узоқ сўзлаш оқибатида томир уришининг тезлашуви, юзнинг қизариб кетиши, нафас қисилиши рўй беради.

Айни ўринда нафас олиш техникасининг асосий турлари билан танишиб ўтиш мақсадга мувофиқдир. Улар:

1. Кифтда нафас олиш. Нафас кўкракнинг юқори қисмида олиниб, кифтлар кўтарилади. Бундай нафас олиш зарарли. У кишини тез чарчатади. Меъёрида сўзлашга имкон бермайди.

2. Кўкрак-қорин орқали нафас олиш. Бундай нафас олганда ўрта қовурғалар, биқин ҳаракатга келади, яъни улар кенгаяди.

3. Аралаш нафас олиш, яъни пастки қовурғалар, диафрагма иштирокида нафас олиш. Бунда кўкрак қафаси ва кифтлар кўтарилмайди<sup>66</sup>.

Нутқнинг ҳосил бўлишида товушлар ҳам муҳим ўрин тутади.

**Товуш** – чиқарилган ҳавони хиқилдоқдан ўтиш пайтида овоз пардаларнинг тебраниши натижасида вужудга келадиган ҳодиса, садо, сас

Товуш ўзига хос бир қатор хусусиятларни намоён қилади. Яъни:

**1. Товуш кучи.** Товуш аппарати органларининг фаол ишлашига боғлиқ бўлиб, чиқарилаётган ҳаво оқимининг товуш тирқишига бўлган босими қанчалик катта бўлса, товуш ҳам шунча кучли бўлади.

<sup>66</sup> Қудратов Т. Нутқ маданияти асослари / Олий ўқув юртлари учун ўқув қўлланма. – Тошкент: “Ўқитувчи”, 1993. – 23-бет.



**2. Товуш пардози.** Товушнинг узок масофага узатилиши ва қаттиқлигини таъминлашни билдиради.

**3. Товушнинг ихчамлиги ва ҳаракатчанлиги.** Унинг мазмунига, тингловчиларга мослаб ўзгартирилишини англатади.

**4. Диапазон.** Товуш ҳажми бўлиб, унинг чегараси энг юқори ва қуйи оҳанглар билан белгиланади. Диапазоннинг қисқариши нутқни бир оҳангли (зерикарли) бўлиб қолишига сабаб бўлади. Бир оҳангда гапириш ахборотни идрок қилишни сусайтиради, уйқуни келтиради.

**4. Тембр.** Товуш рангдорлиги, ёрқинлиги, юмшоқлиги ва алоҳидалигини ифодалашга хизмат қилади.

Ўқитувчи нутқини ташкил этишда дикция ҳам алоҳида ўрин тутаети.

**Дикция** – сўзларнинг аниқ талаффуз қилиниши

Талаффузнинг аниқлиги ўқитувчи нутқининг тушунарли бўлишига ёрдам беради, ўқувчилар томонидан тўғри тушунилишини таъминлайди. Талаффуз қанчалик аниқ бўлса, айтилаётган сўз, ифодаланаётган бўғин ва товушлар шунчалик тиниқ, ёрқин ифодаланади. Товуш нутқ аппаратининг барча аъзолари (лаблар, жағ, тишлар, юмшоқ ва қаттиқ танглай, кичик тил, кекирдак, томоқ орқа девори, товуш найчалари)нинг биргаликда унумли ишлашига боғлиқ. Тил, лаблар, юмшоқ танглай, кичик тил, пастки жағ нутқда фаол иштирок этади. Шу сабабли уларни доимий машқ қилдириб туриш муҳим аҳамиятга эга.

Аниқ талаффуз қилишни такомиллаштириш – артикуляция – нутқ органларини ҳаракатлантириш орқали вужудга келтирилади. Артикуляция гимнастикаси икки турга бўлинади. Яъни:

1) нутқ аппарати учун дастлабки машқлар;

2) ҳар бир унли ва ундош товушларни тўғри ифодалашга ўргатувчи машқлар (ифодали ўқиш, тез айтишлар).

Ўқитувчи нутқининг ташкил этилишида ритмика ҳам муҳим ўрин эгаллайди.

**Ритмика** – бу айрим сўз, бўғинларнинг айтилиш муддати, тўхталиши, нутқ ва ифодаларнинг навбат билан ўз ўрнида ишлатилишини билдиради

**Ритм (нутқнинг вазни)** нутқнинг муҳим хусусияти саналади. Зеро, нутқ оҳанги, тўхташлар ҳам тингловчиларга бевосита кучли ҳиссий таъсир кўрсатади. Нутқнинг ритми (вазни)га кўра ўқувчига узатилаётган билимлар, ўқув материалининг мураккаб ўринлари ўқитувчи томонидан аста-секин баён қилинади, осон ўзлаштириладиган қисмларини эса нутқни бир қадар тезлаштириб баён этиш мумкин.

Ўқитувчи ўз фаолиятида аниқ, раво, маъноли, ифодали нутқни ўзлаштира олиши, бир сўз билан айтганда нутқ маданиятини эгаллаши зарур.

**Нутқ маданияти** – бу ўз фикрини нутқ ёрдамида мантиқли, тўғри, образли, аниқ, ифодали етказиб бериш малакаларининг ўзлаштирилганлик даражаси

Ижтимоий муносабатларни ташкил этишда нутқнинг монолог, диалог, полилог шаклларидан фойдаланилади. Ўқитувчи фаолиятида ҳам нутқнинг айнан мана шу шаклларидан фойдаланиш ҳолатлари кузатилади (54-расм):



**54-расм. Ўқитувчи нутқининг асосий шакллари**

Ўқитувчи синфда оғзаки нутқнинг турли шаклларидан фойдаланади. Қуйи синфларда кўпроқ нутқнинг диалог ва полилог шакли самаралидир, чунки бу босқичда таълим асосан суҳбат усулига асосланади. Монологик нутқдан ўқитувчи ҳикоя, тасвир, таъриф, тавсиф характеридаги мавзуларни баён этишда фойдаланади. Бундай нутқ ижтимоий, гуманитар фанлар – фалсафа, сиёсатшунослик, педагогика, психология, социология, маданиятшунослик, “Миллий истиқлол ғояси”, “Маънавият асослари”, тарих, ҳуқуқ ҳамда адабиёт дарсларида қўлланилса, диалог шаклидаги нутқ она тили, чет тили, математика, физика, биология, география, информатика ва ахборот асослари фанлари бўйича ташкил этиладиган дарсларида қўл келади. Ўрганилаётган мавзунинг моҳиятидан келиб чиққан ҳолда ўқитувчи ҳар бир дарсда оғзаки нутқнинг барча шаклларидан ўринли, мақсадли фойдаланиши мумкин.

Таълим-тарбия жараёнида “ўқитувчи мутахассисликка оид ишининг йирик бўлагини нутқи орқали амалга оширади. Шунинг учун унинг нутқи ҳамма вақт ғоявий юксак, раво, юмшоқ, дилкаш бўлиши лозим. Нутқда субтотсизлик ўқитувчи учун нолайикдир. Ҳар бир нутқ болаларнинг ёш хусусиятларини, билими ва тушунчасини назарда тутиб тузилиши шарт. Шу билан бирга, ўқитувчининг нутқи ёш авлод кўз олдида уни ўраб олган моддий ва маънавий дунёнинг янги қирраларини очиб боришни мақсад қилиб қўяди. Ўқитувчининг нутқи таълим ва тарбия беришнинг асосидир.

Ўқитувчининг нутқи имкони бориша синтактик (юнонча *syntaxis* – тузиш, бириктириш, бирикма; бирор тилдаги сўзларнинг сўз бирикмаларига ва гапларга бирикиш усуллари; сўз бирикмалари, гапларнинг турлари ва маънолари) жиҳатдан содда, жозибадор, таъсирчан тузилиши лозим.

Педагогик нутқий мулоқотнинг ўзига хослиги ўқитувчининг ҳамма ерда, ҳар қандай шароитда ҳам тарбиячи эканлиги билан тавсифланади. Педагог ўз тарбияланувчилари билан кўпроқ аудиторияда, дарсда нутқий мулоқотда бўлади. Унинг нутқи илмий-педагогик мазмун касб этади. Бундай нутқда илмнинг турли соҳаларига хос қоидалар, атамалар, хулосалар акс этади. Бундай

нутқда ҳар бир нарса ўз ўрнида, меъёрида бўлади. Атамаларга, янги сўзларга берилган изоҳлар содда, ўқитувчи ҳазм қиладиган синтактик қурилмаларда берилади. Қоида ва назариялар ҳаётий, ўқувчига яқин мисоллар билан тушунтирилади<sup>67</sup>.

Ўқитувчи мавзулар бўйича материалларни ўқувчиларга етказиб беришда уларнинг хулқига самарали таъсир этиш мақсадида кўз, қош, қўл, юз, бош, кафтлари ёрдамида мос ҳаракатларни амалга оширади. Унинг бундай ҳаракатлари тасдиқ ёки инкорни ифодалаш мумкин. Ўқитувчи томонидан содир этилаётган ҳаракатлар ўринли бўлса улар сўзсиз педагогик таъсир жараёнини кучайтиради. Бироқ, бу каби ҳаракатларни ўринсиз, тез-тез содир этавериши ўқувчиларнинг диққатларини сусайтиради, уларни зериктириб қўяди.

Педагогик жараёнда ўқитувчининг таъсирини кучайтирадиган омиллардан бири – бу унинг овози, унга хос бўлган хусусиятлар саналади. Ўқитувчи овозининг ёқимли ва жарангдор бўлиши ўқувчилар эътиборини ўзига тўла қарата олишини таъминлайди. Таъсирчанлигини аниқлаш учун ўқитувчи овозининг қанчалик даражада кучли, ширадор ва ёқимли эканлигини билиши, зарур вазиятларда овознинг бу каби хусусиятларидан унумли фойдалана олиши зарур. Ўз овозида маълум камчиликлар борлигини сезган ўқитувчи уларни бартараф этишга ҳаракат қилиши керак. Бунинг учун овоздан фойдаланиш, уни яхшилаш техникаси устида изчил, доимий машқ қилиб бориши талаб этилади. Бинобарин, бир ёки икки марта қилинган машқ билан овоз хусусиятларини яхшилаб бўлмайди.

Ўқитувчи овози ўзида қуйидаги хусусиятларни акс эттира олиши зарур:

- 1) жарангдорлик (товушнинг тозалиги ва тембрнинг ёрқинлиги);
- 2) кенг диапазонлик (овознинг энг пастликдан энг юқоригача бўлган даражаси);
- 3) ҳаводорлик (эркин сўзлаганда яхши эшитувчанликка эга бўлиши);
- 4) ихчамлик, ҳаракатчанлик;
- 5) чидамлик (узоқ ишлаш қобилиятига эга бўлиш);
- 6) мослашувчанлик (динамика, тембр, мелодиканинг эшитилиш шароитига мослаша олиши);
- 7) қарши шовқинларга нисбатан барқарорлик (халақит берувчи шовқинга тембр ва тесситуранинг ўзгариб туриши);
- 8) суггестивлик (овознинг хаяжон ифодалаш, бу орқали, қандай сўз айтилаётганидан қатъий назар, тингловчининг хулқига таъсир қилиш хусусияти).

Педагогик фаолиятни ташкил этишда ўқитувчи ўз нутқининг:

- 1) адабий (шева сўзларининг қўлланилмаслиги) меъёрларига (кади – қовоқ, памилдори – помидор, кевотти – келяпти, картишка – картошка ва ҳ.к. тарзида) амал қилиш;

---

<sup>67</sup> Қудратов Т. Нутқ маданияти асослари / Олий ўқув юртлари учун ўқув қўлланма. – Тошкент: “Ўқитувчи”, 1993. – 23-бет.

2) талаффуз (о, а, у, ў, ф, в, п, д, т, х, ҳ, с, ц, ж, ш) меъёрларига (онор – анор, ухшаш – ўхшаш, палакат – фалокат, Ҳамит – Ҳамид, сентнер – центнер, иштимой – ижтимоий каби шакллар) риоя этиш;

3) келишик меъёрларига (Собирни укаси – Собирнинг укаси, ўқувчини дафтари – ўқувчининг дафтари, поездга келдим – поездда келдим ва бошқалар кўринишида) амал қилишга жиддий эътибор қаратиши зарур. Зеро, юқорида айтиб ўтилганидек, ўқитувчининг тўғри тузилган, таъсирчан нутқи самарали тарбиявий таъсир омилларидан бири саналади.

### **Назорат учун саволлар:**

1. “Педагогик маҳорат” фанининг мақсади нимадан иборат?
2. Педагогик маҳорат нима?
3. “Педагогик креативлик” (“педагогик яратувчилик”) тушунчаси қандай маънони англатади?
4. Педагогик маданият ўзида нималарни акс эттира олиши лозим?
5. Педагогик одоб нима?
6. Педагогик мулоқот маданияти қандай шартларга мувофиқ ташкил этилади?
7. Педагогик мулоқот жараёнида қандай вазифалар бажарилади?
8. Педагогик ҳамдардлик (педагогик эмпатия) нима?
9. Ўқитувчи мулоқотининг либерал услуги ўзида қандай хусусиятларни намоён этади?
10. Қобилиятли ўқитувчилар ўзларида қандай сифатларни намоён этади?
11. Педагогик такт нима ва унда қандай хусусиятлар намоён бўлади?
12. Педагогик техниканинг асосий гуруҳлари қайсилар?
13. Таълим амалиётида ёш ўқитувчиларнинг педагогик техникасида қуйидаги жузъий камчиликлар учрайди?
14. Нутқ техникаси нима?
15. Нафас олишнинг қандай турларини биласиз?

### **Тест топшириқлари:**

1. “Педагогик маҳорат” фанининг вазифалари қайси жавобда тўғри кўрсатилган?

а) талабаларни педагогик маҳоратнинг таркибий қисмларига доир назарий билимлар билан қуроллантириш; уларда педагогик фаолиятни оқилона ташкил этиш, педагогик жараёни самарали йўлга қўйиш кўникма, малакаларини ривожлантириш;

б) талабаларнинг педагогик ҳамкорликни қарор топтириш технологиясига оид билимларни эгаллашларини таъминлаш; уларда педагогик одоб ва маданият сифатларини таркиб топтириш, педагогик қобилиятни шакллантириш;

с) талабалар томонидан педагогик мулоқот, педагогик назорат (такт),

техника ва педагогик таъсир кўрсатиш кўникма-малакаларини етарли даражада ўзлаштирилишини таъминлаш; бўлажак мутахассис сифатида талабаларда педагогик маданиятни шакллантириш;

d) барча жавоблар тўғри.

2. Педагогик маҳоратнинг энг муҳим таркибий қисмлари қайси жавобда тўғри келтирилган?

a) педагогик одоб, педагогик билимдонлик, педагогик қобилият, педагогик мулоқот маданияти, педагогик релаксация, коммуникатив таъсир кўрсатиш қобилияти,

b) педагогик такт, педагогик техника, нутқ техникаси, педагогик ижодкорлик, педагогик тажриба, педагогик маданият.

c) a ва b жавоблар;

d) тўғри жавоб йўқ.

3. Педагогнинг касбий фаолиятини мавжуд ижтимоий талаб, ҳуқуқий меъёр ва стандартларга мувофиқ ташкил этишга бўлган қобиллиги, касбий тайёргарлик даражаси. Мазкур таъриф педагогик маҳоратнинг қайси таркибий қисми моҳиятини ифодалайди?

a) педагогик одоб;

b) педагогик билимдонлик;

c) педагогик техника;

d) педагогик тажриба.

4. Педагогик билимдонлик негизида яна қандай сифатлар кўзга ташланади:

a) педагогик одоб ва педагогик релаксация;

b) педагогик тажриба ва педагогик техника;

c) педагогик креативлик ва педагогик рефлексия;

d) педагогик фаолият ва педагогик маданият.

5. Педагогик лойиҳалаш маданияти, касбий билимларни пухта ўзлаштириш маданияти, педагогик дунёқараш, фикрлаш маданияти, ҳис этиш маданияти, баҳолаш маданияти, мулоқот маданияти, ташкилотчилик қобилияти. Мазкур сифатларни умумлаштирган ҳолда қандай номлаш мумкин?

a) педагогик маҳорат;

b) педагогик техника;

c) педагогик тажриба;

d) педагогик маданият.

6. Педагогик одобнинг асосий шакллари қайси жавобда тўғри кўрсатилган?

a) педагогнинг касбий вазифаси, педагогнинг ижтимоий мавқеи, педагогнинг ҳамкасблари ўртасидаги обрўси, педагогнинг масъулиятли ёндашуви;

б) касбий-педагогик бурч, педагогнинг ижтимоий мавқеи, педагогик обрў, педагогнинг масъулиятли ёндашуви;

с) касбий-педагогик бурч, педагогик адолат, педагогик мажбурият, педагогик обрў;

д) педагогик адолат, педагогнинг касбий вазифаси, педагогик мажбурият, педагогнинг ҳамкасблари ўртасидаги обрўси.

7. Педагогик мулоқотнинг асосий йўналишларини кўрсатинг.

а) педагогнинг алоҳида ўқувчи билан, бутун синф билан бўлган мулоқоти;

б) педагогнинг алоҳида ўқувчи орқали бутун синф билан мулоқоти, педагогнинг бутун синф орқали алоҳида ўқувчи билан мулоқоти.

с) педагогнинг алоҳида ўқувчи билан мулоқоти, педагогнинг алоҳида ўқувчи орқали бутун синф билан мулоқоти, бутун синф билан бўлган мулоқот, педагогнинг бутун синф орқали алоҳида ўқувчи билан мулоқоти.

д) барча жавоблар тўғри.

8. Ўқитувчи мулоқотининг асосий услублари қайсилар?

а) авторитар услуб, демократик услуб, либерал услуб;

б) авторитар услуб, демократик услуб, анъанавий услуб;

с) демократик услуб, анъанавий услуб, замонавий услуб;

д) оғзаки услуб, ёзма услуб, либерал услуб.

9. Педагогга хос бўлиб, педагогик фаолиятни оқилона ташкиллаштириш ва олиб борилишига имкон берадиган, амалий вазифаларнинг самарали бажарилишини таъминлашда аҳамиятли бўлган хусусиятлар нима деб аталади?

а) педагогик маданият;

б) педагогик маҳорат;

с) педагогик одоб;

д) педагогик қобилият.

10. Педагогик қобилият турлари қайси жавобда кўрсатилган?

а) педагогик кузатувчанлик, ўқувчилар характер сифатларининг тарбияланишига бўлган талабчанлик, ташкилотчилик қобилиятлари;

б) педагогик хаёл (фантазия), педагогик такт, ташкилотчилик қобилиятлари, нутқ маданиятига эғалик;

с) педагогик кузатувчанлик, педагогик хаёл (фантазия), характер сифатларининг тарбияланишига бўлган талабчанлик, педагогик такт, ташкилотчилик қобилиятлари, нутқ маданиятига эғалик;

д) тўғри жавоб йўқ.

11. Таълим олувчилар (ўқувчи, талаба, тарбияланувчи)ларнинг ҳиссий фаолияти, руҳий-жисмоний қуввати, ишчанлик қобилиятини қайта тиклаш нима деб аталади?

а) педагогик эмпатия;

- b) педагогик рефлексия;
- c) педагогик релаксация;
- d) педагогик антипатия.

12. Педагогга алоҳида ўқувчи (талаба, тарбияланувчи), таълим олувчилар жамоасига педагогик таъсир кўрсатиш методларини амалда самарали қўллай олиш учун зарур бўлган билим, кўникма, малакалар мажмуи – бу ...

- a) педагогик маданият;
- b) педагогик маҳорат;
- c) педагогик тажриба;
- d) педагогик техника.

13. Пантомимика – бу ...

- a) юз мускулларининг ҳаракатлари орқали ўз фикри, ҳис-туйғулари, кайфияти, мавжуд воқеликка нисбатан муносабатини ифодалаш;
- b) гавда, қўл ва оёқларнинг ҳаракати;
- c) педагог томонидан баён этилаётган муайян фикрни алоҳида ажратиб кўрсатиш, маълум қиёфа орқали гавдалантиришга имкон берадиган гавда, қўл ва оёқларнинг ҳаракати;
- d) тўғри жавоб йўқ.

14. Юз мускулларининг ҳаракатлари орқали ўз фикри, ҳис-туйғулари, кайфияти, мавжуд воқеликка нисбатан муносабатини ифодалаш нима деб номланади?

- a) пантомимика;
- b) мимика;
- c) жест;
- d) сўзсиз ифода.

15. Ўпка, иккита бронх, трахея, кекирдак, бўғиз, ҳиқилдоқ, ҳалқум, тишлар, лаблар, бурун бўшлиғи. Булар қандай органлар саналади?

- a) товуш ҳосил қилувчи органлар;
- b) нутқ ҳосил қилувчи органлар;
- c) ҳис-туйғуларни ҳосил қилувчи органлар;
- d) амалий хатти-ҳаракатларни ҳосил қилувчи органлар.

16. Дикция нима?

- a) сўзларнинг аниқ талаффуз қилиниши;
- b) сўзларнинг тўғри қўлланилиши;
- c) сўзларнинг кўчма маъно англатиши;
- d) сўзларнинг туб маъноси.

16. Ўқитувчи нутқининг шакллари қайсилар?

- a) монолог, диалог, полилог;
- b) диалог, ички монолог, ташқи монолог;

- c) полилог, ички монолог, диалог;
- d) тўғри жавоб йўқ.

### **Фойдаланиш учун адабиётлар:**

1. Кан-Калик В.А., Никандров Н.Д. Педагогическое творчество. – Москва: Педагогика. 1990. – 144 с.
2. Кухарев Н.В. На пути к профессиональному совершенству. – Москва: Просвещение, 1990. – 159 с.
3. Муҳиддинов А.Г. Ўқув жараёнида нутқ фаолияти. – Тошкент: Ўқитувчи, 1995. – 65 бет.
4. Основы педагогического мастерства / Под ред. А.Зюзина. – Москва: Просвещение, 1989. – 302 с.
5. Педагогик маҳорат ва педагогик технологиялар / Маърузалар матни. Тузувчилар: А.Х.Қосимов, Ф.А.Ҳолиқова. – Тошкент: ТАТУ, 2004. – 132 бет.
6. Сайидахмедов Н. Педагогик маҳорат ва педагогик технология. – Тошкент: Олий педагогика институти, 2003. – 125 бет.
7. Султонова Г.А. Педагогик маҳорат. – Тошкент: Низомий номидаги ТДПУ, 2005. – 149 бет.
8. Тарбиявий ишлар методикаси / Педагогика институтлари учун ўқув қўлланма. Л.И.Рувинский таҳрири остида. – Тошкент: Ўқитувчи, 1991. – 376 бет.
9. Ҳолиқов А. Педагогик маҳорат / Ўқув қўлланма. – Тошкент: “Iqtisod-moliya”, 2010. – 311 бет.
10. Husanov B., G'ulomov V. Muomala madaniyati / Darslik. – Toshkent: “Iqtisod-moliya”, 2009. – 156 bet.

## **ТАЪЛИМ ЖАРАЁНИДА ИЛҒОР ПЕДАГОГИК ТЕХНОЛОГИЯЛАРНИ ҚЎЛЛАШ**

### **Режа:**

1. Илғор педагогик технологиялар ва уларнинг дидактик аҳамияти.
2. Педагогик технологияларнинг асосий вазифалари.
3. Педагогик технологияларнинг турлари.
4. Таълим технологиялари.
5. Тарбия технологиялари.
5. Педагогик технологияларнинг ўзига хос хусусиятлари.
6. Педагогик жараённинг технологик паспорти.
7. Педагогик жараённинг технологик харитаси.
8. Шахсга йўналтирилган таълим технологияларининг турлари.
9. Интерфаол методлар

**Таянч тушунчалар:** технология, технологик ёндашув, педагогик технология, таълим технологияси, тарбия технологияси, технологик лойиҳа, шахсга йўналтирилган таълим технологиялари, технологик паспорт, технологик харита, интерфаол методлар.



**Илғор педагогик технологиялар ва уларнинг дидактик аҳамияти.** Ҳар бир назария ўзининг методологик асосларига эга бўлади. Таълим технологияси назариясининг илк ғоялари илгари сурилган даврлардаёқ мазкур назариянинг асослари ҳам яратила бошланган. Таълим технологияси назариясининг умумий асосларини унинг мақсади, мазмуни, вазифалари, тамойиллари, объектив (ташқи) ҳамда субъектив (ички) омиллари, объекти, асосий тушунчалари, мезонлари ва бошқалар ташкил этади.

**Технология** (юнонча “*techne*” – маҳорат, санъат; “*logos*” – тушунча, таълимот) – ишлаб чиқаришнинг бирор соҳасида хомашё, материал, ярим фабрикат ва шу кабиларга ишлов бериш ёки қайта ишлаш, уларнинг ҳолати, хоссалари, шаклини ўзгартиришда қўлланиладиган усуллар (методлар) мажмуи

Юқорида қайд этилганидек, педагогик технология назарияси ўтган асрнинг иккинчи ярмидан бошлаб асосланиб келинаётган бўлса-да, айнан “педагогик технология” тушунчасига нисбатан турлича ёндашувлар мавжуд. Хусусан, педагог олим В.П.Беспалько педагогик технологияни “амалиётга тадбиқ қилинадиган муайян педагогик тизим лойиҳаси” дея таърифлаб, асосий диққатни ўқув-педагогик жараёни олдиндан лойиҳалашга қаратади <sup>68</sup>. Н.Ф.Талызина эса педагогик технологияни “фан ва амалиёт оралиғида муайян тамойилларни олға сурувчи методлар ишлаб чиқарувчи, уларни изчил қўллаш каби масалаларни ҳал этишга йўналтирилган мустақил фан” <sup>69</sup> бўлиши лозимлигини қайд этади ва ҳ.к.

Сўнгги ўн йил давомида истеъмолда “педагогик технология”, “замонавий педагогик технология”, “ўқитиш технологияси” каби тушунчалар кенг қўлланмоқда. Аксарият ўқитувчилар “таълим технологияси”, “педагогик технология” тушунчалари мазмунан бир маънони англатишини таъкидлайди. Бундай ёндашув у қадар тўғри эмас. Зеро, юқорида қайд этиб ўтилганидек, таълим жараёнини технологиялаштириш ғояси дастлаб Ғарбий Европа ва АҚШда шаклланган. Ғарбий Европа мамлакатлари ва АҚШда “Педагогика” фани мавжуд эмас, шу боис “педагогик фаолият”, “педагогик технология” тушунчаси ҳам истеъмолда йўқ.

Номлари қайд этилган мамлакатларда шахсга илмий билимларни бериш жараёни “таълим жараёни” сифатида номланади, шахсга билимлар бериш, унинг маълумотини ошириш, таълим самарадорлигини таъминлашга хизмат қилувчи фанлар мажмуи “Методика” деб юритилади. Методика фанларини ўқитишда асосий эътибор таълим сифатини яхшилаш, самарадорлигини таъминлашга қаратилади.

Ўзбекистон Республикаси (шу жумладан, МДХ мамлакатлари) таълим тизими амалиётида ўқитилиб келинаётган “Педагогика” фанининг предмети

<sup>68</sup> Беспалько В.П. Слагаемые педагогической технологии. – Москва Педагогика, 1989. – С. 6.

<sup>69</sup> Талызина Н.Ф. Управление процессом усвоения знаний. – Москва: Изд-во МГУ, 1984. – С. 13.

шахсни шакллантириш, унинг камолотини таъминлашга йўналтирилган таълимий ҳамда тарбиявий фаолиятни ташкил этиш жараёнининг мазмунидан иборат. Яъни, шахснинг етук камолоти икки муҳим фаолият – таълимий, тарбиявий фаолият жараёнининг самараси натижаси сифатида намоён бўлади.

Хўш, “педагогик технология” ва “методика” тушунчалари бир хил маънони англатадими?

Бу ўринда Т.Н.Балло “педагогик технология” тушунчасига таъриф берар экан, уни ўқитиш жараёнига нисбатан топшириқли ёндашув, Л.В.Занков, Т.Я.Гальперин, В.И.Давыдовлар босқичли ўқитиш, Г.К.Селевко ва бошқа муаллифлар эса мазмунли умумлашма сифатида баҳолайди. П.Митчелнинг нуқтаи назарига кўра педагогик технология барча жиҳатларига кўра ўзига хос ва самарали натижаларни қўлга киритиш имконини берувчи педагогик тизимни ташкил этиш билан боғлиқ ҳолда таълим тизими доирасида олиб борилаётган тадқиқот назарияси ва амалиётининг муайян тармоғидир<sup>70</sup>.

С.К.Исламгулова эса “...технологик лойиҳага асосланган таълим жараёнини ташкил этиш усули бўлиб, у аввалдан белгиланган муайян қоида ва талабларга жавоб беради<sup>71</sup>”, - деган қарашни илгари суради.

Бошқа муаллифларнинг ҳам ёндашувлари бир-бирларидан фарқ қилади. М: техника ресурслари, ижтимоий субъектлар, уларнинг ўзаро таъсирини ҳисобга олган ҳолда таълим шакллари оптималлаштиришга йўналтирилган ўқитиш ва билимларни ўзлаштиришнинг барча жараёнларини яратиш, қўллаш ва аниқлашнинг тизимли методи (ЮНЕСКО); педагогик мақсадларга эришиш йўлида фойдаланиладиган барча шахсий, ускунали ва методологик воситаларнинг тизимли йиғиндиси, уларнинг амал қилиш тартиби (М.В.Кларин); таълим жараёнига нисбатан ўзига хос ёндашув; ижтимоий-муҳандислик тафаккурининг педагогик ифодаси, технократик онгнинг педагогикага кўчирилган тасвири, таълим жараёнининг муайян стандарти (Б.Л.Фарберман); дидактик мақсад, талаб этилган ўзлаштириш даражасига эришиш, таълим жараёнини аввалдан лойиҳалаштириш (У.Н.Нишоналиев); ўқитувчининг ўқитиш (тарбия) воситалари ёрдамида ўқувчиларга муайян шароит ва изчилликда таъсир кўрсатиш, мазкур фаолиятнинг маҳсули сифатида уларда олдиндан белгиланган сифатларни шакллантириш жараёни (Н.Саидахмедов).

Метод ўқитувчи ва ўқувчиларнинг ҳамкорлигида ташкил этилаётган таълим жараёнида қўйилган мақсадга эришиш усули саналади. Бироқ, ушбу тушунча ҳам тадқиқотчилар томонидан турли шарҳланади. М: ўқитувчи ва ўқувчиларнинг ўзаро боғланган ва таълим мақсадини ҳал этишга йўналтирилган фаолиятини тартибга солувчи усул (Ю.К.Бабанский); ўқувчиларнинг билиш фаолиятини ташкил этиш усули (Т.А.Ильина); дидактик вазифаларни ҳал этишга йўналтирилган ўқитувчи ва ўқувчиларнинг фаолият бирлиги борасидаги умумий назарий қараш (П.И.Пидкасистый) ва б.

<sup>70</sup> Исламгулова С.К. Технологизация процесса обучения в школе: теория и опыт. – Алматы: Творческая педагогика, 2003. – С. 23.

<sup>71</sup> Ўша асар. – 25-бет.

Ривожланган мамлакатлар таълим тизимида шахс ижтимоийлашувини таъминловчи етакчи омил сифатида таълим жараёни эътироф этилса, республикада шахснинг шаклланишида таълим ва тарбия жараёни бирдек аҳамиятга эга. Аксарият ҳолларда эса тарбия жараёни бу борада устувор бўлиши лозим, чунки ўзида ахлоқий хислатларни намоён эта олган шахсгина ижтимоий муносабатларни ташкил этиш жараёнида улар мазмунининг ижобий хусусият касб этишини таъминлайди, ахлоқли инсонгина таълим (билим)ни кадрлай олади, зеро, ахлоқнинг асосий категорияларидан бири ҳам билимлилик саналади, деган ғояни илгари сурилади. Шундай экан, бу ўринда “педагогик технология” тушунчасининг қўлланилиши асосий эътиборни фақат таълим жараёнини самарали ташкил этишгагина қаратмай, балки ҳам таълим, ҳам тарбия жараёнининг самарадорлигини таъминлашга бирдек қаратиш лозим.

“Таълим технологияси” тушунчаси “таълим методикаси” тушунчасига нисбатан кенгдир.

**Таълим методи** – ўқув жараёнининг мажмуавий вазифаларини ечишга йўналтирилган ўқитувчи ва ўқувчиларнинг биргаликдаги фаолияти усули бўлса, таълим методикаси эса муайян ўқув предметини ўқитишнинг илмий асосланган метод, қоида ва усуллар тизимини тавсифлайди

**Таълим технологияси** – таълим мақсадига эришиш жараёнининг умумий мазмуни, яъни, аввалдан лойиҳалаштирилган таълим жараёнини яхлит тизим асосида, босқичма-босқич амалга ошириш, аниқ мақсадга эришиш йўлида муайян метод, усул ва воситалар тизимини ишлаб чиқиш, улардан самарали, унумли фойдаланиш, таълим жараёнини юқори даражада бошқаришни ифодалайди

“Таълим технологияси” тушунчаси эса луғавий жиҳатдан (инглизча “An educational technology”) – таълим жараёнини юксак маҳорат, санъат даражасида ташкил этишга оид маълумотлар берувчи фан, таълимот маъносини англатади. Алоҳида қайд этиб ўтиш жоизки, айтилиши вақтда таълим технологияси тушунчасини мантиқий-ғоявий жиҳатдан изоҳлаш борасида ягона фикр мавжуд эмас.

Ўқитувчининг самарали фаолият кўрсатишга ундовчи дарснинг методик ишланмасидан фарқли ўлароқ, таълим технологияси ўқувчилар фаолиятига нисбатан йўналтирилган бўлиб, у ўқувчиларнинг шахсий ва ўқитувчи билан биргаликдаги фаолиятларини инобатга олган ҳолда, ўқув материалларини мустақил ўзлаштиришлари учун зарур шарт-шароитларни яратишга хизмат қилади.

**Педагогик технологиянинг асосий муаммоси** –  
ўқувчи шахсини ривожлантириш орқали  
таълим мақсадига эришишни таъминлаш

XX аср кишилик жамияти тараққиёти тарихидан фан ва техника соҳасида юз берган инқилоблар даври сифатида жой олди. Илм-фан ва техника ривожининг юксак суръати моддий ишлаб чиқариш жараёнини назарий (ғоявий), амалий жиҳатдан бойитиб бориш билан бирга ижтимоий муносабатларнинг янгича мазмун касб этишини таъминлади. Хизмат кўрсатиш соҳаларининг пайдо бўлиши, янгича турмуш тарзи кишиларнинг моддий ва маънавий эҳтиёжларининг ортиб боришига замин ҳозирлади.

Кишилик жамияти тараққиётининг қуйи босқичларида шахсни тарбиялаш, унга таълим беришга йўналтирилган фаолият содда, жуда оддий талаблар асосида ташкил этилган бўлса, бугунги кунга келиб таълим жараёнини ташкил этишга нисбатан ўта қатъий, мураккаб талаблар қўйилмоқда. Чунончи, мураккаб техника билан ишлай оладиган, ишлаб чиқариш жараёнининг моҳиятини тўлақонли англаш имкониятига эга, фавқулодда рўй берувчи вазиятларда ҳам юзага келган муаммоларни ижобий ҳал эта олувчи малакали мутахассисни тайёрлашга бўлган ижтимоий эҳтиёж таълим жараёнини технологик ёндашув асосида ташкил этишни тақозо этмоқда.

Ижтимоий тараққиёт билан узвий алоқадорликда ривожланиб бораётган педагогика фанининг вазифалари доираси кенгайиб бормоқда. Табиий равишда замонавий фан-техника ютуқларидан самарали, унумли фойдалана олиш вазифаси мазкур фан олдига ҳам қўйилгандир (55-расм):

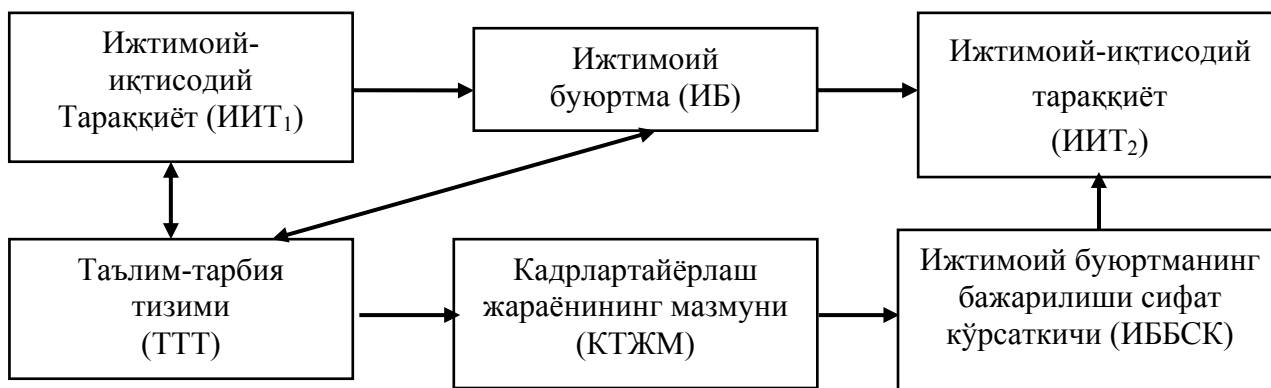

**55-расм. Ижтимоий тараққиёт ва узлуксиз таълим мазмуни**

Бугунги кунда республика ижтимоий ҳаётига ҳам тезкор ахборот оқими бевосита таъсир кўрсатмоқда. Ахборотларни тезкор суръатда қабул қилиб олиш, уларни таҳлил этиш, қайта ишлаш, назарий жиҳатдан умумлаштириш, хулосалаш, ўқувчига етказиб беришни йўлга қўйиш таълим тизими олдида турган долзарб муаммолардан бири ҳисобланади. Таълим-тарбия жараёнига педагогик технологияни тадбиқ этиш юқорида қайд этилган долзарб муаммони ижобий ҳал этишга хизмат қилади.

Таълим тизимини технологиялаштириш ғояси ўтган асрнинг бошларида Ғарбий Европа, АҚШда таълим тизимини ислоҳ қилиш, таълим самарадорлигини ошириш, шахсининг ижтимоийлашувини таъминлаш учун муайян шарт-шароитни яратишга қаратилган ижтимоий ҳаракат юзага келган даврда илк бора ўртага ташланди. Мазкур ғоя 30-йилларда таълим жараёнига “педагогик техника” (“таълим техникаси”) тушунчасининг олиб кирилиши

билан асосланди. Бу даврларда яратилган махсус адабиётларда “педагогик техника” (ёки “таълим техникаси”) тушунчаси “ўқув машғулотларини аниқ ва самарали ташкил этишга кўмаклашувчи усул ва воситалар йиғиндиси” тарзида талқин этилди, ўқув жараёнига ўқув ва лаборатория жиҳозларининг олиб кирилиши, улардан самарали, унумли фойдаланиш, материал мазмунини кўргазмали қуроллар ёрдамида тушунтириш каби ҳолатлар таълим самарадорлигини оширишга ёрдам берувчи етакчи омиллардир дея баҳоланди.

XX асрнинг 50-йилларида таълим жараёнида техник воситаларни қўллаш “таълим технологияси” йўналишини белгилаб берувчи омил дея эътироф этилди, асосий эътибор ўқувчилар аудиториясини кенгайтириш техник воситалардан фойдаланиш эвазига амалга оширилиши, техник воситаларнинг имкониятларини янада такомиллаштириш, уларнинг ахборот сиғимини кенгайтириш, ахборотларни узатиш хизматини сифатли ташкил этиш, таълим олишни индивидуаллаштириш каби масалаларга қаратилди. Бу йўлда олиб борилган тадқиқотларнинг объекти, таянч нуқтаси сифатида техник воситалар имкониятлари, уларни такомиллаштириш жараёни қабул қилинди, ўқув жараёнини “технологиялаштириш”нинг ташкилий жиҳатларини ўрганишга алоҳида урғу берилди.

60-йилларнинг бошларида таълимни дастурлаш асосида таълим жараёнини ташкил этиш “технология” тушунчасининг моҳиятини очиб берувчи омил сифатида кўрила бошланди. Дастурий таълим ўқувчиларга муайян билимларни алоҳида қисм ҳолида эмас, балки изчил, яхлит тарзда берилишини назарда тутди (5-жадвал):

**5-жадвал. “Таълим технологияси” назариясининг шаклланиш босқичи**

№	Босқичлар	Йиллар	Таълим технологияси – ТТ
1.	I-босқич	XX аср 30-йиллар	ТТ = Птех: ўқув машғулотларини аниқ ва самарали ташкил этишга кўмаклашувчи усул ва воситалар йиғиндиси (педагогик техника – Птех)
2.	II-босқич	XX аср 50-йиллар	ТТ = Птех. + ТВ: таълим жараёнида техник воситаларни (ТВ) қўллаш, уларнинг имкониятларини такомиллаштириш, ахборот сиғимини кенгайтириш, ахборотларни узатиш хизматини сифатли ташкил этиш, ўқувчи фаолиятини индивидуаллаштириш:
3.	III-босқич	XX аср 60-йиллар	ТТ = Птех. + ТВ + ДТ + Дастурий таълим (ДТ) – таълим мақсадларининг аниқланиши, таълим жараёнини умумий лойиҳалаш, ўқувчилар томонидан назарий билимлар ўзлаштирилиши эҳтимолини олдиндан ташхислаш, таълим жараёни самарадорлигини аниқлаш, таълим мақсадининг натижаланганлигини ўрганиш, фаолият натижаларини таҳлил этиш
			ТТ = Птех + ТВ + ДТ

Таълим жараёнини технологиялаштириш назариясининг шаклланиши узок муддатли вақт оралиғида кечди. Қатор мамлакатлар – АҚШ, Англия, Япония, Италияда таълим технологияси ва унинг муаммоларини тадқиқ этишга алоҳида эътибор қаратилди. Таълим технологияси муаммоларини тадқиқ этувчи ташкилотлар (м: Таълим коммуникацияси ассоциацияси, 1971 йил; Педагогик таълим Миллий кенгаши, 1967 йил) тузилди, махсус журналлар (“Таълим технологияси” (“Educational Technology”), 1961 йил, АҚШ; 1970 йил, Англия; 1965 йил, Япония; 1971 йил, Италия; “Таълим технологияси ва дастурли таълим”, 1964 йил, Англия; “Таълим технологияси соҳасидаги тадқиқотлар”, 1965 йил, Япония) нашр этилди.

Мустақиллик шароитида Ўзбекистон Республикаси таълим муассасалари фаолияти жараёнига янги педагогик технологияларни олиб киришга қаратилган ҳаракат бир қатор етакчи ташкилотлар томонидан олиб борилмоқда. Хусусан, AXELS, IREX, JICA, KOICA каби ташкилотлар томонидан олиб борилган фаолият ўзининг самарадорлиги билан алоҳида аҳамият касб этди. Сўнгги ўн йилликлар ичида юқорида номлари келтирилган ташкилотларнинг кўмагида республиканинг бир қатор етакчи олий ўқув юртлири қошида Инновацион марказлар (Педагогик технология марказлари) ташкил этилди.

Таълим ва тарбия жараёнида педагогик технологияларни қўллаш муайян афзалликларга эга. Яъни технологик ёндашув орқали таълимий, педагогик, ижтимоий фаолият қирраларини очишда янги имкониятлар яратилади. Жумладан: натижаларни юқори аниқликда қайд этиш, педагогик жараённи самарали бошқариш; мавжуд амалий тажрибани илмий асосда таҳлил қилиш, қўллаш; таълимий ва ижтимоий-тарбиявий муаммоларни яхлит ҳал этиш; шахс ривожланиши учун қулай шароитни таъминлаш; инсониятга ноқулай ҳолатларнинг таъсирини камайтириш; ресурслардан оқилона фойдаланишни йўлга қўйиш; кадрлар тайёрлаш миллий моделига мувофиқ самарадор янги технологияларни ишлаб чиқариш, ижтимоий-педагогик муаммоларни ҳал этиш имконини беради.

**Педагогик технологияларнинг умумий моҳияти, устувор тамойиллари ва асосий вазифалари.** Таълим жараёнини технологик ташкил этишнинг умумий мезони сифатида унинг аниқ ва пухта ўйланган мақсадга йўналтирилганлиги қабул қилинган. Бунда асосий (умумий) ва жузъий мақсадларни амалга ошириш учун муайян қонуният, жараён, тизим ҳамда унга мос амаллар мажмуи тақозо этилади. Педагогик технологиянинг воситавий йўналтирилганлиги эса унинг кенг имкониятларга эгаллигини белгилаб беради. Бу ўринда таълимнинг ташкилий жиҳатлари аввалдан, гўё ташқаридан белгиланган мақсадларга эришиш усули сифатида қаралади. Мос равишда амалга оширилиши талаб этиладиган жараёнлар моҳиятини таҳлил этиш, уларни саралаш ўқув фаолияти мазмунини ҳисобга олмаган ҳолда йўлга қўйилади.

Ўқув машғулоти учун таълим методларини танлашнинг муҳим шарти – бу ўқувчиларнинг билим даражаларини олдиндан ташхислаш, уларнинг кўникма,

малакаларини мавжуд меъёрий талаблар билан таққослаш ҳисобланади.

Таълим жараёни ўқувчиларнинг белгиланган мақсад асосида ҳаракат қилишларини узлуксиз назорат қилишни назарда тутади.

Педагогик технология таълим мақсадига ташкилий-услубий воситалар ёрдамида эришиш мумкинлигини ифодалайди. Агар технологик тизимларда асосий эътибор билимларни узатиш, ўқувчилар томонидан ўзлаштирилган билимлар даражасини аниқлаш мақсадида назоратни йўлга қўйишга доир ҳаракатлар тизимини ишлаб чиқишга йўналтирилган бўлса, методлар мажмуасини танлаш асосан амалий (ёки тажриба) асосда амалга оширилади.

Таълим жараёнини самарали ташкил этишда уни лойиҳалаштириш муҳим аҳамиятга эга.

**Таълим жараёнини лойиҳалаштириш** – алоҳида олинган таълим жараёнини самарали ташкил этиш учун барча омилларни инobatга олган ҳолда унинг лойиҳаси (схемаси)ни ишлаб чиқиш

Таълимнинг тўлалигича стандартлаштиришга йўналтирилганлиги технологик ёндашувга хос бўлиб, у дидактикада таълимнинг асосий жиҳатларидан бири сифатида эътироф этиладиган ва кейинги йилларда бутун жаҳон педагогикасининг тадқиқот объектига айланган ўқитувчи, ўқувчи ўртасида юзага келувчи муносабатлар мазмунини ифодалайди.

Таълим жараёнини лойиҳалашга технологик ёндашув қуйидаги асосий босқичлардан иборат (56-расм):

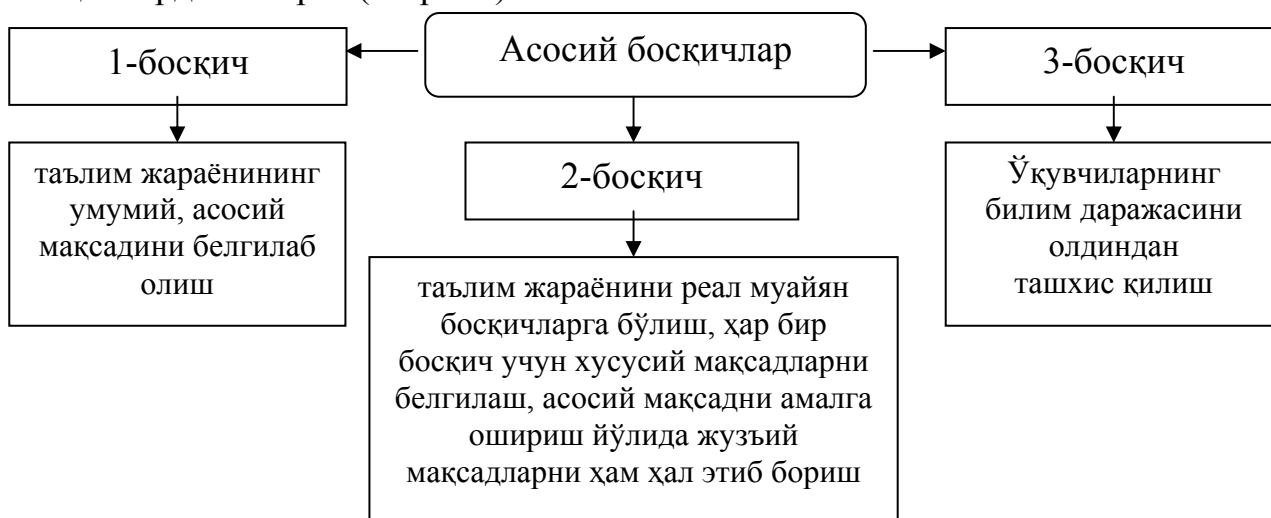

**56-расм. Таълим жараёнини технологик лойиҳалаш босқичлари**

Босқичлар кетма-кетлиги ўқитувчи ҳаракатларининг даврийлигини, такрорланиб туришини ифодалайди. Босқичларнинг бир-бирига мувофиқ равишда кетма-кет келиши ўқитувчи ҳаракатининг муайян мақсад, аниқ назорат усуллари, таълим шаклига кўра бир неча мартаба такрорланиб бориши ҳисобига ниҳоясига етказилишини англатади.

Бундай ёндашув таълим самарадорлигига эришиш, таълим жараёнининг мазмунини, ўқувчига илмий билимларни турли воситалар ёрдамида етказиб

беришни назарда тутади. Таълим натижаси самарали равишда ўзлаштириладиган билим, ўқитувчи ва ўқувчиларнинг биргаликдаги тадқиқотчилик фаолияти, бу борада орттирилган тажриба, ўқувчиларда ахлоқий-ҳиссий сифатларнинг шаклланганлиги билан белгиланади.

Таълим мақсадларини, баҳолаш мезонларини, таълимий шароитларни такрорий ҳосил қилиш асосида тарбиявий фаолият жараёнига ҳам педагогик технологияларни самарали тадбиқ этиш мумкин. Шу тарзда педагогик технологиянинг асл моҳияти намоён бўлади, ўқув ва тарбиявий фаолият ўртасидаги тафовут барҳам топади. Таълим технологияси таълим мақсадларини аниқлаштириш, яхлит жараёни қисмларга ажратиш, таълим натижаларини стандартлаштириш, таълим жараёнидаги самарали тескари алоқа, автоматлаштириш имкониятларини такомиллаштириш каби муҳим таълимий муаммоларни ижобий ҳал қилиш имконини беради. Мазкур муаммоларни ҳал этишда мавжуд педагогик (автоматлашган ва автоматлашмаган) тажрибани инобатга олиш, унга нисбатан танқидий муносабатда бўлиш мақсадга мувофиқ.

Педагогик технологиянинг ривожланиш истиқболлари унинг назарий асосларини танқидий равишда таҳлил қилиш, таълим жараёнига нисбатан самарали ёндашувнинг қарор топиши ҳисобига таъминланади. Яъни, маълум вақт оралиғида педагогик технологиянинг назарий асосларини ўзгартириш билан бирга унинг “муаммо майдони”ни ҳам ўзгартириш мумкин бўлади.

Таълим жараёнини технологик ёндашув асосида ташкил этиш бир қатор дидактик вазифаларни ижобий ҳал этишни тақозо қилади. Чунончи, дидактик мақсадлар рўйхатини ишлаб чиқиш, уларга мувофиқ равишда таълим жараёнини лойиҳалаш, таълим жараёнини лойиҳалашда яхлит жараён, унинг босқичлари ўртасидаги мувофиқликни таъминлаш, ўқувчилар томонидан ижтимоий тажрибанинг тўлақонли ўзлаштирилиши, барча ўқувчилар билим, кўникма, малакалари даражаларининг тенглашувига эришиш ва ҳ.к.

Маълумки, ҳар қандай педагогик технология таълимнинг ривожлантирувчи тамойилларига асосланган бўлиб, ўқувчи шахсини тарбиялашга йўналтирилиши лозим. Педагогик технология назариясининг марказида таълим жараёнининг раҳбари, айни вақтда, ушбу жараённинг ҳам субъекти, ҳам объекти бўлган ўқитувчи ва ўқувчилар туради. Шундай экан, бу субъектлар ўртасидаги ўзаро ҳамкорлик, ўзаро мулоқот, уларнинг бир-бирларига нисбатан кўрсатадиган акс таъсирлари энг замонавий талабларга жавоб бера олиши зарур. Бунинг учун ўқитувчи, аввало, таълим-тарбия жараёнини ташкил этишга нисбатан қўйиладиган талаблар, таълимни ташкил этиш, бошқариш тамойиллари, йўллари, ўқувчини ақлий, жисмоний жиҳатдан ривожлантиришга хизмат қилувчи усуллар, у билан ҳамкорлик қилиш, уни ўқиш, ўрганишга йўналтириш, ўқувчи шахси фаолиятини тўғри ташкил этиш, улар билан мулоқотга киришиш, педагогик фаолиятни ташкил этиш жараёнида юзага келадиган муаммо, келишмовчиликларни биргаликда бартараф этиш, аудиторияда ижодий, ишчанлик муҳитини ҳосил қилиш, ўқувчи фаолиятини аниқ ва тўғри баҳолашга имкон берувчи методлар билан қуролланган бўлиши лозим.



Педагогик технологиянинг асосий тамойилларини билиш бу жараён тўғрисида аниқ тасаввурга эга бўлишга имкон яратади. Педагогик технология умумий дидактик тамойилларга эга бўлиши билан бирга, қуйидаги айнан ўзигагина хос бўлган тамойилларга ҳам эгадир (57-расм):

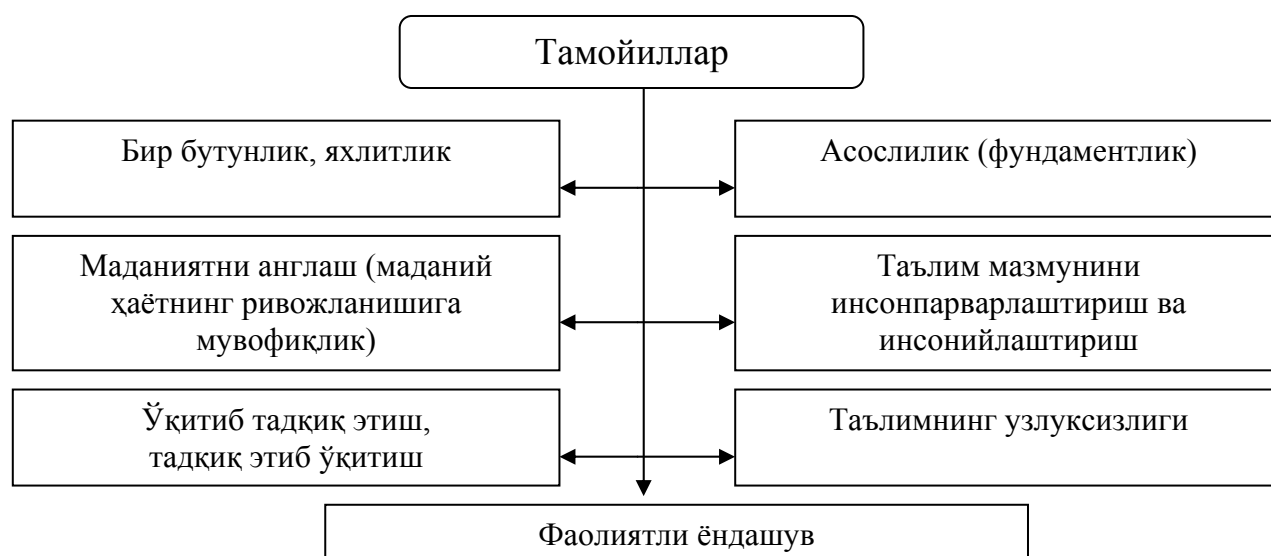

**57-расм. Педагогик технологиянинг умумий дидактик тамойиллари**

**Бир бутунлик, яхлитлик тамойили.** Ушбу тамойил икки жиҳатни ўзида акс эттиради: 1) таълим, тарбия, шахс камолоти (тараққиёти) бирлиги; 2) педагогик технологиянинг муайян, қатъий тизимга эгаллиги (“тизимлилик” тушунчаси бу ўринда ҳам маълум ўқув фанини ўқитиш жараёнига, ҳам умумий таълим жараёнига хосликни англатади).

**Асослилик (фундаментлик) тамойили.** Мазкур тамойил фанларнинг ўрганиш объекти, ички моҳияти, хусусиятларига кўра турли йўналиш (блок)ларга бўлиб ўрганиш афзалликларини ифода этади. Ўқув фанлари табиий, ижтимоий ва гуманитар фанлар тарзида туркумлаштирилган. Ҳар бир ўқув фани унинг учун ядро, ўзак саналувчи маълумотларга эга бўлиб, бу маълумотлар шахс томонидан фанлар асосларининг ўрганилиши, аниқ мутахассислик бўйича мустақил билим олиш, ўзлаштирилган билимларни кенгайтириб бориш йўлида таянч тушунчалар бўлиб хизмат қилади.

Бундай ёндашув маълум йўналиш бўйича мутахассисларни тайёрлаш жараёнида фанлараро алоқадорлик хусусиятидан фойдаланиш имконини ҳам беради. Ўқув фанларининг муайян йўналишлар тарзида бириктирилиши шахс хотирасига нисбатан зўриқишни камайтиради, фикрлаш қувватини оширади, тафаккурнинг юзага келишини таъминлайди.

XX асрнинг 80-йилларида таълим жараёнини ташкил этиш

ўқувчиларга мавжуд фанлар соҳалари бўйича оз-оздан маълумот (билим) беришдан иборат деб талқин этилган бўлса,

90-йилларда ушбу жараённинг ташкил этилиши

ўзлаштирилган билимлар негизида муайян, аниқ фан бўйича  
янги маълумот (билим)ларга эга бўлиш учун қулай  
шароитни яратиш жараёни сифатида қайд қилинган

Моҳиятли ёндашув асослашнинг муҳим омили саналиб, у табиий, ижтимоий ва гуманитар фанларни умумлаштиришни ҳам кўзда тутди.

**Маданиятни англаш (маданий ҳаётнинг ривожланишига мувофиқлик) тамойили.** Мазкур тамойил олмон педагоги А.Дистервег томонидан XIX асрда истеъмолга киритилган бўлиб, бугунги кунга қадар ҳам ўз аҳамиятини йўқотмаган. Маданиятни англаш тамойили ўқувчиларга ижтимоий жамиятнинг маданий тараққиёти даражасидан келиб чиқиб таълим берилишини назарда тутди. Ўтган асрда таълим самарадорлигини таъминловчи етакчи омил сифатида ўқитувчининг билим даражаси, ва маҳорати эътироф этилган бўлса, бугунги кунда унинг билими, салоҳияти, маҳоратининг юқори даражада бўлиши билангина муваффақиятларни қўлга киритиб бўлмаслиги барчага аён. Мазкур ўринда замонавий фан ва техника имкониятлари, хусусан, компьютер, мультимедия воситалари, жамиятнинг ижтимоий ва иқтисодий тараққиётининг эътиборга олиниши муҳим аҳамият касб этади. Эндиликда мутахассислар

соҳа (ёки йўналиш)ларнинг ўзига хос жиҳатлари, бу борадаги  
назарий ва амалий билимларни чуқур билиш, муайян  
фаолиятларни самарали ташкил этиш, белгиланган  
муддатда аниқ мақсадни ҳал этишга улгуриш,  
маълум ютуқларга эриша олиш

ғояси етакчи ўрин тутувчи бозор муносабатлари шароитига тайёрланишлари лозим.

**Таълим мазмунини инсонпарварлаштириш ва инсонийлаштириш тамойили.** Тилга олинган ҳар икки тушунча ҳам луғавий жиҳатдан (юнонча “humanus” – “инсонийлик”, “humanitas” – “инсоният”), бир ўзакка эга бўлса-да, уларнинг ҳар бири ўзига хос маъноларни ифодалайди. Яъни **инсонпарварлаштириш** таълим муассасаларида ўрганиладиган фанлар сирасига ижтимоий фанлар (тарих, маданиятшунослик, социология, психология, филология ва б.)нинг киритилишини, “**инсонийлаштириш**” тушунчаси эса шахс ва унинг фаолиятига нисбатан ижобий ёндашувни англатади. Бошқача айтганда, **инсонпарварлаштириш** – бу инсон ва жамият ўртасида юзага келувчи муносабатлар жараёнида инсон омили, унинг кадр-қиммати, шаъни, ор-номуси, ҳуқуқ ва бурчларини ҳурматлашга асосланувчи фаолиятни ташкил этиш жараёни бўлса, **инсонийлаштириш** “барча шароитлар инсон ва унинг камолоти (тараққиёти) учун” деган ғоя асосида ташкил этилувчи фаолият жараёни саналади.

Таълим жараёнини лойиҳалаштиришда ҳар бир ўқитувчи ушбу тамойилга қатъий амал қилиши лозим ёки ўз мутахассислигига оид муаммоларни ҳал этишда уни жамият манфаатлари билан уйғун бўлишига эътибор бериши мақсадга мувофиқдир. Эндиликда педагог ўқувчилар фаолиятини авторитар

(якка ҳокимлик) тарзида бошқармай, балки таълимий ҳамкорлик ғояларига содиқлик асосида таълим жараёнини инсонийлаштиради ёки бошқача айтилса, таълимни инсонийлаштириш тамойилига амал қилинишини таъминлайди. Бу ҳолат ўз навбатида юксак маънавиятли шахснинг шаклланишига олиб келади.

**Ўқитиб тадқиқ этиш, тадқиқ этиб ўқитиш тамойили.** Тамойил куйидаги икки жиҳатни ёритишга хизмат қилади:

- 1) таълим муассасаларининг ҳар бир ўқитувчиси ўз фани соҳасига ўқувчиларни жалб қилган ҳолда тадқиқотларни олиб бориши лозим;
- 2) ўқитувчи таълим технологиясини ишлаб чиқади, уни амалиётда синаб кўради, кузатади, тузатишлар киритади, яъни, у таълим жараёнини тадқиқ этади

Ўқитиш жараёнининг мазкур икки жиҳати муҳим аҳамиятга эга бўлиб, у ўқитувчининг касбий, педагогик маҳоратининг ошириб бориши, ўқувчиларни бўлажак мутахассислик фаолиятига пухта тайёрлаш учун замин яратади.

**Таълимнинг узлуксизлиги тамойили.** Мазкур тамойил ўқувчиларнинг касбий сифатларга эга бўлишлари, мавжуд сифатларнинг ҳаётий фаолият давомида такомиллашиб боришини назарда тутаяди. Шахсга унинг бутун умри учун асқотиши мумкин бўлган билимларни бериш мумкин эмас, зеро, мавжуд билимлар ҳар беш-ўн йил мобайнида ўзгариб, мазмунан бойиб боради. Мазкур тамойил ўқитувчининг ўз фаолиятида мустақил таълимни ташкил этишга эътибор бериши, педагог етакчилигини таъминлаган таълимдан ўқувчиларнинг мустақил билим олишлари учун зурур шароит яратиб беришни ифодалайди.

**Фаолиятли ёндашув тамойили** назария ва амалиётнинг дидактик боғлиқлигига асосланади. Дидактика назариясида билим тушунчаси куйидаги икки хил маънода изоҳланади:

- а) ўқувчилар ўзлаштириши лозим бўлган билимлар;
- б) улар томонидан ўзлаштирилиб, амалий фаолият жараёнида қўлланиладиган, шахсий тажрибага айланган билимлар

Билимлар фаолият юритиш жараёнидагина мустаҳкамланади, шу сабабли ўқувчиларда назарий билимларни амалда қўллай олиш иқтидорини тарбиялаш лозим. Амалиётга татбиқ этилмаган билимлар тез орада унутилиб юборилади.

Таълим технологияларидан бирининг танланиши дарсда қайси даражадаги билим ва кўникмаларни ўзлаштириш назарда тутилганлигига боғлиқ. Бунда янги ўқув материални ўзлаштиришнинг куйидаги даражалари инobatга олинади (58-расм):

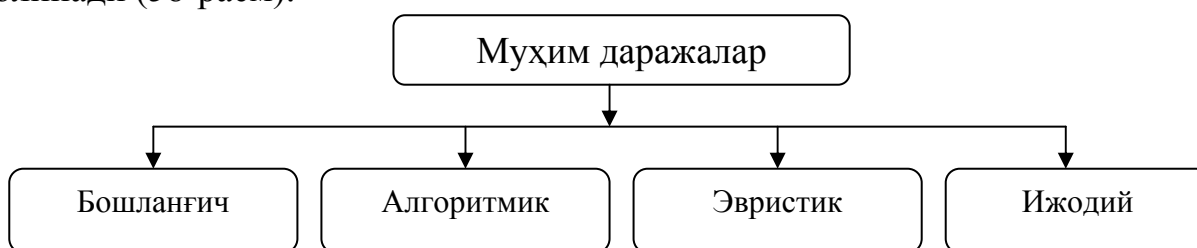

**58-расм. Янги ўқув материални ўзлаштириш даражалари**

Бошланғич ва алгоритмик характердаги даражалар самарали билим, кўникмаларни аниқлаш учун мезон вазифасини ўтайди. Ўзлаштиришнинг ушбу даражаларини аниқлашга ёрдам берувчи технологик жараёни ижрочи технология деб аташ мумкин. Ўқув материални эса сақлаб қолиш, кўникмаларни ҳосил қилишга йўналтирилган фаолият даражаси ўқувчиларнинг маҳсулдор, натижавий фаолиятларини уйғунлаштиришни талаб қилади. Мазкур ҳолат ўқув фаолиятини ташкил этишга муаммоли ривожлантирувчи технологияни тадбиқ этилиши билан амалга ошади. Унга кўра таълим жараёнини ташкил этиш ўқувчиларни ўқув материални рефератлаштириш, уларнинг машғулотларда ўз маърузалари билан катнашиш, мунозара, ишчанлик ўйинларида фаол иштирок этишга ўргатиши лозим.

Ўқув фаолияти изланувчан, эвристик характер касб этганда,

юқори даражадаги муаммоли,  
муаммоли-ривожлантирувчи  
таълим, вазиятларни таҳлил қилувчи топшириқлар,  
муस्ताқил ишлар,  
муаммоли характердаги топшириқлар,  
ишчан ўйинлар каби шакллардан фойдаланиш зарур

Ўзлаштиришнинг мазкур даражасини ифода этувчи технологик жараён **эвристик технология** деб аталади.

Педагогик технологиянинг асосий мақсади комил шахсни шакллантириш учун пойдевор бўлган педагогик жараёни такомиллаштириш, инсонпарварлаштириш, ўқувчининг муस्ताқиллигини таъминлаш, ўқитиш жараёнида техник воситалар имкониятларидан самарали фойдаланишга эришишдан иборат.

Педагогик технологияни қўллашда қуйидаги вазифалар ҳал этилади (59-расм).

Кўрсатилган вазифаларни ижобий ҳал этишда қуйидаги шартларга амал қилиниши лозим:

1. Мавжуд шароитларни инобатга олган ҳолда фаолиятни ташкил этиш.
2. Ўқувчи (тарбияланувчи)ларнинг ёш, физиологик, психологик, шахсий хусусиятларини ҳисобга олиш.
3. Таълим (тарбия) жараёнини демократлаштириш ва инсонпарварлаштириш.
4. Ўқувчи (тарбияланувчи)лар фаолиятини объектив назорат қилиш, баҳолаш.
5. Хусусий фанларни ўқитиш жараёнида имкон қадар, албатта, самарали равишда техник воситалар имкониятидан кенг фойдаланиш.

**Педагогик технологияларнинг турлари.** Г.К.Селевконинг фикрича, педагогик фаолиятни қамраб олиш соҳасига мувофиқ педагогик технология қуйидаги тўрт гуруҳ (вертикал структура)га ажратилади (60-расм):



**59-расм. Педагогик технологиянинг асосий вазифалари**



**60-расм. Педагогик технология (вертикал тузилма)**

Педагогик технологиянинг ётиқ (горизонтал) тузилмаси уч асосий нуқтаи назарни ифодалайди (61-расм):

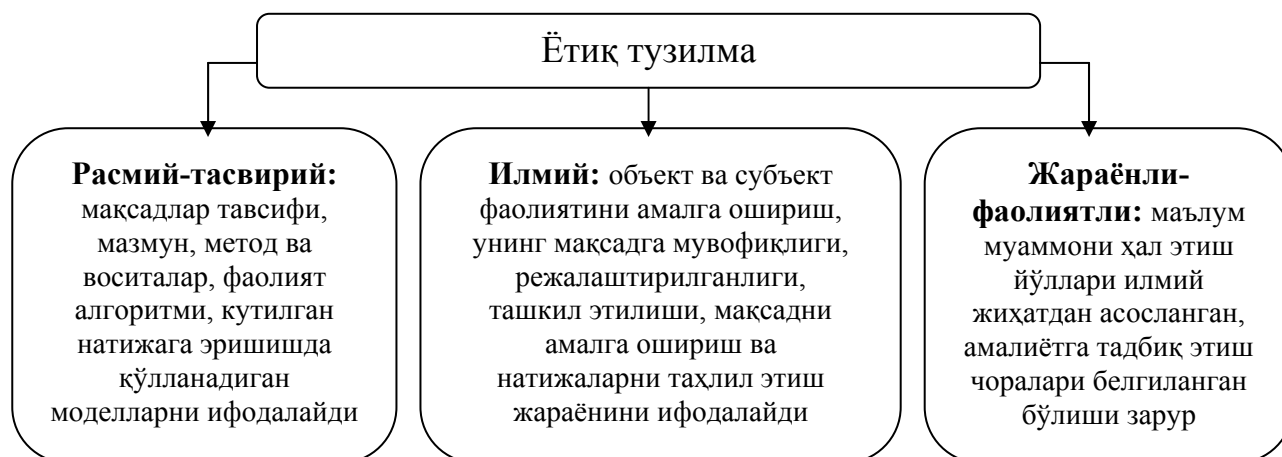

**61-расм. Педагогик технологиянинг ётиқ тузилмаси**

Таълим-тарбия жараёни бутун машғулот давомида ўқувчи фаоллиги, қизиқувчанлигини мунтазам равишда уйғотиб бориш мақсадини кўзда тутати. Ўқув омиллари яратишга асосланган педагогик технология ўқувчиларни тезкорлик билан ўқув ёки ўқув ишлаб чиқариш фаолиятига жалб қилиш имконини беради. Акс ҳолда, заиф, етарли даражада тушунарли бўлмаган ёки аниқ натижани кўзламаган топшириқлар машғулотнинг самарасиз яқунланишига олиб келади.

Бундай ҳолатлар кўпинча ўқитувчининг ўқувчига нисбатан салбий муносабатда бўлишига олиб келади. Натижа ўқувчида ортиқча ҳиссиётларга берилиш, ўқув фаолиятига ундовчи рағбатнинг пасайиши, ўқишдан бешиш, ўқув предмети ва ўқитувчига нисбатан салбий муносабатда бўлишига сабаб бўлади. Ўқитувчи ва ўқувчи орасидаги муносабат инсонпарварлик мезонлари асосида ташкил этилиб, нохуш ҳиссиётларни бартараф этишга йўналтирилиши лозим. Педагогик муносабатда эришилган ютуқлардан завқланиш, ўқув фаолиятига чанқоқлик билан интилиш биргаликдаги ижодий мулоқотга чорлаши керак. Таълим жараёнида ўқувчи шахсига нисбатан ҳурматсизлик билан ёндашилганда кўзда тутилган талабчанликка, айниқса, онгли интизомни ўрнатишга эришиш мумкин эмас.

Таълим жараёнининг дидактик моҳияти қуйидаги педагогик технологияларни ажратишга имкон беради (62-расм):

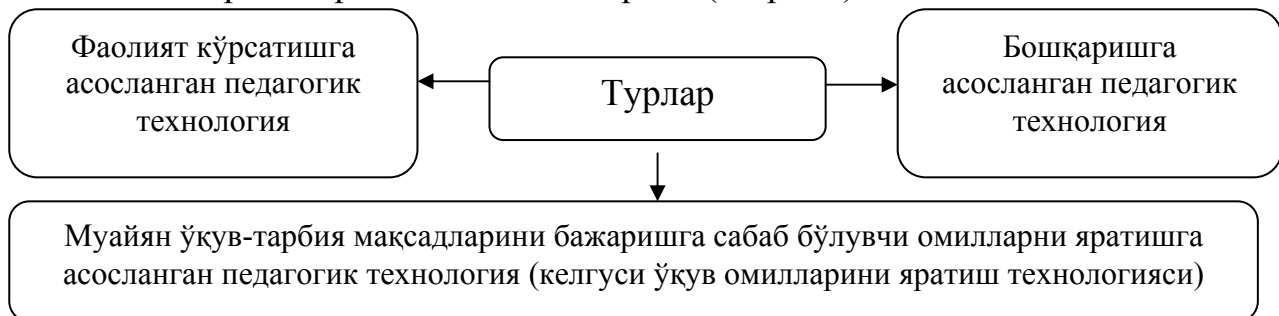

**62-расм. Педагогик технология турлари**

Педагогик муносабатнинг таркибий қисми бўлган мулоқот (коммуникатив фаолият)ни қуйидаги шаклларда уюштириш мумкин (63-расм):

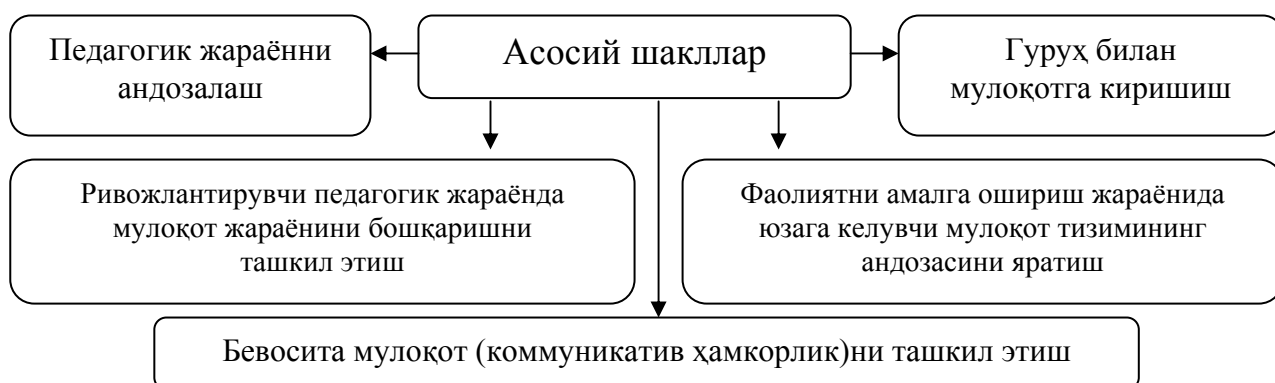

**63-расм. Педагогик жараёнда уюштириладиган мулоқотнинг асосий шакллари**

Таълим-тарбия ишини ташкил этишда ўқитувчи ва ўқувчи орасидаги ўзаро муносабат, мулоқотнинг бир неча методлари мавжуд бўлиб, улар қуйидагилар (64-расм):

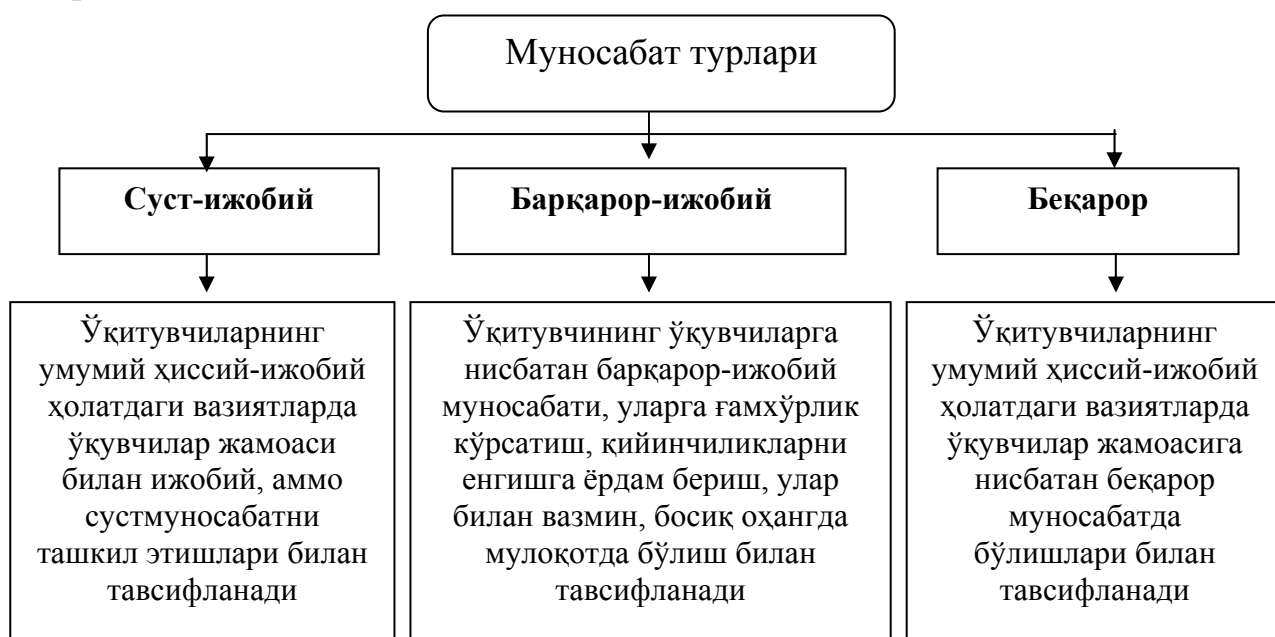

**64-расм. Ўқитувчи ва ўқувчилар ўртасидаги муносабат турлари**

Ўқувчиларнинг яратишга асосланган педагогик технология ўқувчиларнинг ўқувчиларга мулоқот асосида таъсир этиш йўллари ҳам ўз ичига олади. Кенг тарқалган метод ёки мулоқот таъсирлари қуйидагилардан иборат: ишонтириш, исботли натижаларга асосланиш, бевосита ҳамда билвосита таъсир, ўз-ўзини тарбиялаш ва ўзаро таъсир методлари.

Педагогик технологияни ўқув жараёнига фаол тадбиқ этиш ҳисобига таълим жараёнининг рағбати (мотивацияси) кучайтирилиши мумкин. Маълумки, тайёр ҳолда олинган билимлар, одатда, уларни амалиётда қўллашни қийинлаштиради, бу айниқса, аниқ масалаларни ечишда намоён бўлади.

Шунинг учун билим, кўникма, малакаларни ўзлаштиришда ўқувчиларнинг бевосита фаолият кўрсатишлари талаб этилади. Бу муаммонинг ечими бошқарувга асосланган педагогик технологиянинг қўлланилиши билан боғлиқдир.

Педагогик технология турларини танлаш шаклланаётган билим, кўникма, малакалар, ташкил этилаётган дарслар шакли, қўлланилаётган метод, методик усулларнинг хусусиятига боғлиқ. Масалан, ўқувчиларда ижодий тафаккурни ривожлантириш, ўқув материалларига танқидий ёндашиш кўникмасини шакллантириш, маҳсулдор фаолият турларини ташкил этиш билан бир қаторда уларни ривожлантириш учун дарснинг анъанавий шакллари (уйғунлаштирилган дарслар) билан биргаликда конференция дарси, ишчан ўйин дарслари, интеграллаштирилган (икки компонентли) дарслардан фойдаланиш лозим. Мазкур вазиятда таълим методлари таълим мақсади билан мутаносиб (адекват) бўлиши керак. Чунончи, билимларни турли вазиятларда қўллашга йўналтирилган топшириқлар, янги шароитда фаолият кўрсатишга ундовчи топшириқларни бажариш, ўзлаштирилган билимлар асосида схемалар тузиш, уларни таснифлаш, қиёслаш, изчил тизимга солиш, умумлаштириш ва б.

Етарли даражадаги рағбат (мотивация), ўқувчилар фаолиятини ташкил этиш билан ҳам кўзланган натижаларга эришиш кафолатланмайди. Таълим-тарбия жараёнининг дидактик нуқтаи назардан такомиллашуви фақатгина, ушбу жараёни ташкил этиш, бошқариш йўллари тўғри танлаш билан таъминланади. Педагогик технологияни бошқариш ўзида икки йўналишни мужассамлаштиради:

- 1) фаолиятни бошқариш;
- 2) ўқувчилар жамоасини бошқариш

Муайян педагогик технологияни танлаш ўзгарувчан дарс ҳолатининг ўзгаришига имкон беради, фаолият мақсадига қараб амалга оширилади. Вариантли тарзда дарс ҳолатини ўзгартириш чораларини кўришни тақозо қилади. Бу эса, ўз навбатида, билиш жараёнини бошқаришга қўйилаётган талаб, ўзлаштириш, мулоқот қилиш, фаолият кўрсатиш босқичларининг хусусияти билан боғлиқ.

Ўқитиш жараёнига фаолият нуқтаи назаридан ёндашиш концепциясига асосланиб, уни ташкил этишнинг қуйидаги мантиқий кетма-кетлигини келтириш мумкин: дастлаб ўқув материали мазмунининг тавсифи, уни ўрганишдан кўзланган мақсад (ўзлаштириш даражалари), педагогик вазифанинг қўйилиш шартлари таҳлил этилади. Сўнгра, ўқитишнинг мос равишдаги методлари, ўқувчиларнинг билиш фаолиятини бошқариш тизими ишлаб чиқилади. Шу асосда ўқитиш воситаларининг рўйхати тузилади. Ушбу усул билан ҳосил қилинган метод, таълим воситаларининг яхлит тизими ташкилий шакллар билан уйғунлаштирилади, яъни, муайян технология ишлаб чиқилади.



**Таълим технологиялари.** Бизнинг назаримизда қуйидаги таъриф <sup>72</sup> “таълим технологияси” тушунчаси моҳиятини етарли даражада ёритиб беради:

**Педагогик технология** – муайян лойиҳа асосида ташкил этиладиган, аниқ мақсадга йўналтирилган, бу мақсаднинг натижаланишини кафолатловчи педагогик фаолият жараёнининг мазмуни

Педагог олим В.П.Беспалько <sup>73</sup> педагогик технологиянинг асоси бўлган педагогик тизимнинг қуйидаги элементлардан ташкил топганлигини кўрсатиб ўтади:

- 1) ўқувчи;
- 2) таълим-тарбиянинг мақсади;
- 3) таълим-тарбия мазмуни;
- 4) ўқув жараёни;
- 5) ўқитувчи ёки техник воситалар;
- 6) таълим-тарбиянинг ташкилий шакллари

Мавзуга доир мавжуд адабиётлар ғояларига таянган ҳолда “Педагогик технология”ни таълим бериш ва тарбиялашга қаратилган фаолиятнинг умумий моҳиятини ёритувчи фан дея эътироф этиш мумкин. Педагогик технологиянинг қуйидаги таркибий элементлари унинг асосини белгилашга хизмат қилади (65-расм):

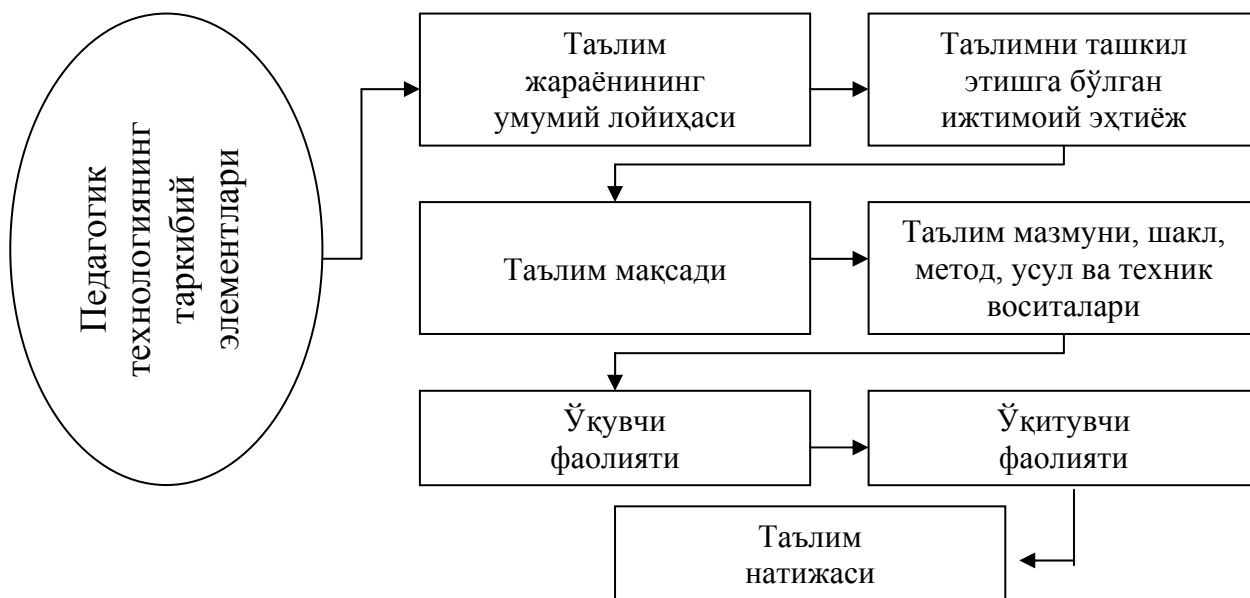

**65-расм. Педагогик технологиянинг таркибий элементлари**

<sup>72</sup> Беспалько В.П. Слагаемые педагогической технологии. – Москва: Педагогика, 1989. – С. 6-7.

<sup>73</sup> Ўша манба. – С. 6-7.

Педагогик жараённинг моҳияти – ўқитувчи ва ўқувчининг биргаликдаги фаолияти мазмунида акс этади, мазкур жараёнда педагог ўқувчига юзага келган қийинчиликларни енгишга ёрдам беради. Педагогик ёрдамнинг асосий моҳияти педагогик жараённинг тавсифи, унинг маълум мақсадга йўналтирилганлиги, шунингдек, шахсни шакллантириш ва тарбиялаш борасида ҳал этиладиган вазифалар билан ифодаланади. Педагог ахборотларни эълон қилиш, кўрсатиш, эслатиш, тушунча ёки маслаҳат бериш, йўналтириш, ҳаққонийлаштириш, кенгашиш, бартараф этиш, ҳамдардлик қилиш, илҳомлантириш, қизиқиш ва ҳурматни изҳор қилиш, талабчанликни қўллаб-қувватлаш каби кўринишларда ёрдам беради.

Таълим мақсадларининг белгиланиши (кимга ва нима учун?), мазмунни танлаш ва ишлаб чиқиш (нима?), таълим жараёнларини ташкил қилиш (қандай?), таълим метод ва воситаларининг белгиланиши (нималар ёрдамида?), ўқитувчилар малака даражаси (ким?), эришилган натижаларни баҳолаш методи (қандай йўл билан?) инobatга олиниши лозим. Келтирилган мезонларнинг мажмуавий тарзда қўлланилиши ўқув жараёнининг моҳияти ва технологиясини белгилаб беради.

Таълим технологиясини лойиҳалаш жараёнида педагогик вазифанинг қўйилиши ва уни ҳал этишга алоҳида эътибор берилиши зарур (66-расм):

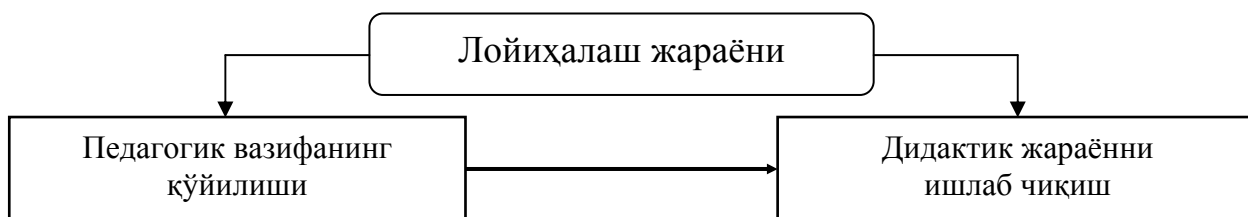

**66-расм. Ўқитиш технологиясини лойиҳалаш**

Педагогик вазифани белгилашда қуйидагиларни инobatга олиш мақсадга мувофиқ:

- 1) таълим мақсадларини таҳлил этиш асосида ўқув предмети мазмунини аниқлаш;
- 2) ўқув предмети ахборот тузилмасини ишлаб чиқиш, уни ўқув элементлари тизими кўринишида ифодалаш;
- 3) ўқувчиларнинг ўқув элементларини ўзлаштирилиш даражаларини аввалдан белгилаш;
- 4) ўқувчиларнинг дастлабки билим даражасини аниқлаш (бу кўрсаткич ўқув предметиининг мазмуни асосланадиган ўқув материални ўзлаштирганлик даражасидан келиб чиқади);
- 5) моддий база ва таълимнинг ташкилий шаклларига қўйиладиган чегараларни белгилаш

Педагогик вазифаларнинг ҳал этилишини таъминловчи ўқитиш технологиясини лойиҳалашга қаратилган ўқитувчи фаолиятининг мазмуни метод, шакл ва воситалар асосида шакллантирилади.

**Педагог фаолиятининг мазмунини белгиловчи асосий омиллар:**

- 1) бошқариш тури;
- 2) ахборот алмашиш жараёнининг тури;
- 3) ахборотни узатиш воситаларининг типлари ва билиш фаолиятини бошқариш

Тадбиқий педагогик технологиялар олдиндан режалаштирилган натижага эришишга йўналтирилган касбий тайёргарлик жараёнини лойиҳалаш муаммосини методик жиҳатдан ҳал этишга йўналтирилади.

Бугунги кунда педагогик технологиялар тадбиқий асосини шахсий фаолиятли ёндашув, танқидий-ижодий фикрлаш, муаммоларни ҳал этиш, қарор қабул қилиш, жамоада ҳамкорликни қарор топтиришга оид педагогик технологияларни ишлаб чиқиш эҳтиёжи юзага келмоқда.

Таълим жараёни таълим технологиясининг асосини, ядросини ташкил этади ҳамда таълим мақсади, таълим мазмуни, ўқувчи, таълим шакли, метод, воситалари ва таълим берувчи каби унсурлардан иборат тизим сифатида намоён бўлади. Таркибий унсурлар ўзаро бирлик ва алоқадорликда таълим жараёнининг умумий моҳиятини ёритишга хизмат қилади.

Таълим жараёни бир нечта шартларга мувофиқ ташкил этилади. Яъни:

- 1) таълим олиш, муайян назарий ҳамда амалий билимларни ўзлаштиришга бўлган ижтимоий (ёки шахсий) эҳтиёжларнинг юзага келиши (ТЭ);
- 2) таълим олиш, муайян назарий ҳамда амалий билимларни ўзлаштиришга нисбатан рағбатнинг уйғониши (ТР);
- 3) ўқувчининг ўқув-билиш фаолияти мазмуни (ТОФ)ни белгилаш;
- 4) ўқувчининг ўқув-билиш фаолиятини бошқариш (ТОФБ)ни йўлга қўйиш омилларининг мавжудлиги (67-расм):

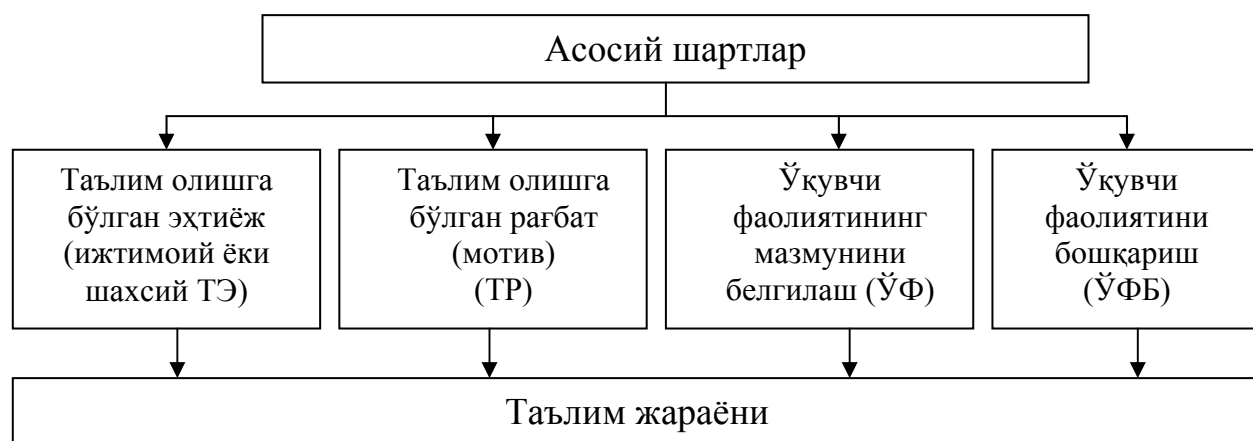

**67-расм. Таълим жараёнини ташкил этиш шартлари**

Таълим технологиясининг функционал тузилмаси бевосита таълим жараёнининг моҳиятини тўлақонли ёритишга хизмат қилади. Яъни, ушбу тузилма ўзида таълим жараёнининг умумий кўриниши (ташкилий шакли ва ички моҳияти), образини ифода этади. Таълим технологиясининг функционал тузилмаси тасвир орқали қуйидагича акс этади (68-расм):

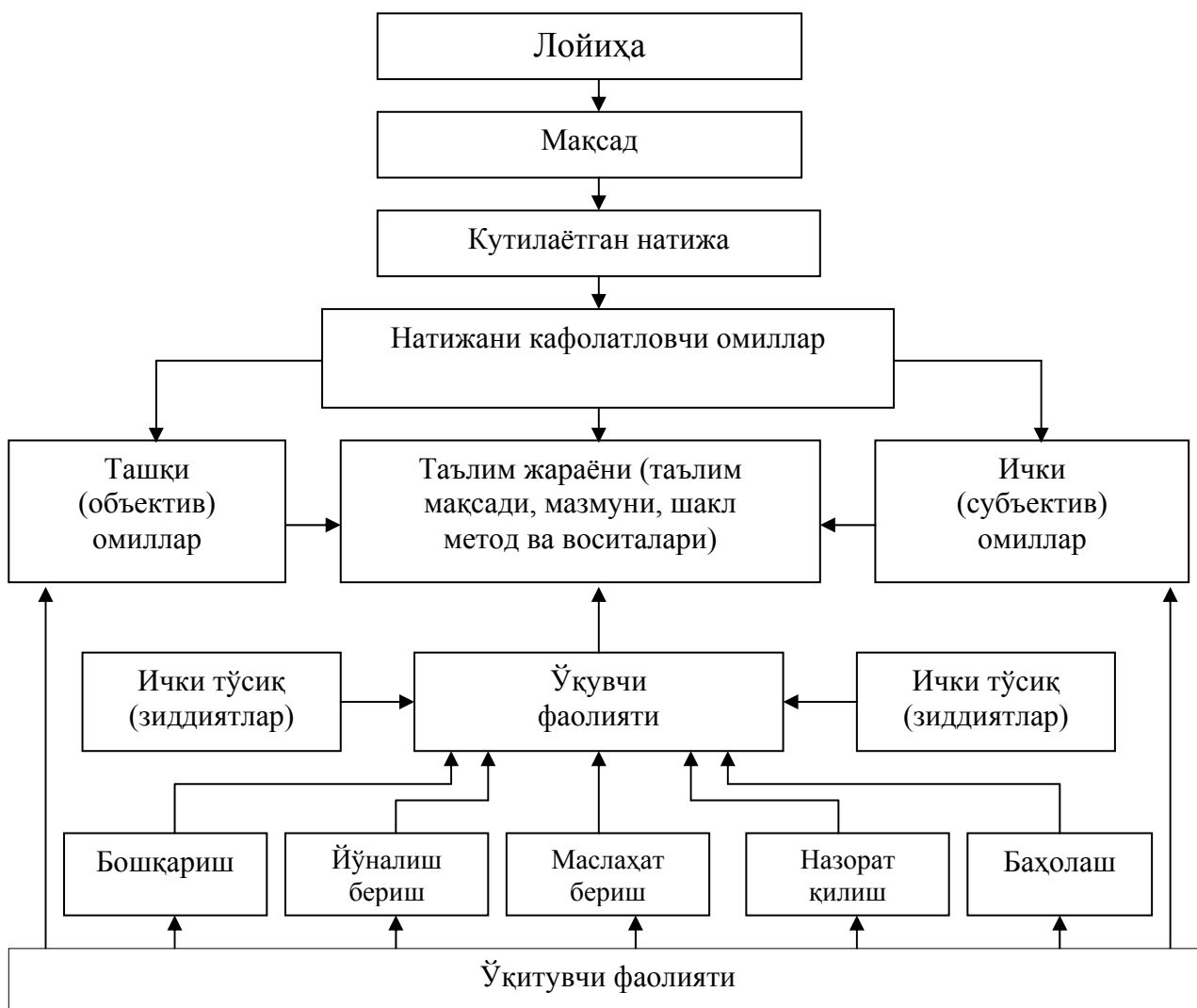

**68-расм. Таълим технологиясининг функционал тузилмаси**

Бозор муносабатларига асосланган ижтимоий ривожланиш қонуниятларидан бири – ижтимоий рақобатнинг пайдо бўлишидир. Ижтимоий рақобат мавжуд бўлган шароитда мўътадил фаолият юритиш, рақобатга нисбатан ишчанлик иммунитетини ҳосил қилиш манфаатлар тўқнашувида “омон” қолиш, юқори мавқеига эга бўлиш учун имконият яратади. Шу боис фуқароларда таълим олиш, назарий ва амалий билимларни ўзлаштиришга нисбатан онгли ёндашув ҳисси қарор топмоқда. Бу эса уларда таълим олишга бўлган рағбатни ҳосил қилади. Эндиликда таълим олиш, муайян касб-ҳунар ёки мутахассислик маълумотларини эгаллаш, бу борада маълум кўникма, малакаларни шакллантириш ҳаётий эҳтиёжга айланмоқда. Таълим олишга бўлган рағбат, унинг мазмуни таълим жараёни муваффақиятининг гарови, кафолати бўла олади.

Таълим олишга бўлган рағбат ўқувчи ва ўқитувчи иштирокидаги ўқув-билиш фаолияти асосининг шаклланишида ҳам муҳим аҳамият касб этади. Яқин ўтмишда ўқувчининг таълим жараёнидаги иштироки назарий билимларни қабул қилиб олувчи, ўзлаштирилган назарий билимлар, амалий кўникмаларни намоиш этувчи субъект сифатидаги роли билан кифояланган бўлса, таълим

технологияси талабларига кўра ўқувчи таълим жараёнининг етакчи субъекти, асосий ижрочиси сифатида кўринади. Эндиликда ўқувчи ўқитувчи томонидан узатилаётган ахборот (билим)ларни қабул қилмайди. Балки таълим берувчининг йўлланмаси, кўрсатмасига мувофиқ тавсия этилган ўқув манбалари билан мустақил равишда танишиш орқали назарий билимларни ўзлаштиради, ўқитувчининг назорати остида амалий кўникма, малакаларни ҳосил қилади. Ўқувчидан мустақил фаолият юритиш, назарий билимларни ўзлаштириш асосида ўзида фикрни илгари суриш, далиллар келтириш, ўз фикрини ҳимоя қилиш лаёқатини тарбиялаши, ўз-ўзини танқид қилиш, ўз-ўзини баҳолаш сифатларини қарор топтириши талаб этилади. Давр талаби ўқувчини таълим жараёнининг суст тингловчиси бўлишдан фаол иштирокчисига айлантиришни тақозо этмоқда.

Таълим олувчининг таълим жараёнидаги етакчилик роли куйидаги педагогик вазифаларни ҳал этиш имконини беради:

- 1) ўқувчида билимларни ўзлаштиришга бўлган ички эҳтиёж (рағбат)ни қарор топтириш;
- 2) билимларни ўзлаштиришга нисбатан онгли ёндашувни ҳосил қилиш;
- 3) унда мустақил фаолият юритиш кўникмаларини шакллантириш;
- 4) унинг фаоллигини таъминлаш;
- 5) ўқувчида мустақил фикр юритиш, назарий ва амалий билимлар моҳиятини таҳлил этиш, улар борасида хулосалар чиқариш, умумлаштириш, уларни ўз амалий фаолиятига тадбиқ этиш кўникмаларини юзага келтириш ва такомиллаштириш;
- 6) ўз-ўзини назорат қилиш, баҳолаш сифатларини шакллантириш

Ўқув жараёнининг мақсади ташхисли равишда аниқ, равшан белгиланмоғи лозим. Таълим мақсадининг бундай белгиланиши маълум, амал қилинган вақтда дидактик жараённи ташкил қилиш ва амалга оширилиш даражаси юзасидан хулоса чиқариш имкониятини яратади.

**Тарбия технологиялари.** Аввал айтиб ўтилганидек, “педагогик технология” тушунчаси ўз моҳиятига кўра педагогик фаолиятнинг энг муҳим икки жиҳати, яъни таълим ва тарбия жараёнининг технологиялаштирилишини ифода этиши зарур. Бироқ, сўнгги йилларда илғор педагогик технологиялар, педагогик фаолиятни уюштириш жараёнида улардан фойдаланиш мавзусида яратилган манбаларнинг деярли барчасида таълим жараёнининг технологиялаштириш муаммоси учун асосий объект тарзида қабул қилинганлигини кўрсатади.

Ҳолбуки, баркамол шахсни шакллантириш муаммосининг ижтимоий зарурият сифатида эътироф этилаётганлиги назарда тутилса, тарбия жараёнини ташкил этишга нисбатан янгича ёндашувни қарор топтириш, бу жараённи технологиялаштиришга эришиш муҳим педагогик вазифалардан бири эканлиги яққол аён бўлади:

**Тарбия жараёнини технологиялаштириш –**  
аниқ мақсад, ижтимоий ғояга асосланиб, ўқувчиларда  
маънавий-ахлоқий сифатларни шакллантиришга  
йўналтирилган педагогик фаолиятнинг  
ташкилий-техник жиҳатдан уюштирилиши

Таълим жараёнидан фарқли тарбия жараёнини технологиялаштиришда бу жараённинг самарасини қисқа муддатда кўра олиш имконияти йўқ. Тарбия жараёнининг ўзига хос хусусиятлари, ўқувчи ва ўқитувчи ўртасида юзага келиш эҳтимоли бўлган зиддиятлар тарбиявий жараёни технологиялаштиришга нисбатан ижодий, масъулиятли ёндашиш зарурлигини тақозо этади.

Умумий ўрта таълим муассасалари амалиётидан маълумки, узоқ йиллар давомида мазкур муассасада фаолият олиб бораётган ўқитувчиларнинг кўпчилиги тарбиявий тадбирларни ташкил этишга нисбатан “тарбиявий ишлар режасида белгиланган тадбирларни ўтказишга мажбурман” қабилида ёндашиб келган. Уларнинг асосий эътибори ўзлари раҳбарлик қилаётган синф ўқувчиларини аввалдан тайёрланган сценарийни ёд олиш, унга қатъий амал қилишга мажбурлаш, “мактаб маъмурияти ҳамда жамоаси олдида изза бўлиб қолишга йўл қўймаслик” тамойилига мувофиқ тарбиявий тадбирни уюштиришга қаратилган эди. Эндиликда тарбиявий тадбирларнинг ўтказилишига нисбатан бундай ёндашувлардан воз кечиш лозим. Зеро, тайёр сценарий асосида муайян тадбирни ташкил этиш жараёнида унинг асосий субъектлари бўлган ўқувчилар фаол иштирокчи тадбир натижасини белгиловчи шахс сифатида эмас, балки оддий ижрочи сифатида қатнашадилар. Бу ҳолат эса бир қатор салбий оқибатларни келтириб чиқаради. Хусусан:

- 1) ўқувчиларда тарбиявий тадбирларнинг ўтказилишига нисбатан салбий муносабат шаклланади;
- 2) ўқувчиларда мустақил фикрлаш, ижодкорлик қобилиятининг тарбияланиши учун имконият яратилмайди;
- 3) ўқувчиларда тарбиявий тадбирларнинг ўтказилиши уларнинг шахс сифатида камол топишларини таъминлашга йўналтирилганлиги ҳақида эмас, балки синфнинг таълим муассасаси жамоаси олдида “сохта обрў” орттириши учун хизмат қилувчи восита эканлиги тўғрисидаги хулосанинг шаклланиши учун шароит юзага келади

Таълим муассасаларида ташкил этилувчи тарбиявий тадбирларга нисбатан технологик ёндашув куйидаги ҳолатларнинг намоён бўлиши билан тавсифланади:

1) тарбиявий тадбир мавзуси ва ғоясини ўқувчилар томонидан билдирилган шахсий ташаббуслар, уларнинг ҳоҳиш-истакларига кўра белгилаш;

2) тарбиявий тадбир сценарийсини ишлаб чиқишда ўқувчиларнинг мустақил фаолият юритишлари учун шарт-шароитларни яратиш;

3) тарбиявий тадбир мазмунида ўз ифодасини топган ролларнинг мажбурий тарзда эмас, балки ўқувчиларнинг лаёқати, қобилияти, шунингдек, қизиқишларини инобатга олиш асосида тақсимланишига эришиш;

4) тарбиявий тадбирнинг ташкил этилиши, ўтказилишида ўқитувчининг роли буйруқ беришдан иборат бўлмай, аксинча, ўқувчиларга йўл-йўриқ кўрсатиш, уларнинг фаолиятини йўналтириб туриш, зарур ўринларда маслаҳат бериш сифатида акс этишига эришиш;

5) тарбиявий тадбир мақсадининг натижаланганлигини синф, гуруҳ ўқувчиларининг фаол иштирокига таянган ҳолда муҳокама қилиш.

Муҳокама жараёнида ўқитувчи томонидан турли танбехларнинг берилишига йўл қўймаслик, аксинча йўл қўйилган хато, камчиликларнинг ўқувчиларнинг ўзлари томонидан аниқланиб, уларни бартараф этиш (кейинги тадбирни ўтказиш жараёнида уларнинг такрорланишини олдини олиш) йўлида чора-тадбирларни белгилаш муҳим аҳамиятга эга.

Тарбия жараёнини технологиялаштиришда лойиҳалаштириш, унинг асосларини белгилаш муҳим аҳамиятга эга. Тарбия жараёнини лойиҳалаш қуйидаги босқичларда кечади:

**Тарбия жараёнини лойиҳалаш босқичлари:**

- 1) тарбиявий тадбир мавзусига доир материалларни йиғиш;
- 2) тарбиявий тадбир мақсади ва вазифаларини белгилаш;
- 3) тарбиявий тадбирнинг мазмунини ишлаб чиқиш;
- 4) тарбиявий тадбир шакли, метод ва воситаларини танлаш;
  - 5) тарбиявий тадбирни ташкил этиш, ўтказиш (давомийлиги) вақтини белгилаш;
- 6) тарбиявий тадбир сценарийсини ишлаб чиқиш;
- 7) ўқувчилар фаолиятини назорат қилиш, уларнинг фаоллик даражаларини норасмий (ўқувчиларни бу ҳақида хабардор қилмасдан) баҳолаш;
- 8) лойиҳани амалий фаолиятда қўллаш;
- 9) тарбиявий тадбирни ташкил этиш жараёни;
- 10) тарбиявий тадбирнинг ўтказилиш ҳолати (самарали, самарасиз, муваффақиятли, муваффақиятсиз кечганлиги)ни муҳокама қилиш ва якуний хулоса чиқариш

Бу жараёнда тарбиявий тадбирларнинг ташкил этилишига нисбатан технологик ёндашув моҳияти ўқувчилар мустақиллигини таъминлашда қуйидаги омилларнинг мавжудлигига эътиборни қаратишни ҳам тақозо этади:

- 1) ўқувчиларда тарбиявий тадбирларнинг ўтказилишига нисбатан ички эҳтиёж, қизиқиш ва рағбатнинг мавжудлиги;
- 2) ўқувчиларнинг тарбиявий тадбирларни мустақил ташкил этишда муайян тажрибаларга эга эканликлари;
- 3) тарбиявий тадбир ғоясининг ўқувчилар ички эҳтиёжларига мос келиши

Умумий ўрта таълим муассасалари амалиётида юқорида баён этилган омилларни инобатга олиш ва шу асосида тарбиявий тадбирларни ташкил этиш уларнинг муваффақиятли ташкил этилишини таъминлаб қолмай, балки ўқувчиларда унга нисбатан ижобий муносабатни шакллантиради, маънавий-ахлоқий сифатларнинг тарбияланиши учун қулай шароитни ҳосил қилади.

**Педагогик технологияларнинг ўзига хос хусусиятлари.** Педагогик технология ўзида қуйидаги хусусиятларни намоён этади:

1. Педагогик технология педагогик жараёни такомиллаштириш, оптималлаштиришга бўлган ижтимоий эҳтиёжни қондириш омили саналади.

2. Педагогик технология дидактик, тарбиявий характердаги, таълим-тарбия жараёнини самарали, маҳоратли тарзда ташкил этиш борасидаги назарий, амалий билимлар мажмуи, методологик фан сифатида намоён бўлади.

3. Педагогик технология таълим-тарбия жараёнининг умумий моҳиятини акс эттирувчи яхлит жараёндир.

4. Педагогик технология йўналтирувчанлик вазифасини бажаради, яъни, у шахсни ривожлантириш, тарбиялаш, шакллантириш учун хизмат қилади.

5. Педагогик технология – шахсийлик хусусиятига эга бўлиб, муайян технологияларни таълим-тарбия жараёнида қўллашга нисбатан ягона, қатъий, меъёрий (стандарт) талаблар қўйилмайди. Ҳар бир педагог ўзи фаолият юритаётган таълим-тарбия муҳитининг хусусиятлари, мавжуд ички ва ташқи шарт-шароитларини инобатга олган ҳолда муайян технологик ёндашувни амалга ошириш имкониятига эга.

6. Педагогик технология ўзида таълим, тарбия ва шахс тараққиёти (камолоти) бирлигини ифода этади.

Педагогик технологиянинг асосий мақсади комил шахсни шакллантириш учун пойдевор бўлган педагогик жараёни такомиллаштириш, инсонпарварлаштириш, ўқувчининг мустақиллигини таъминлаш, ўқитиш жараёнида техник воситалар имкониятларидан самарали фойдаланишга эришишдан иборат.

Педагогик технология ўзида қуйидаги хусусиятларни намоён этади (69-расм):

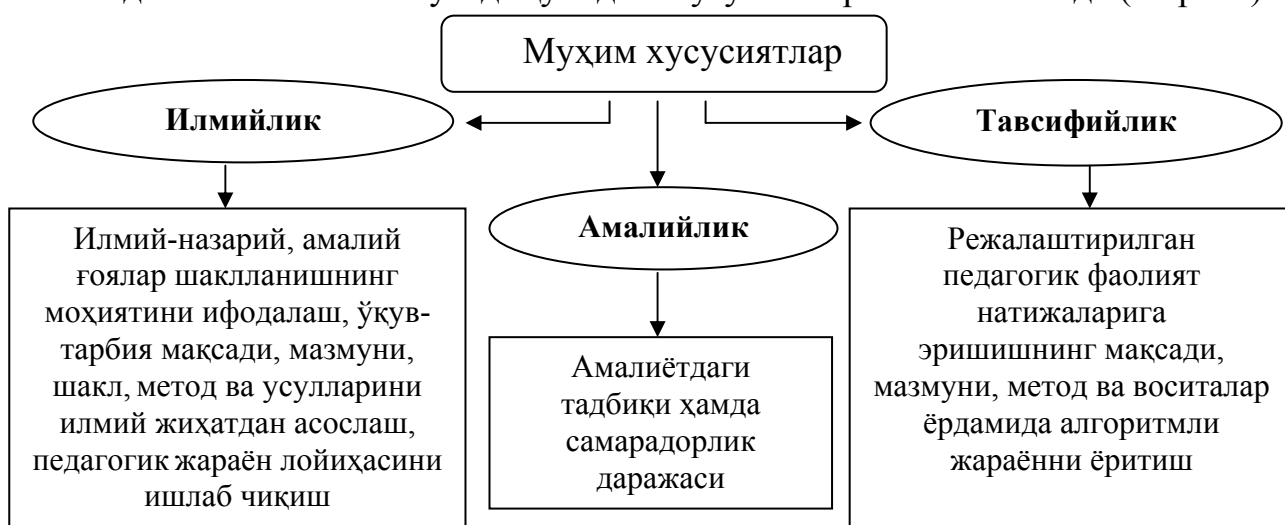

**69-расм. Педагогик технологиянинг ўзига хос муҳим хусусиятлари**



Педагогик технологиянинг назарий асослари умумпедагогик, хусусий-методик ва локал (модул) билимларга асосланади. Шу боис педагогик ходимлар, шу жумладан, бўлғуси ўқитувчилар ўз фаолиятларида педагогик технологиядан фойдаланишни ўз олдларига мақсад қилиб қўйган бўлсалар, юқорида қайд этилган билимларни пухта ўзлаштира олишлари лозим. Зеро, педагогик технология пухта ўзлаштирилган педагогик билимларга таянилган ҳолда ташкил этиладиган юксак самарадор педагогик фаолият жараёнидир.

Педагогик технология назариясининг мазмуни ва таркибий тузилмаси (тузилиши) кўриб чиқиладиган муаммолар мажмуида марказий ўринни эгаллайди. Педагогик технологиянинг қуйидаги муҳим белгиларини ажратиш кўрсатиш мумкин:

**предметлилик** (педагогик технология назариясига оид барча атама, тушунча, категория ва таъкидлар бир предметли ёки муайян соҳага тааллуқли бўлиши керак); **бир-бирига мослик ёки тўлиқлик** (педагогик технология назариясининг тили, унинг асосий тушунчалари, категориялари, тамойиллари, моделлари ва ҳ.к.); **аниқлик** (объект маъносини икки аспектда: амалий (тажриба) ва семантик (ифодавий – назарий) жиҳатдан очиб беради); **текширувчанлик** (назариянинг реал объектга мослик даражасини текширади); **ҳаққонийлик** (педагогик технология назариясининг асосий таъкидлари ишончли бўлиши зарур); **тизимлилик** (техно-педагогик қонунларни табақалаштирувчи ва мувофиқлаштирувчи алоқалари ёрдамида ягона тизимга бирлаштириш)

Юқорида қайд этилган жиҳатларга таянган ҳолда педагогик технология назарияси моҳиятини очиб бериш мумкин.

Педагогик технология назариясининг таркибий тузилмасида қуйидаги элементлар ажратиш кўрсатилади ва таҳлил этилади (70-расм):



**70-расм. Педагогик технология назариясининг таркибий унсурлари**

**Технологик паспорт.** Педагогик технологиялар асосида таълим ва тарбия жараёнини самарали ташкил этишда ўқув машғулоти ёки муайян мавзудаги маънавий-маърифий тадбирнинг технологик паспортини ишлаб чиқиш ҳам муҳим аҳамиятга эга.

**Технологик паспорт** (педагогикада) – таълим ёки маънавий-маърифий тадбирнинг асосий кўрсаткичлари ва уларнинг технологик тавсифини ёритувчи ҳужжат

Олий таълим муассасаларида ташкил этиладиган ўқув машғулотининг технологик паспортда қуйидаги маълумотлар ўз аксини топади:

- 1) машғулот мавзуси;
- 2) маърузага ажратилган вақт;
- 3) талабалар сони;
- 4) ўқув машғулотининг шакли ва тури;
- 5) ўқув машғулотининг тузилиши;
- 6) ўқув машғулотининг мақсади;
- 7) педагогик вазифалар;
- 8) ўқув фаолияти натижалари;
- 9) таълимни ташкил этиш шакли;
- 10) таълим методлари;
- 11) дидактик воситалар;
- 12) таълимни ташкил этиш шароити;
- 13) назорат шакли (6-жадвал):

**6-жадвал. Олий таълим муассасаларида ташкил этиладиган ўқув машғулотининг технологик паспорти**

<b>Маъруза мавзуси</b>	
<b>Маърузага ажратилган вақт</b>	<b>Талабалар сони</b>
<b>Ўқув машғулотининг шакли ва тури</b>	
<b>Ўқув машғулотининг тузилиши</b>	
<b>Ўқув машғулотининг мақсади:</b>	
<b>Педагогик вазифалар:</b>	<b>Ўқув фаолияти натижалари:</b>
<b>Таълимни ташкил этиш шакли</b>	
<b>Таълим методлари</b>	
<b>Дидактик воситалар</b>	
<b>Таълимни ташкил этиш шароити</b>	
<b>Назорат</b>	

Умумий ўрта ёки ўрта махсус, касб-ҳунар таълими муассасаларида ташкил этиладиган дарсларнинг технологик паспорти олий таълим муассасаларида қўлланиладиган технологик паспортдан қисман фарқланади. Яъни:

- 1) дарс (машғулот) учун ажратилган вақт;
- 2) ўқувчилар сони;
- 3) дарснинг тури;
- 4) дарснинг тузилиши;
- 5) дарснинг мақсади:

- а) таълимий мақсад;
- б) тарбиявий мақсад;
- в) ривожлантирувчи мақсад;
- б) дидактик ва тарбиявий вазифалар;
- 7) дарс самараси (натижаси);
- 8) дарснинг ташкилий шакли;
- 9) дарсда қўлланиладиган таълим методлари;
- 10) дидактик воситалар;
- 11) дарсни ташкил этиш шароити;
- 12) ўқувчилар фаолиятини назорат қилиш ва баҳолаш шакли (7-жадвал):

**7-жадвал. Умумий ўрта ва ўрта махсус, касб-ҳунар таълими муассасаларида ташкил этиладиган ўқув машғулотининг технологик паспорти**

<b>Дарс мавзуси</b>	
<b>Дарс (машғулот) учун ажратилган вақт</b>	<b>Ўқувчилар сони</b>
<b>Дарснинг тури</b>	
<b>Дарснинг тузилиши</b>	
<b>Дарснинг мақсади:</b> таълимий; тарбиявий, ривожлантирувчи мақсадлар	
<b>Дидактик ва тарбиявий вазифалар:</b>	<b>Дарс самараси (натижаси):</b>
<b>Дарснинг ташкилий шакли</b>	
<b>Дарсда қўлланиладиган таълим методлари</b>	
<b>Дидактик воситалар</b>	
<b>Дарсни ташкил этиш шароити</b>	
<b>Ўқувчилар фаолиятини назорат қилиш ва баҳолаш шакли</b>	

Умумий ўрта, ўрта махсус, касб-ҳунар ҳамда олий таълим муассасаларида ташкил этиладиган маънавий-маърифий тадбирларнинг технологик паспортларини яратиш ҳам бу борада юқори самарадорликка эришишни кафолатлайди. Маънавий-маърифий тадбирларнинг технологик паспортлари ҳам муайян мавзуларда ташкил этиладиган педагогик фаолиятнинг технологик тавсифи, умумий моҳияти ҳамда асосий кўрсаткичлари тўғрисидаги батафсил маълумотни ёритишга хизмат қилади. Маънавий-маърифий тадбирларнинг технологик паспортларида қуйидаги маълумотларнинг ёритилиши жараённинг умумий моҳиятини ёритишга ёрдам беради:

- 1) тадбир мавзуси;
- 2) тадбирнинг ўтказилиш санаси;
- 3) тадбирни ўтказиш учун белгиланган масъул шахс;
- 4) тадбир иштирокчиларининг ёш кўрсаткичлари;
- 5) тадбир иштирокчиларининг тахминий сони;
- 6) тадбирни ўтказишдан кўзланган мақсад;
- 7) тадбирнинг ўтказилиш босқичлари;
- 8) тадбир жараёнида ҳал этиладиган вазифалар;
- 9) тадбирнинг ташкилий шакли;
- 10) тадбирнинг таркибий тузилиши (режаси);
- 11) тадбирда қўлланиладиган тарбия методлари;
- 12) тарбиявий воситалар;

- 13) тадбирнинг ташкил этиш шароити;  
 14) тадбир натижаси;  
 15) тадбир жараёнида иштирокчилар фаоллигининг таҳлили (8-жадвал):

**8-жадвал. Умумий ўрта, ўрта махсус, касб-ҳунар ва олий таълим муассасаларида ташкил этиладиган маънавий-маърифий тадбирнинг технологик паспорти**

<b>Тадбир мавзуси</b>	
<b>Тадбирнинг ўтказилиш санаси:</b>	<b>Ўқувчилар сони:</b>
<b>Дарснинг тури:</b>	<b>Тадбирни ўтказиш учун белгиланган масъул шахс:</b>
<b>Тадбир жараёнига қамраб олинadиган иштирокчиларнинг ёш кўрсаткичлари:</b>	<b>Тадбир иштирокчиларининг тахминий сони:</b>
<b>Тадбирни ўтказишдан кўзланган мақсад:</b>	<b>Тадбирнинг ўтказилиш босқичлари:</b>
<b>Тадбир жараёнида ҳал этиладиган вазифалар:</b>	<b>Тадбирнинг ташкилий шакли:</b>
<b>Тадбирнинг таркибий тузилиши (режаси)</b>	
<b>Тадбирда қўлланиладиган тарбия методлари:</b>	<b>Тарбиявий воситалар:</b>
<b>Тадбирнинг ташкил этиш шароити:</b>	<b>Тадбир натижаси:</b>
<b>Тадбир жараёнида иштирокчилар фаоллигининг таҳлили</b>	

**Технологик харита.** Замоनावий шароитда педагогик технологиялар асосида таълим ва тарбия жараёнини самарали ташкил этишда ўқув машғулотини ёки муайян мавзудаги маънавий-маърифий тадбирнинг технологик харитасини тайёрлаш ҳам муҳим аҳамиятга эга.

**Технологик харита** (педагогикада) – педагогик (таълим ва тарбия) жараёни бажарувчи ёки маълум объектга техник хизмат кўрсатувчи ўқитувчиларга тақдим этиладиган барча зарур маълумотлар, кўрсатмаларни ўз ичига олган ҳужжат

Муайян вақтда ташкил этиладиган таълимий ёки тарбиявий жараёнда бажариладиган фаолият учун мўлжалланган технологик харита қуйидаги саволларга жавоб бера олиши лозим:

1. Белгиланган мақсадни амалга оширишга қаратилган педагогик фаолият қандай босқичларни ўз ичига олади?
2. Ҳар бир босқичда аниқ қандай вазифаларни бажариш зарур?
3. Ҳар бир босқич вазифаларини бажаришда ўқитувчи (педагог) ва ўқувчи (талаба)нинг фаолият мазмуни нимадан иборат бўлади?
4. Вазифалар қандай изчилликда бажарилиши керак?
5. Муайян вазифа айнан қайси вақтда бажарилиши зарур?
6. Ҳар бир вазифани бажариш учун қанча вақт талаб этилади?
7. Ҳар бир бажарилган вазифанинг аниқ натижаси қандай?
8. Вазифаларни бажариш учун қандай зарур асбоб-ускуналар, материаллар ёки воситалардан фойдаланиш мақсадга мувофиқ?

“Одатда технологик харита ҳар бир педагогик жараён (ўқув машғулоти ёки маънавий-маърифий тадбир) учун алоҳида-алоҳида ишлаб чиқилади ва у кўп ҳолларда жадвал кўринишида расмийлаштирилади. Педагогик фаолият моҳиятини ёритувчи технологик хариталар таълим муассасаси томонидан кўрсатиладиган хизматнинг техник андозаси бўлиб, масъул раҳбар шахслар томонидан маъқулланиши зарур”<sup>74</sup>.

Бугунги кунда республика олий таълим муассасаларида ўқув машғулотларини ташкил этишда қуйидаги технологик харитадан кенг фойдаланилмоқда (9-жадвал):

**9-жадвал. Олий таълим муассасаларида ташкил этиладиган ўқув машғулотларининг технологик харитаси**

Иш босқичлари ва вақти	Фаолият мазмуни	
	Ўқитувчи	Талаба
1-босқич. Бошланғич қисм – ўқув машғулотининг ташкилий-тайёргарлик босқичи (15 дақиқа)		
2-босқич. Асосий қисм – билимларни мустаҳкамлаш босқичи (55 дақиқа)		
3-босқич. Яқиний қисм (10 дақиқа)		

Маънавий-маърифий тадбирларни ташкил этишда ҳам юқорида келтирилган технологик харита намунасидадан фойдаланиш мумкин. Фақат бунда педагогик фаолиятнинг тарбиявий характерга эгаллиги, талабаларда шакллантирилиши зарур бўлган сифатлар, уларнинг таркиб топиш жараёнининг қисқача тавсифини бериш зарурлиги инобатга олинади.

Умумий ўрта ва ўрта махсус, касб-ҳунар таълими муассасаларида ташкил этиладиган педагогик фаолият учун қуйидаги технологик харита<sup>75</sup> ни намуна сифатида тақдим этиш мумкин (10-жадвал):

**10-жадвал. Умумий ўрта ва ўрта махсус, касб-ҳунар таълими муассасаларида ташкил этиладиган ўқув машғулотлари учун технологик харита (намуна)**

Фан номи:	Синф (гурух):	Дарс №	Сана:
Мавзу:			
Мақсад: 1) таълимий:			
2) тарбиявий:			
3) ривожлантирувчи:			
Дарсинг чорак (ёки семестр)даги ўрни:			
Дарс тури:			
Таянч тушунчалар:			
Фанлараро алоқадорлик:			
Кўргазмали қуроллар:			
Таълим воситалари:			
Ўқув жиҳозлари:			
Педагогик фаолият шакли:			
Дарс учун белгиланган шиор:			

<sup>74</sup> <http://wiki.pippkro.ru/index.php>.

<sup>75</sup> [http://www.e-osnova.ru/PDF/osnova\\_14\\_7\\_656.pdf](http://www.e-osnova.ru/PDF/osnova_14_7_656.pdf).

<b>Дарснинг бориши</b>		
Дарс босқичлари	Метод ва усуллар	Фаолият мазмуни
I. Ташкилий босқич		
II. Ўқув материалнинг ўзлаштирилганлик даражасини ҳар томонлама текшириш		
III. Ўқувчиларни ўқув материални фаол ўзлаштиришга тайёрлаш		
IV. Билишга доир вазифаларнинг қўйилиши		
V. Янги билим ва ҳаракат усулларини ўзлаштириш		
VI. Янги материалнинг ўқувчилар томонидан тушунилишини дастлабки текшириш		
VII. Маълум жисмоний машқларни бажариш учун танаффус		
VIII. Ўзлаштирилган билим ва ҳаракат усулларини мустақамлаш, ўз билимини мустақил текшириш		
IX. Билимларни умумлаштириш ва тизимлаштириш		
X. Рефлексия (хагги-ҳаракатлар моҳиятини англаш)		
XI. Уй вазифаларини бериш		
XII. Дарсни яқунлаш		

### **Шахсга йўналтирилган таълим технологияларининг турлари.**

Замонавий шароитда таълимнинг шахс имкониятларини тўлақонли рўёбга чиқариш, унинг қизиқиш, эҳтиёжларини ошириш, қобилиятларини ривожлантириш имкониятларидан самарали фойдаланишга алоҳида эътибор қаратилмоқда.

**Шахсга йўналтирилган таълим** – таълим жараёнининг асосий объекти ўқувчи бўлиб, унинг шахси, кадр-қимматини юқори ўринга қўядиган, асосий эътиборни интеллектуал салоҳиятини ошириш, дунёқарашини бойитиш, маънавий-ахлоқий тафаккурини ривожлантиришга қаратадиган педагогик фаолият тури

Айни вақтда жаҳон таълими тажрибасига асосланган ҳолда таълим муассасаларида шахсга йўналтирилган таълим технологияларининг қуйидаги турларидан кенг фойдаланиш имконияти юзага келган (71-расм):

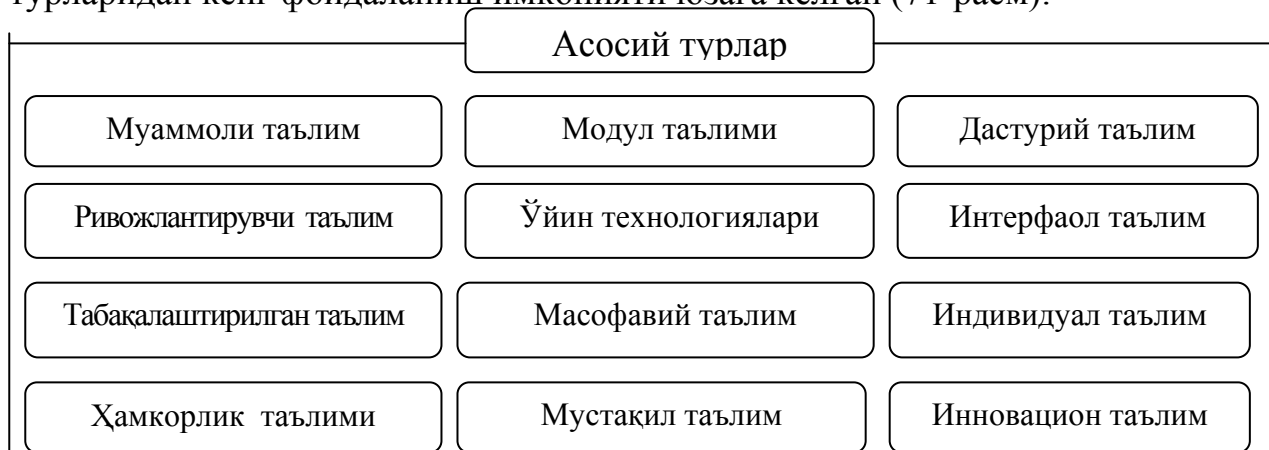

**71-расм. Шахсга йўналтирилган технологияларининг асосий турлари**

Қуйида шахсга йўналтирилган таълим технологиялари турларининг моҳияти қисқача очиб берилади.

**1. Муаммоли таълим** замонавий таълим моҳиятини ақс эттирувчи илғор педагогик технология ҳисобланади. Таълим амалиётида ундан фойдаланиш таълим олувчиларда ижодий изланиш, кичик тадқиқотларни амалга ошириш, муайян фаразларни илгари суриш, натижаларни асослаш, маълум хулосаларга келиш каби кўникма, малакаларни шакллантиришга хизмат қилади. Муаммоли ўқитишда муаммоли вазиятларни ҳал қилиш методи фаол қўлланилади. Муаммоли вазиятларни ҳал қилишда баҳс-мунозаралардан фойдаланилади. Бунда, айниқса, кичик гуруҳларда ишлаш самарали кечади.

**2. Модул таълими.** Модул таълимидан ўқувчиларнинг мустақил таълим олишларини йўлга қўйиш, уларни маълум ўқув материаллари билан таъминлаш, ўқувчиларнинг таълимий фаолияти юзасидан мониторингини ташкил этишда фойдаланилади. Уни қўллашда ўқувчиларга яхлит ўқув материали блок (алоҳида ажратилган қисм)ларда 1-блок, 2-блок ва ҳ.к. тарзида тақдим этилади. Модул таълими асосида масофавий таълимни ҳам йўлга қўйиш мумкин. Бунда ўқувчилар алоҳида чоп этилган ёки компьютер варианты кўринишидаги блоклардан иборат материаллар билан таъминланади. Тақдим этилган материаллар ўқувчилар томонидан тўла ўрганилгандан сўнг уларга назарий билимларга эгаликни мустақил баҳолаш, мавжуд билимларни мустаҳкамлашга хизмат қилувчи педагогик ёки психологик характердаги топшириқлар берилади.

**3. Дастурий таълим.** Ўқувчиларнинг ички эҳтиёжлари, қизиқишлари, улар томонидан ўқув материалларини ўзлаштиришда дуч келаётган муаммолар, ўқувчиларнинг билим, дунёқараш, ўқув фанининг имкониятларини инобатга олган ҳолда ташкил этилади. Узлуксиз таълим жараёнида дастурий таълимни қўллашда ўқитувчилар томонидан муаллифлик дастурларининг ишлаб чиқилиши аҳамиятлидир. Зеро, муаллифлик дастурлари ўқув машғулотларининг ранг-баранг бўлишини таъминлаш билан бирга мавжуд имкониятларни тўла инобатга олган ҳолда ишлаб чиқилади.

**4. Ривожлантирувчи таълим.** Мазкур таълим ўқувчиларнинг ички имкониятларини ошириш, уларни рўёбга чиқаришга йўналтирилади. Ривожлантирувчи таълимда, кўпроқ, тренинглардан фойдаланилади. Тренинглар таълим олувчиларда муайян билимларни пухта ўзлаштириш, уларни амалиётда самарали қўллай олишга доир кўникма, малакаларни шакллантиришга, бу жараёнда уларнинг мавжуд имкониятларини тўла рўёбга чиқаришга ёрдам беради. Бугунги кунда узлуксиз таълим тизимида ривожлантирувчи таълимни қўллашда, тақдимотлардан ҳам самарали фойдаланиш тажрибаси тўпланди. Мазкур метод таълим олувчиларда ўқув фаолиятини ташкил этишга ижодий ёндашиш, ўз устида ишлаш, мустақил таълим олиш кўникмаларини ҳам ривожлантиришга ёрдам беради.

**5. Ўйин технологиялари.** Таълим амалиётида ролли ва ишбилармонлик ўйинларидан фойдаланилади. Ролли ва ишбилармонлик ўйинлари ўқувчиларни муайян жараёнга тайёрлаш, уларда маълум ҳаётий воқелик, ходисалар

жараёнида бевосита иштирок этиш учун дастлабки кўникма-малакаларни ҳосил қилишга хизмат қилади. Таълим жараёни иштирокчилари (м: ўқувчилар, оналар, педагогик жамоа аъзолари, таълим муассасаларининг раҳбарлари, жамоатчилик ташкилотларнинг ходимлари ва б.) сифатида турли ролларни бажариш талабаларга педагогик фаолият мазмуни билан яқиндан танишиш имкониятини яратса, ўқувчиларга маълум фаолиятни самарали ташкил этишга ҳам назарий, ҳам амалий, энг муҳими руҳий тайёрланишга ёрдам беради.

**6. Интерфаол таълим.** Бугунги кунда интерфаол (инглизча “inter” – биргаликда, “act” – ҳаракат қилмоқ) таълимдан фойдаланиш тобора оммалашмоқда. У таълим жараёнининг асосий иштирокчилари – ўқитувчи, ўқувчи ва ўқувчилар гуруҳи ўртасида юзага келувчи ҳамкорлик, қизгин баҳс-мунозалар, ўзаро фикр алмашиш имкониятига эгалик асосида ташкил этилади, уларда эркин фикрлаш, шахсий қарашларини иккиланмай баён этиш, муаммоли вазиятларда ечимларни биргаликда излаш, ўқув материалларини ўзлаштиришда ўқувчиларнинг ўзаро яқинликларини юзага келтириш, “ўқитувчи – ўқувчи – ўқувчилар гуруҳи” ўзаро бир-бирларини хурмат қилишлари, тушунишлари, қўллаб қувватлашлари, самимий муносабатда бўлишлари, руҳий бирликка эришишлари кабилар билан тавсифланади.

**7. Ҳамкорлик таълими.** Ушбу таълим педагог ва ўқувчи (талаба)ларнинг таълимий фаолият жараёнида биргаликда ривожланишлари, бир-бирларини тушуна олишлари, бир-бирларига нисбатан яқинликни ҳис қилишлари, фаолият босқичлари, уларда эришилган натижаларни ҳамкорликда таҳлил қилишидан иборат бўлиб, илғор, ривожлантирувчи ғояларни ўзида акс эттириши билан алоҳида аҳамият касб этади.

Ҳамкорлик таълимининг асосий йўналишлари қуйидагилардир:

- педагогик талабни инкор этган ҳолда таълимий ҳамкорликка асосланувчи муносабатларни ташкил этиш;

- ўқувчи, талабаларга инсонпарварлик ғоялари асосида индивидуал ёндашиш;

- таълим жараёнида касбий, маънавий бирликнинг қарор топишига эришиш.

Ҳамкорлик таълимининг асосий ғояси ўқув топшириқларини биргаликда бажариш ҳамда биргаликда таълим олишни назарда тутати.

**8. Табақалаштирилган таълим.** Узлуксиз таълим тизимида мазкур таълимдан фойдаланиш ўқувчиларнинг шахсий лаёқатлари, қизиқишлари, қобилиятларини аниқлаш асосида уларга турли ўзлаштириш даражалари бўйича, бироқ, ДТС ва ўқув дастури талабларидан кам бўлмаган ҳажмдаги материалларни беришга йўналтирилади.

**9. Индивидуал таълим.** Бугунги кунда индивидуал таълим кенг оммалашмоқда. Бинобарин, мазкур таълим ўз моҳиятига кўра шахс томонидан унинг учун қулай бўлган вақт, макон, муддатда маълум дастур асосида билим олинишини таъминлайди. Бозор муносабатлари шароитида ҳар бир мутахассис кучли рақобатга бардошли бўла олиши зарур. Бу эса табиий равишда мутахассисларни ўз устиларида ишлаш, касбий билим, кўникма, малакаларини



доимий равишда такомиллаштириб боришни тақозо этади. Худди мана шу сабабга кўра узлуксиз таълимнинг муайян босқичлари, умумий ўрта таълим мактаблари, касб-ҳунарга йўналтирилган таълим муассасалари, олий ўқув юртлири, қолаверса, касбий фаолиятни олиб бориш даврида индивидуал тарзда илмий билимларни ўзлаштириш, ўз билимларини мустаҳкамлаш ва бойитиш, касбий фаолиятга тайёрланишга йўналтиришни тақозо этмоқда. Индивидуал таълим вақтни иқтисод қилиш, ортиқча куч, маблағ сарфламаслик, мақбул дастур, вақт ва маконни танлаш имкониятини яратади. Бу турдаги таълимнинг тобора кенг оммалашиб бораётган шакли – бу репетиторлик таълими бўлиб, у асосида таълим олишда маълум қолайликларга эга бўлиш мумкин. Бунда, энг муҳими, ўқитувчи бутун эътиборини якка шахсга қаратиб, унинг ички имкониятлари, қизиқиш ва эҳтиёжларини инобатга олган ҳолда ўқув материалларини танлайди.

**10. Масофавий таълим.** Ушбу турдаги таълим “ўқитувчи ва ўқувчи ўртасидаги тўғридан-тўғри, шахсий алоқасиз “масофадан ўқитиш” имконини яратиб берувчи замонавий ахборот ва телекоммуникацион технологиялардан фойдаланишга асосланган ўқитиш жараёнининг ўзига хос янги шакли”<sup>76</sup>. Шахсга йўналтирилган таълимнинг ўзига хос бу шаклига кўра таълим жараёни янги ахборот технологиялар ва мультимедия тизими ёрдамида ташкил этилади.

Масофавий таълим қуйидаги имкониятларга эга:

1. Таълим олишга, билимларни ўзлаштиришга ижобий ёндашувни таъминлайди.

2. Педагогик жараён мақсади сифатида таълим олувчига аниқ йўналиш беради.

3. Методологик, назарий ва услубий билимларни эгаллашга имкон яратади.

4. Билиш фаолиятини мустақил ташкил этиш имконини беради.

5. Турли ахборотларини излаш, уларни ўзлаштириш орқали таълим олиш имкониятини яратади<sup>77</sup>.

**11. Мустақил таълим.** Мазкур таълим “олинган билим, кўникма ва малакаларни мустаҳкамлаш, кўшимча маълумот ёки материални мустақил ўрганиш мақсадида”<sup>78</sup> ташкил этилади. Мустақил таълимнинг афзаллиги ўқувчилар билимларни ўзлари учун қолай бўлган шароит ва вақтда ўзлаштира оладилар. Бугунги кунда мустақил таълим олиш учун кенг имкониятлар мавжуд. Ўқувчи мавжуд нашр ишлари (ўқув, илмий, илмий-оммабоп ва оммабоп асарлар), Интернет, оммавий ахборот воситалари томонидан тақдим этилаётган материаллари ёрдамида ўз билим, кўникма, малакаларини мустаҳкамлаш имкониятига эга. Бироқ, мустақил таълимнинг ташкил этилиши учун ҳам муайян даражада назорат зарур. Зеро, ёш хусусиятларига кўра имкониятлари турлича бўлган ўқувчилар тизимлаштирилмаган, асосланмаган маълумотларни ҳам қабул қилишлари эҳтимолдан ҳоли эмас. Шу сабабли

<sup>76</sup> Педагогика фанидан изоҳли луғат / Тузувчилар: Ж.Ҳасанбоев ва б. – Тошкент: “Fan va texnologiya” нашриёти, 2009. – 263-264-бетлар.

<sup>77</sup> Ўша манба. – 262-бет.

<sup>78</sup> Ўша манба. – 263-263-бетлар.

таълим муассасаларида ўқитувчилар таълим оловчиларни мустақил таълим олишга рағбатлантиришда уларга методик ёрдам ҳам кўрсатишлари, тўғри йўналиш бера олишлари керак.

**12. Инновацион таълим.** Ушбу турдаги таълим ўқувчи, талабада янги ғоя, меъёр, қоидаларни яратиш, ўзга шахслар томонидан яратилган илғор ғоялар, меъёр, қоидаларни табиий қабул қилишга оид сифат ҳамда малакаларни шакллантириш имкониятини яратади. “Инновацион таълим” (инглизчадан “innovation” – янгилик киритиш, яратиш) тушунчаси илк бор 1979 йилда Рим клубида “Таълим олишнинг чегараси йўқ” (“Нет пределов обучению”) мавзусида ўқилган маърузада тилга олинган. Мазкур таълим ижтимоий муҳит, маданият, таълим соҳаларида рўй бераётган инновацион ўзгаришларни рағбатлантириш, шахс ҳаёти, жамиятнинг инновацион даврида юзага келаётган муаммоли вазиятларни ижобий ҳал қилишни тезлаштириш имкониятини яратади<sup>79</sup>. Узлуксиз таълим тизимида инновацион таълимдан фойдаланиш ўқувчиларни улар томонидан билим, кўникма, малакалар ўзлаштираётган соҳаларда янгиликлар яратиш, илғор ғояларни асослаш, амалиётга самарали татбиқ этишга тайёрлайди.

**Интерфаол методлар.** Сўнгги йилларда таълим тизимида интерфаол методлардан кенг ва самарали фойдаланилмоқда. Интерфаол (инглизча “inter” – биргаликда, “act” – ҳаракат қилмоқ) методлари шахсни ҳар томонлама ривожлантириш, унда мустақил фикрлаш, шахсий фикрини эркин баён этиш кўникма, малакаларини ривожлантиришга хизмат қилади. “Замонавий таълимни ташкил этишга қўйиладиган муҳим талаблардан бири ортиқча руҳий ва жисмоний куч сарф этмай, қисқа вақт ичида юксак натижаларга эришишдир. Қисқа вақт орасида муайян назарий билимларни ўқувчиларга етказиб бериш, уларда маълум фаолият юзасидан кўникма, малакаларни ҳосил қилиш, шунингдек, ўқувчилар фаолиятини назорат қилиш, улар томонидан эгалланган билим, кўникма, малакалар даражасини баҳолаш ўқитувчидан юксак педагогик маҳоратни, таълим жараёнига нисбатан янгича ёндашувни талаб этади.

Бугунги кунда бир қатор ривожланган мамлакатларда ўқувчиларнинг ўқув, ижодий фаолликларини оширувчи, таълим-тарбия жараёнининг смарадорлигини кафолатловчи педагогик технологияларни қўллаш борасида катта тажриба тўпланган бўлиб, ушбу тажриба асосларини ташкил этувчи методлар интерфаол методлар номи билан юритилмоқда<sup>80</sup>.

**Интерфаол методлар** – таълим жараёнида ўқитувчи ва ўқувчилар ўртасида ҳамкорликни қарор топтириш, фаолликни ошириш, ўқувчилар томонидан билимларнинг самарали ўзлаштирилишини таъминлаш, уларда шахсий сифатларни ривожлантиришга хизмат қиладиган методлар

<sup>79</sup> [http://msk.treko.ru/show\\_dict\\_1234](http://msk.treko.ru/show_dict_1234).

<sup>80</sup> Толипов Ў., Усмонбоева М. Педагогик технологияларнинг татбиқий асослари / Ўқув кўлланма. – Тошкент: Фан, 2006. – 66-бет.

Интерфаол методларни қўллаш дарс самарадорлигини оширишга ёрдам беради, “ўқувчиларнинг мустақил фикрлаш, таҳлил қилиш, хулосалар чиқариш, ўз фикрини баён қилиш. уни асослаган ҳолда ҳимоя қила билиш, соғлом мулоқот, мунозара, баҳс олиб бориш кўникмаларини ривожлантиради”<sup>81</sup>.

Замонавий таълим тизимида интерфаол методлардан фойдаланиш етакчи ўрин тутмоқда. Дарсликнинг “Иловалар” қисми (1-илова)да интерфаол методларнинг айримлари намуна сифатида келтирилади.

### **Назорат учун саволлар:**

1. “Технология” тушунчаси қандай маънони англатади?
2. Педагогик технология деганда шахсан Сиз нимани тушунасиз?
3. “Педагогик техника” негизида қандай амалий ҳаракатлар ташкил этилган?
4. “Таълим технологияси” назарияси қандай босқичларда шаклланди?
5. Таълим жараёнини технологик лойиҳалаш нима?
6. Педагогик технология тамойиллари қайсилар?
7. Таълим технологияларидан бирини танлашда нима назарда тутилади?
8. Педагогик технологиянинг асосий вазифалари нималардан иборат?
9. Педагогик технологиялар қандай турларга бўлинади?
10. Ўқитувчи ва ўқувчи ўртасидаги мулоқотнинг қандай методлари мавжуд?
11. Педагог фаолиятининг мазмунини ёритувчи омиллар қайсилар?
12. Таълим жараёнини лойиҳалаштириш қандай босқичларда кечади?
13. Педагогик технологияларнинг муҳим белгиларни кўрсатинг.
14. Шахсга йўналтирилган таълим нима?

### **Тест топшириқлари:**

1. Педагогик технология – техника ресурслари, ижтимоий субъектлар, уларнинг ўзаро таъсирини ҳисобга олган ҳолда таълим шакллари оптималлаштиришга йўналтирилган ўқитиш ва билимларни ўзлаштиришнинг барча жараёнларини яратиш, қўллаш ва аниқлашнинг тизимли методи. “Педагогик технология” тушунчасининг моҳиятини ифодаловчи мазкур таъриф муаллифи ким?

- a) Т.Н.Балло
- b) В.П.Беспалько
- c) ЮНЕСКО;
- d) У.Нишоналиев.

2. Таълим мақсадига эришиш жараёнининг умумий мазмуни, яъни, аввалдан лойиҳалаштирилган таълим жараёнини яхлит тизим асосида, босқичма-босқич амалга ошириш, аниқ мақсадга эришиш йўлида муайян метод,

---

<sup>81</sup> Йўлдошев Ж.Ф., Усмонов С.А. Замонавий педагогик технологияларни амалиётга жорий қилиш / Ўқув қўлланма. – Тошкент: “Fan va texnologiya” нашриёти, 2008. – 63-бет.

усул, воситалар тизимини ишлаб чиқиш, улардан самарали, унумли фойдаланиш ҳамда таълим жараёнини юқори даражада бошқариш нима деб юритилади?

- a) таълим технологияси;
- b) таълим методи;
- c) таълим шакли;
- d) таълим воситалари.

3. Педагогик технологиянинг асосий муаммоси нима?

a) ўқувчини ҳар томонлама тарбиялаш асосида ватанпарвар шахсни тарбиялаш;

b) ўқувчига маънавий-ахлоқий сифатларни тарбиялаш орқали унинг етук шахс бўлиб етишишига эришиш;

c) ўқувчига билим бериш асосида унинг малакали мутахассис бўлиб етишишини таъминлаш;

d) ўқувчи шахсини ривожлантириш орқали таълим мақсадига эришишни таъминлаш.

4. Таълим тизимини технологиялаштириш ғояси қачон ва қаерда шаклланган?

- a) XX асрнинг ўрталарида Япония ва Ғарбий Европада;
- b) XX асрнинг сўнггида Буюк Британия ва Японияда;
- c) XX асрнинг бошларида Ғарбий Европа ва АҚШда;
- d) XX асрнинг иккинчи ярмида Марказий Осиё ва Европада.

5. XX асрнинг 50-йилларида таълим тизимида қандай ўзгариш содир бўлди?

- a) тизимда педагогик технологиялар қўлланила бошланди;
- b) тизимга техник воситалар жорий этилди;
- c) тизимда “педагогик техника” назарияси асосланди;
- d) тизимда таълимни дастурлаш ғояси асосланди.

6. “Таълим технологияси” назарияси нечта босқичда шаклланди?

- a) тўрт босқичда;
- b) икки босқичда;
- c) беш босқичда;
- d) уч босқичда.

7. Педагогик технология тамойиллари қайси жавобда кўрсатилган?

a) таълим мазмунини инсонпарварлаштириш ва инсонийлаштириш; ўқитиб тадқиқ этиш, тадқиқ этиб ўқитиш; таълимнинг узлуксизлиги; фаолиятли ёндашув;

b) бир бутунлик, яхлитлик; асослилик (фундаментлик); маданиятни англаш (маданий ҳаётнинг ривожланишига мувофиқлик);

- c) а ва b жавоблар;
- d) тўғри жавоб йўқ.

8. Ўқув материалларини ўзлаштиришнинг қандай даражалари мавжуд?

- a) бошланғич, алгоритмик, эвристик, ижодий;
- b) бошланғич, умумий, ижодий, олий;
- c) алгоритмик, эвристик, тадқиқотчилик, ихтирочилик;
- d) жуда юқори, юқори, ўрта, қуйи.

9. Ўқитувчи ва ўқувчи ўртасидаги мулоқотнинг қандай методлари мавжуд?

- a) ижобий, салбий, барқарор;
- b) суст-ижобий, барқарор-ижобий, беқарор;
- c) суст-ижобий, салбий, либерал;
- d) тўғри жавоб йўқ.

10. Педагогик тизимнинг асосий элементлари (В.П.Беспалько ёндашувига кўра) қайсилар?

- a) ўқувчи, ўқитувчи, таълим-тарбия мазмуни;
- b) таълим-тарбиянинг мақсади, ўқув жараёни;
- c) ўқитувчи ёки техник воситалар, таълим-тарбиянинг ташкилий шакллари;
- d) ўқувчи, таълим-тарбиянинг мақсади, таълим-тарбия мазмуни, ўқув жараёни, ўқитувчи ёки техник воситалар, таълим-тарбиянинг ташкилий шакллари.

11. Аниқ мақсадга, ижтимоий ғояга асосланган, ўқувчиларда маънавий-ахлоқий сифатларни шакллантиришга йўналтирилган педагогик фаолиятнинг ташкилий-техник жиҳатдан уюштирилиши қандай фаолият мазмунини ифодалайди?

- a) таълим жараёнини технологиялаштириш;
- b) тарбия жараёнини технологиялаштириш;
- c) таълим жараёнини лойиҳалаштириш;
- d) тарбия жараёнини лойиҳалаштириш.

12. Педагогик технологиянинг ўзига хос муҳим хусусиятлари қайсилар?

- a) илмийлик, амалийлик, тавсифийлик;
- b) амалийлик, жараёнли, тизимлилик;
- c) илмийлик, тизимлилик, изчиллик;
- d) тавсифийлик, узвийлик, кетма-кетлик.

13. Педагогик паспорт нима?

a) педагогик (таълим ва тарбия) жараёни бажарувчи ёки маълум объектга техник хизмат кўрсатувчи ўқитувчиларга тақдим этиладиган барча зарур маълумотлар, кўрсатмаларни ўз ичига олган ҳужжат;

b) педагогнинг олий маълумот, зарур касбий сифатларга эгаллигини тасдиқловчи ҳужжат;

c) таълим ёки маънавий-маърифий тадбирнинг асосий кўрсаткичлари, уларнинг технологик тавсифини ёритувчи ҳужжат;

d) тўғри жавоб йўқ.

14. Технологик хариталар қандай тайёрланади?

- a) ҳар бир педагогик жараён учун алоҳида-алоҳида;
- b) бир ўқув йилида ташкил этиладиган педагогик жараён учун алоҳида;
- c) узлуксиз таълим тизимининг маълум босқичи учун алоҳида;
- d) ҳар бир синф (ёки гуруҳ) учун алоҳида.

15. Шахсга йўналтирилган технологияларнинг асосий турлари қайси жавобда берилган?

- a) муаммоли ўқитиш, модул таълими, дастурий таълим, ривожлантирувчи таълим;
- b) ўйин технологиялари, интерфаол таълим, ҳамкорлик таълими, табақалаштирилган таълим;
- c) индивидуал таълим, масофавий таълим, мустақил таълим, инновацион таълим;
- d) барча жавоблар тўғри.

#### **Фойдаланиш учун адабиётлар:**

1. Каримов И.А. Ўзбекистон XXI асрга интилоқда. – Тошкент: “Ўзбекистон”, 1999. – 73 бет.

2. Дидактика / О.Розиқов ва б. – Тошкент: “Фан” нашриёти, 1997. – 302 бет.

3. Ибрагимов Х.И., Абдуллаева Ш.А. Педагогика назарияси / Дарслик. – Тошкент: “Fan va texnologiya” нашриёти, 2008. – 286 бет.

4. Ибрагимов Х.И., Йўлдошев У.А., Бобомирзаев Х. Педагогик психология / Ўқув қўлланма. – Тошкент: “O'zbekiston milliy ensiklopediyasi” Davlat ilmiy nashriyoti, 2007. – 407-бет.

5. Йўлдошев Ж.Ф., Усмонов С.А. Замонавий педагогик технологияларни амалиётга жорий қилиш / Қўлланма. – Тошкент: “Fan va texnologiya” нашриёти, 2008. – 130 бет.

6. Йўлдошев Ж.Ф., Усмонов С.А. Таълим менежменти. – Тошкент: А.Авлоний ХТРХМОМИ “Nikon Print”, 2006. – 73 бет.

7. Mavlonova R., To'raeva O., Xoliqberdiyev K. Pedagogika / Kasb-hunar kollejlari ushun darslik. – Toshkent: “O'qituvchi” nashriyot-matbaa ijodiy uyi, 2010. – 495 bet.

8. Очилов М. Янги педагогик технологиялар. – Қарши: “Насаф” нашриёти. 2000. – 79-бет.

9. Pedagogika / Bakalavriat yo'nalishi uchun darslik. Prof. M.X.Toxtaxodjayevaning umumiy tahriri ostida. – Toshkent: “O'zbekiston faylasuflari milliy jamiyati” nashriyoti, 2010. – 400 bet.

9. Педагогика / Ўқув қўлланма. Ш.А.Абдуллаева, Д.А.Ахатова, Б.Б.Собиров, С.С.Сайитов. – Тошкент: Фан, 2004. – 214 б.

10. Сайидахмедов Н. Янги педагогик технологиялар. – Тошкент: Молия, 2003. – 172 бет.

11. Турсунов И., Нишоналиев У. Педагогика курси. – Тошкент: “Ўқитувчи”, 1997. – 188 бет.

**ИНТЕРФАОЛ МЕТОДЛАРДАН НАМУНАЛАР**

**1. “Такдимот”** методи ўрганиладиган мавзу моҳиятини компьютер хизматидан фойдаланилган ҳолда слайдлар мажмуаси ёрдамида очиб берилишини таъминлайди. Методни қўллашда мавзунинг асосий ғоялари, таянч тушунчалари, муҳим хусусиятлари кичик матн, жадвал, тасвир, схема, расм ва диаграммалар асосида ёритилади. Ушбу метод ўқувчи (талаба)ларда мавзу мазмунини образли, яхлит тарзда ўзлаштириш кўникмаларини шакллантиради.

**2. “Блиц-сўров”** (инглизча **“blits”** – **тезкор, бир зумда**) методи берилган саволларга қисқа, аниқ, лўнда жавоб қайтарилишини тақозо этадиган метод саналади. Унга кўра ўқитувчи ўрганилган мавзу, муайян таркибий қисмлар моҳиятининг очиб берилишини талаб этадиган саволларни ишлаб чиқади ва ўқувчиларнинг эътиборига ҳавола этади. Ўқувчи (талаба)лар берилган саволга қисқа муддатда, лўнда, аниқ жавоб қайтара олишлари лозим. Гуруҳ ёки жуфтликда ишлашда бир нафар ўқувчи (талаба) берилган саволга жавоб қайтаради, унинг шериклари ёки гуруҳдошлари жавобни тўлдиришлари мумкин. Бироқ, фикрлар такрорланмаслиги лозим. Методни қўллашда мавзуга доир таянч тушунчалар, асосий ғояларнинг моҳияти талабалар томонидан оғзаки, ёзма ёки тасвир (жадвал, диаграмма) тарзида ёритилиши мумкин.

**3. “Моделлаштириш”** (**“modulus”** – **ўлчов, меъёр**) методи талабаларда ўзлаштирилган мавзу, масала ёки ҳал қилинган муаммо юзасидан мантиқий фикрлаш, мавзу, масала ёки ҳал қилинган муаммонинг умумий моҳиятини модел (шартли белги)лар ёрдамида тасвир шаклида ифодалай олиш кўникмаларини шакллантиришга хизмат қилади. Методни қўллашда танланган объект моҳиятини, муҳим хусусиятларини, устувор жиҳатларини тўла очиб беришга алоҳида эътибор қаратилади. Машғулотларда методдан фойдаланиш қуйидаги босқичларда амалга оширилади: 1) ўқувчи (талаба)лар мавзу (масала, муаммо) моҳиятини пухта англайди; 2) мавзу (масала, муаммо) моҳиятини тўлақонли ифода этадиган асосий жиҳатлар, таянч тушунчаларни ажратади; 3) улар ёрдамида умумий моделни яратади; 4) модел ёрдамида ўрганилган мавзу (масала, муаммо)нинг моҳияти тўғрисида жамоага маълумот беради; 5) таклиф этилган моделнинг мақсадга мувофиқ яратилганлиги, мавзу (масала, муаммо) моҳиятини очиб бера олиши жамоа томонидан муҳокама қилинади.

**4. “Тушунчалар тавсифи”** методи ўрганилаётган мавзуга доир таянч тушунчаларни ажратиш, уларнинг асосий жиҳат (хусусият, белги)ларини аниқлаш ва мазмунини ёритишга хизмат қилади. Методни қўллашда ўқувчи (талаба)ларга қуйидаги схема тавсия этилади:

<b>“Тушунчалар тавсифи” методи</b>		
Тушунча	Мазмуни	Муҳим белгилари

**5. “Жадвал” методи ўқувчи (талаба)ларда ўрганилаётган мавзу, муҳокама этилаётган масала ёки муаммонинг назарий моҳиятини жадвал ёрдамида акс эттириш қобилиятини шакллантиришга хизмат қилади.** Методни қўллашда ўқувчи (талаба)лар мавзу (масала, муаммо) моҳиятини оғзаки баён ёки ёзма матн кўринишида эмас, балки асосий ғоя, таянч тушунча ва муҳим жиҳатларни жадвалда аниқ, қисқа ифодалаш кўникмаларини ўзлаштиради.

Методни қўллаш бўйича ўқувчи (талаба)ларга қуйидаги жадвал намунасини тақдим этиш мумкин:

Моҳияти	Ижтимоий тарбия турлари				
	Маънавий-ахлоқий тарбия	Ақлий тарбия	Жисмоний тарбия	Эстетик тарбия	Меҳнат тарбияси
Мақсади					
Вазифалари					
Ўзига хос жиҳатлари					

**6. “Кластер” (“кластер” – ғунча, тўплам, боғлам) методи** пухта ўйланган стратегия бўлиб, ундан ўқувчи (талаба)лар билан яқка тартибда ёки гуруҳ асосида ташкил этиладиган машғулотлар жараёнида фойдаланиш мумкин. Кластерлар илгари сурилган ғояларни умумлаштириш, улар ўртасидаги алоқаларни топиш имкониятини яратади.

Методдан фойдаланишда қуйидаги шартларга риоя қилиш талаб этилади:

1. Нимани ўйлаган бўлсангиз, уни қоғозга ёзинг! Фикрингизнинг сифати ҳақида ўйлаб ўтирмай, шунчаки ёзиб боринг! 2. Ёзувингизнинг орфографияси ёки бошқа жиҳатларига эътибор берманг! 3. Белгиланган вақт ниҳоясига етмагунича, ёзишдан тўхтаманг! Агар маълум муддат бирор бир ғояни ўйлай олмасангиз, у ҳолда қоғозга бирор нарсанинг расмини чиза бошланг! Бу ҳаракатни янги ғоя туғилгунига қадар давом эттиринг! 4. Муайян тушунча доирасида имкон қадар кўпроқ янги ғояларни илгари суриш, улар ўртасидаги ўзаро алоқадорлик, боғлиқликни кўрсатинг!

Метод ёрдамида ўқувчи (талаба)лар топшириқ юзасидан фикрларини кластер (майда, алоҳида қисмлар) тарзида қуйидагича ифодалайди:

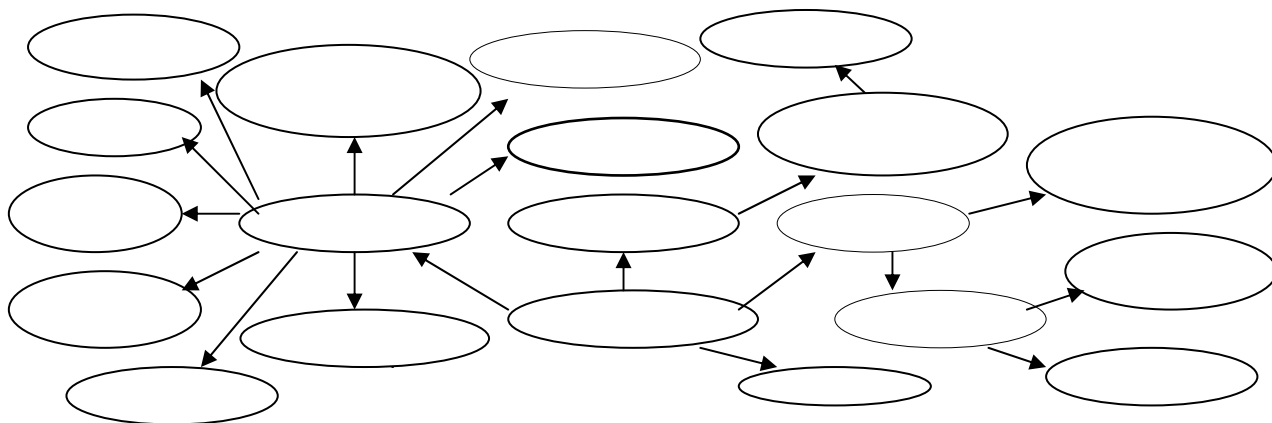

**7. Мулоқот тренинги ўқувчи (талаба)ларда дарс жараёнида мустақил фикрлаш, ўз фикрини эркин баён этиш, баҳслашиш қобилиятини**



шакллантиришга хизмат қилади. Унга кўра машғулотда ўқувчи (талаба)лар кичик гуруҳларга бириккан ҳолда ўқитувчи томонидан берилган саволларга жавоб қайтаради. Ўқувчи (талаба)лар мавзу юзасидан материал, далил, фикрларини тасдиқловчи кўргазмали воситалар, имкони бўлса, видеофильм, мақола, ихтибос ва бошқаларни тайёрлайди. Гуруҳнинг бир аъзоси ечимни жамоа эътиборига ҳавола қилади. Сўнгра рақиб жамоанинг топшириқ юзасидан фикри тингланади. Кейинги босқичда гуруҳлар бир-бирларига савол беради. Ўқитувчи ҳар икки томоннинг савол-жавобларини тинглагач, билдирилган фикрларни умумлаштиради, шахсий фикрини баён қилади ва ўқувчи (талаба)ларнинг саволларига жавоб беради.

**8. “ФСМУ” технологияси ўқувчи (талаба)ларда ўрганилаётган мавзу юзасидан фикрларни мустақил баён этиш, шахсий мулоҳазаларни далиллаш (мисоллар билан асослаш), баҳслашиш қобилиятини шакллантиришга хизмат қилади.** Машғулотларда ушбу методни қўллаш қуйидаги тартибда амалга оширилади: 1) ўқитувчи технология моҳиятини ёритиб, ўқувчи (талаба)ларни технологиядан фойдаланиш шартлари билан таништиради; 2) ҳар бир ўқувчи (талаба)га “ФСМУ” технологиясининг схемаси туширилган қоғозларни тақдим этади; 3) ўқитувчи ўқувчи (талаба)ларга ушбу схема асосида мавзу моҳиятини ёритишга оид топшириқни беради; 4) ўқувчи (талаба)лар кичик гуруҳларда топшириқни бажаради; 5) гуруҳлар ўз ечимларини жамоага маълум қилади; 6) жамоа гуруҳларнинг ечимларини муҳокама қилади; 7) ўқитувчи ўқувчи (талаба)ларнинг машғулот самарадорлиги борасидаги фикрларини тинглайди, машғулотга яқун ясайди.

Ўқувчи (талаба)ларга қуйидаги схема билан ишлаш тавсия этилади:

№	Тушунчалар	(Ф)	(С)	(М)	(У)
1.	Таълим методлари				
2.	Таълим воситалари				
3.	Таълимни ташхис қилиш				
<p>Изоҳ: шартли белгилар қуйидаги мазмунни англатади:            (Ф) – фикрингизни баён этинг;            (С) – фикрингизни асословчи бирон сабабни кўрсатинг;            (М) – кўрсатилган сабабнинг асосли эканлигини исботловчи мисол келтиринг;            (У) – фикрингизни умумлаштиринг</p>					

**9. “Муаммоли вазият” методи ўқувчи (талаба)ларни ўрганилаётган мавзу бўйича муаммоли вазиятларни таҳлил қилиш, уларнинг келиб чиқиш сабаблари, оқибатларини ўрганиш, ечимларини топишга ундаш орқали уларда муайян кўникма ва малакаларни шакллантиришга хизмат қилади.** Машғулотлар жараёнида “Муаммоли вазият” методини қўллаш қуйидаги тартибда амалга оширилади: 1) мавзу юзасидан муаммоли вазиятларни шакллантириш; 2) муаммоли вазият мазмуни билан ўқувчи (талаба)ларни таништириш; 3) ўқувчи (талаба)ларни кичик гуруҳ (жуфтлик)ларга ажратиш; 4) гуруҳ (жуфтлик)ларнинг муаммоли вазият ечимини топиш бўйича амалий фаолиятни ташкил этишлари; 5) гуруҳ (жуфтлик)лар томонидан муаммоли вазият

юзасидан ўз ечимларини баён қилишлари; 6) гуруҳ (жуфтлик)ларнинг ечим борасидаги фикрларини умумлаштириш; 7) гуруҳ (жуфтлик)лар томонидан тақдим этилган ечимларнинг мақбуллик даражасини ўрганиш (оммавий муҳокама қилиш, экспертлар муҳокамасидан ўтказиш); 8) энг тўғри, мақбул ечимни аниқлаш.

**10. “6x6x6” методи** ёрдамида бир вақтнинг ўзида 36 нафар ўқувчи (талаба)ни муайян фаолиятга жалб этиш орқали маълум топшириқ ёки масалани ҳал этиш, гуруҳларнинг ҳар бир аъзоси имкониятларини аниқлаш, уларнинг қарашларини билиб олиш мумкин. Ушбу метод асосида ташкил этилаётган машғулотда ҳар бирида 6 нафардан иштирокчи бўлган 6 та гуруҳ ўқитувчи томонидан ўртага ташланган муаммо (масала)ни муҳокама қилади. Белгиланган вақт ниҳоясига етгач, ўқитувчи 6 та гуруҳни қайта тузади. Қайтадан шаклланган гуруҳларнинг ҳар бирида аввалги 6 та гуруҳдан биттадан вакил бўлади. Янги шаклланган гуруҳ аъзолари ўз жамоадошларига аввалги гуруҳи томонидан муаммо (масала) ечими сифатида тақдим этилган хулосани баён этиб беради, ечимларни биргаликда муҳокама қилади.

Мазкур метод ёрдамида машғулотлар қуйидаги тартибда ташкил этилади:

1. Машғулотдан олдин 6 та стол атрофига 6 тадан стул қўйиб чиқилади.

2. Ўқувчилар ўқитувчи томонидан 6 та гуруҳга бўлинади. Ўқувчиларни гуруҳларга бўлишда ўқитувчи қуйидагича йўл тутиши мумкин: 6 та столнинг ҳар бирига муайян объект (м: кема, тўлқин, балиқ, дельфин, кит, акула) сурати чизилган лавҳани қўйиб чиқади. Машғулот иштирокчиларига кема, тўлқин, балиқ, дельфин, кит, акула сурати тасвирланган (жами 36 та) варақчалардан бирини олиш таклиф этилади. Ҳар бир ўқувчи (талаба) ўзи танлаган варақчада тасвирланган сурат билан номланувчи стол атрофига қўйилган стулдан жой эгаллайди.

3. Ўқувчилар жойлашиб олганларидан сўнг ўқитувчи машғулот мавзусини эълон қилади, гуруҳларга муайян топшириқларни беради. Маълум вақт белгиланиб, мунозара жараёни ташкил этилади.

4. Ўқитувчи гуруҳларнинг фаолиятини кузатиб боради, керакли ўринларда гуруҳ аъзоларига маслаҳатлар беради, йўл-йўриқлар кўрсатади, гуруҳлар томонидан берилган топшириқларнинг тўғри ҳал этилганлигига ишонч ҳосил қилганидан сўнг гуруҳлардан мунозараларни яқунлашларини сўрайди.

5. Мунозара учун белгиланган вақт ниҳоясига етгач, ўқитувчи гуруҳларни қайтадан шакллантиради. Янгидан шаклланган ҳар бир гуруҳда аввалги 6 та гуруҳнинг ҳар биридан бир нафар вакил бўлишига алоҳида эътибор қаратилади. Ўқувчилар ўз ўринларини алмаштириб олганларидан сўнг белгиланган вақт ичида гуруҳ аъзолари аввалги гуруҳларига топширилган вазифа ва унинг ечими хусусида гуруҳдошларига сўзлаб беради. Шу тартибда янгидан шаклланган гуруҳ аввалги гуруҳлар томонидан қабул қилинган хулосалар (топшириқ ечимлари)ни муҳокама қилиб, якуний хулосага келади.

**11. “Дебат” (французча “debattere” сўзидан олинган бўлиб, “debats” – “баҳслашмоқ”) технологияси** йиғилиш, мажлис ёки машғулотларда бирор-бир мавзу юзасидан иштирокчилар ўртасида ўзаро баҳс уюштириш, уларнинг фикр

алмашишларини таъминлашга хизмат қилади. Ўқув машғулотларида дебат куйидаги тартибда уюштирилади: 1) ўрганилаётган мавзу юзасидан баҳс юритилиши зарур бўлган муаммо танланади; 2) баҳслашиш учун икки нафар ўқувчи (талаба, гуруҳ ёки жуфтликлар)нинг эътиборларига танланган муаммо ҳавола этилади; 3) ўқувчи (талаба, гуруҳ ёки жуфтликлар)нинг муаммо юзасидан фикрлари тингланади; 4) экспертларнинг фикрлари ўрганилади; 5) дебатда билдирилган фикрлар юзасидан хулоса чиқарилади; 5) дебат якунланади.

**12. “Нилуфар гули” технологияси** дидактик муаммоларни ечишнинг самарали воситаларидан бири бўлиб, шаклан нилуфар гули кўринишига эга. Ягона асос, унга бириккан тўққизта “гулбарг” (квадрат, тўртбурчак ёки айланалар)ларни ўз ичига оладиган мазкур метод ёрдамида етакчи муаммо ва унинг мазмунини ёритишга имкон берадиган хусусий масалалар ҳал этилади. Ўқувчи (талаба)ларда ҳал этилаётган масала юзасидан мантиқий, изчил фикрлаш, ички моҳиятини таҳлил қилиш кўникмаларини шакллантиришга хизмат қиладиган мазкур методдан фойдаланиш куйидаги тартибда амалга оширилади: 1) ҳал этиладиган масала аниқлаштирилади; 2) ўқувчи (талаба)лар топшириқ мазмуни ва уни ечиш шартлари билан таништирилади; 3) ўқувчи (талаба)лар кичик гуруҳлар (ёки жуфтликлар)га бириктирилади; 4) гуруҳ ёки жуфтлик аъзолари марказий тўрт бурчак (квадрат, айлана)да асосий муаммо (ғоя, вазифа)ни қайд этади; 5) мазкур масала ечими юзасидан фикр юритиб, марказий тўртбурчак (квадрат, айлана) атрофида саккизта худди шундай ёрдамчи чизмаларни ҳосил қилади, уларда масаланинг хусусий ечимларини баён этади; 6) ёрдамчи шаклларда ифодаланган ғояларни “гул”нинг “гулбарглари”га, яъни алоҳида яна шундай мажмуага олиб чиқади (ўз навбатида уларнинг ҳар бири яна бир муаммо кўринишини олади); 7) ёрдамчи чизмаларда ҳам асосий муаммо (ғоя, вазифа) ёритилган чизма каби “гул барглари”да хусусий масала ва ечимлар акс эттирилади; 8) ўрганилаётган масаланинг моҳиятидан келиб чиқиб, бу жараён бир неча бор такрорланиши мумкин; 9) ҳар бир гуруҳ ёки жуфтликлар топшириқ юзасидан ўз ечимларини тақдимот тарзида баён этади; 10) гуруҳлар томонидан тақдим этилган ечимлар муҳокама қилинади ва энг тўғри вариант аниқланади.

Ўқувчи (талаба)ларга куйидаги схема намуна сифатида тақдим этилади:

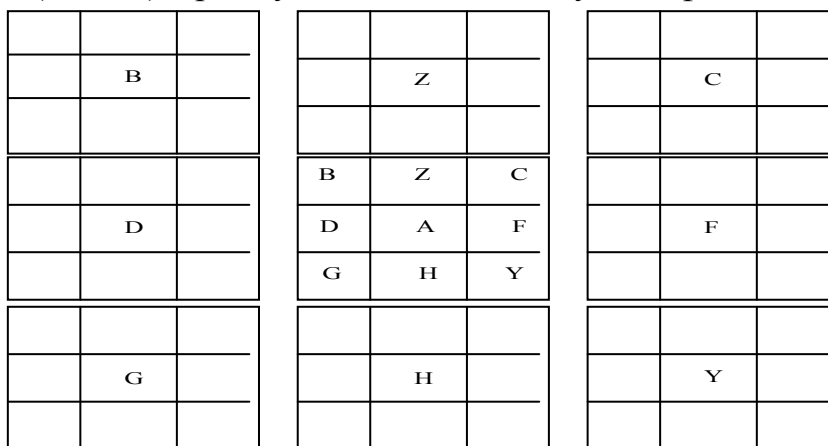

**14. “Венн диаграммаси” стратегияси** ўқувчи (талаба)ларда мавзуга

нисбатан таҳлилий ёндашув, айрим қисмлар негизида мавзунинг умумий моҳиятини ўзлаштириш (синтезлаш) кўникмаларини ҳосил қилишга йўналтирилади. Стратегия кичик гуруҳларни шакллантириш асосида схема бўйича амалга оширилади.

Ёзув тахтаси ўзаро тенг тўрт бўлакка ажратилади ва ҳар бир бўлакка қуйидаги схема чизилади:

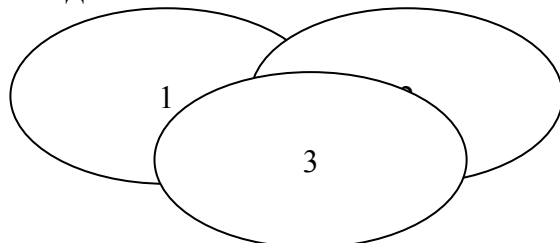

Стратегия ўқувчи (талаба)лар томонидан ўзлаштирилган ўзаро яқин назарий билим, маълумот ёки далилларни қиёсий таҳлил этишга ёрдам беради. Ушбу стратегиядан муайян бўлим ёки боблар бўйича якуний дарсларни ташкил этишда фойдаланиш янада самаралидир.

“Венн диаграммаси” стратегияни қўллаш босқичлари қуйидагилардан иборат:

1) ўқувчи (талаба)лар тўрт гуруҳга бўлинади;

2) ёзув тахтасига топшириқни бажариш моҳиятини акс эттирувчи схема чизилади;

3) ҳар бир гуруҳга ўзлаштирилаётган мавзу (бўлим, боб) юзасидан алоҳида топшириқлар берилади;

4) топшириқлар бажарилгач, гуруҳ аъзолари орасидан лидерлар танланади;

5) лидерлар гуруҳ аъзолари томонидан билдирилган фикрларни умумлаштириб, ёзув тахтасида акс этган диаграммани тўлдирди.

Стратегияни қўллаш жараёнида ҳар бир гуруҳ муайян мавзудаги топшириқни бажаради. Ўқувчи (талаба)лар учун қуйидаги жадвални тақдим этиш мумкин:

Гуруҳлар	Диаграмманинг тартиб рақами	Топшириқлар мазмуни
1- гуруҳ	1-диаграмма	
	2-диаграмма	
	3-диаграмма	
2-гуруҳ	1-диаграмма	
	2-диаграмма	
	3-диаграмма	
3-гуруҳ	1-диаграмма	
	2-диаграмма	
	3-диаграмма	
4-гуруҳ	1-диаграмма	
	2-диаграмма	
	3-диаграмма	

**15. “Қарорлар шажараси” (“Қарор қабул қилиш”) технологияси** методи муайян фан асослари борасидаги бир қадар мураккаб мавзуларни

ўзлаштириш, маълум масалаларни ҳар томонлама, пухта таҳлил этиш асосида улар юзасидан муайян хулосаларга келиш, бир муаммо хусусида билдирилаётган бир неча хулосалар орасидан энг мақбули, тўғриси топишга йўналтирилган техник ёндашувдир. Метод, шунингдек, аввалги вазиятларда қабул қилинган қарор (хулоса)лар моҳиятини яна бир бора таҳлил этиш ва уни мукамал тушунишга хизмат қилади.

Таълим жараёнида мазкур методнинг қўлланилиши муаммо юзасидан оқилона қарор қабул қилиш (хулосага келиш)да ўқувчи (талаба)лар томонидан билдирилаётган ҳар бир вариант, уларнинг мақбул, номақбул жиҳатларини муфассал таҳлил этиш имкониятини яратади. Машғулот жараёнида ўқувчи (талаба)лар қуйидаги чизма асосида тузилган жадвални тўлдиради (ёки бу тартибдаги фаолиятни олиб боришда ёзув тахтасидан фойдаланади):

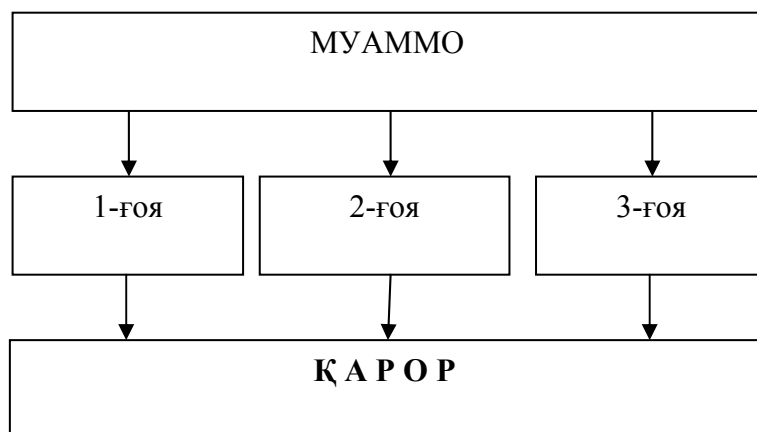

Мазкур технология қуйидаги шартлар асосида қўлланилади:

1. Ўқитувчи машғулот бошланишидан олдин мунозара, таҳлил учун мавзуга оид бирор муаммони белгилайди. Гуруҳлар томонидан қабул қилинган хулоса (қарор)ларни ёзиш учун плакатларни тайёрлайди.

2. Ўқитувчи ўқувчи (талаба)ларни 4 ёки 6 нафардан иборат гуруҳларга ажратади. Муаммонинг ҳал этилиши, у борада энг мақбул қарорнинг қабул қилиниши учун муайян вақт белгиланади.

3. Қарорни қабул қилиш жараёнида гуруҳларнинг ҳар бир аъзоси томонидан билдирилаётган вариантларнинг мақбуллик, номақбуллик даражалари батафсил муҳокама қилинади. Ҳар бир вариантнинг афзаллик, ноафзаллик жиҳатлари ёзиб борилади. Билдирилган вариантлар асосида муаммони ижобий ҳал этишга хизмат қилувчи усул хусусида гуруҳ аъзолари бир тўхтамага келиб олади.

4. Мунозара учун ажратилган вақт ниҳоясига етгач, ҳар бир гуруҳ аъзолари ўз гуруҳи қарори тўғрисида ахборот беради. Зарур ҳолларда ўқитувчи раҳбарлигида барча ўқувчи (талаба)лар билдирилган хулоса (қарор)ларни бир бири билан қиёслайди.

Муаммо юзасидан билдирилган қарорлар борасида саволлар туғилгудек бўлса, уларга жавоблар қайтарилиб борилади, ноаниқликларга аниқлик киритилади. Агарда барча гуруҳлар томонидан муаммо юзасидан бир хил қарорга келинган бўлса, ўқитувчи бунинг сабабини изоҳлайди.

Технологиянинг ўзига хос жиҳати унинг бевосита маълум лойиҳа асосида қўлланилишидир. Мазкур лойиҳа қуйидаги кўринишга эга:

“Қарорлар шажараси” методи					
Умумий муаммо					
1-қарор варианты		2-қарор варианты		3-қарор варианты	
Афзаллиги	Камчилиги	Афзаллиги	Камчилиги	Афзаллиги	Камчилиги
ҚАРОР:					

**16. “Ротация” методи** мавзуни кичик гуруҳларда ўрганиш, асосий ғояларни ёзма баён қилиш, гуруҳлар томонидан тақдим қилинган ишларни жамоа иштирокида таҳлил қилиш имконини беради. Машғулот жараёнида методни қўллашда қуйидаги тартибда иш кўрилади: 1) ўрганилаётган мавзуга доир топшириқлар ёзма равишда баён қилиниб, ёзув тахтасига осиб қўйилади; 2) ўқувчи (талаба)лар топшириқлар сонига кўра гуруҳларга бириктирилади; 3) гуруҳлар ихтиёрий равишда топшириқлар пакетини танлайди ва топшириқни бажаришга киришади; 4) топшириқнинг ечими ёзма баён қилинади ва гуруҳ ишининг ажратиб олиш осон бўлиши учун пакет устига махсус белгилар қўйилади; 5) топшириқнинг ечими баён қилинган пакетлар гуруҳлар ўртасида ўзаро алмаштирилади; 6) барча топшириқларнинг мазмуни гуруҳлар томонидан ўрганилиб бўлгач, топшириқлар пакетлари йиғиб олинади ва ечимлар умумлаштирилади; 7) ечимлар жамоада муҳокама қилиниб, энг тўғри жавоб танлаб олинади.

**17. “Қорбўрон” методи** машғулотни ўзаро мусобақа кўринишида ташкил этилишини таъминлайди. Методни қўллаш жараёнида ўқувчи (талаба)лар мавзу юзасидан тезкор, асосли, тўғри фикрлай олишлари лозим. Мазкур методни қўллаш қуйидаги тарзда кечади: 1) ўқувчи (талаба)ларга муҳокама учун танланган мавзу (масала) эълон қилинади; 2) улар “Қорбўрон” методининг моҳияти ва шартлари билан таништирилади; 3) ўқувчи (талаба)лар икки гуруҳга ажратилади; 4) ўқитувчи уларнинг эътиборларига мавзу юзасидан тузилган саволларни ҳавола қилади; 5) ҳар икки гуруҳ ўқувчи (талаба)лари берилган саволга биринчи бўлиб, тўғри жавоб топишга ҳаракат қилишлари лозим; 6) гуруҳларнинг ҳар бир тўғри жавоби юмалоқланган қор кўринишида уларнинг ҳисобига ёзув тахтасида ёзиб борилади; 7) барча саволлар бериб бўлингач, гуруҳлар томонидан тўпланган баллар умумлаштирилади ва ғолиб жамоа (гуруҳ) аниқланади.

**18. “Инсерт” методи** ўзлаштирилиши кўзда тутилган янги мавзу бўйича ўқувчи (талаба)ларнинг муайян тушунчаларга эгалиklarини аниқлаш, уларда матнга нисбатан таҳлилий ёндашиш кўникмаларини шакллантиришга хизмат қилади. Стратегияни қўллашда қуйидаги ҳаракатлар амалга оширилади: 1) кичик гуруҳлар шакллантирилиб, улар номланади; 2) ҳар бир гуруҳдан ўзлаштирилиши режалаштирилаётган мавзуга оид иккита фикр билдириш сўралади; 3) гуруҳлар навбатма-навбат мулоҳазаларни баён этади; 4) баён этилган фикрлар ёзув тахтасига ёзиб борилади; 5) сўнгра ўқитувчи янги мавзу

моҳиятини ёритувчи матнни гуруҳларга таркатади; 6) гуруҳлар матн билан танишиб чиқиб, матн ва ўзлари билдирган фикрларнинг бир-бирига қай даражада мувофиқ келганлигини аниқлайди (ўхшашлик ва фарқлар махсус белгилар ёрдамида қайд этилади); 7) гуруҳ аъзолари шахсий қарашларини ифода этади ва махсус белгилар сони умумлаштирилади; 8) гуруҳ аъзолари орасидан лидерлар белгиланади; 9) лидерлар синф жамоасини гуруҳ натижалари билан таништиради; 10) гуруҳларнинг ёндашувлари умумлаштирилиб, якуний хулоса чиқарилади.

Методни қўллашда ўқувчи (талаба)лар қўйидаги схемалар билан ишлайди:

1. Матн гуруҳларнинг фикрлари билан қиёсий таққосланганда:

Махсус белгилар	Махсус белгиларнинг маъноси
Z	Матнда гуруҳлар томонидан билдирилган фикрлар ўз аксини топган бўлса
S	Матнда гуруҳлар томонидан билдирилган фикрлар ўз аксини топмаган бўлса
?	Матн билан танишиш жараёнида саволлар туғилса (тушунмовчиликлар юзага келса)

2. Лидерларнинг ҳисоботидан сўнг гуруҳларнинг натижаларини ўрганиш чоғида:

Махсус белгиларнинг тартиб рақамлари	Гуруҳларнинг номлари			
	Коперник	Галилей	Форобий	Ибн Сино
1.				
2.				
3.				
4.				
5.				

**19. “Зиг-заг” методи** ўқувчи (талаба)лар билан гуруҳ асосида ишлаш, мавзунини тезкор ва пухта ўзлаштиришга хизмат қилади. Методнинг афзаллиги: 1) ўқувчи (талаба)ларда жамоа (гуруҳ) бўлиб ишлаш кўникмаси шаклланади; 2) мавзунини ўзлаштиришга сарфланадиган вақт тежалани.

Методни қўллаш қуйидагича амалга оширилади: 1) синф ўқувчи (талаба)лари бир неча (5-7 та) гуруҳга бўлинади; 2) янги мавзу моҳиятини ёритувчи матн ҳам тегишли равишда 5-7 та қисмга ажратилади; 3) ҳар бир гуруҳга мавзунинг муайян қисми (1-матн, 2-матн, ... ва ҳ.к.) берилиб, уни ўрганиш вазифаси топширилади; 4) белгиланган вақт мобайнида гуруҳлар матн устида ишлайди; 5) вақтни тежаш мақсадида гуруҳ аъзолари орасидан лидерлар танланади, улар ўрганилган матнга оид асосий маълумотларни гуруҳдошларига сўзлаб беради; 6) лидерларнинг фикри гуруҳ аъзолари томонидан тўлдирилиши мумкин; 7) барча гуруҳлар ўзларига берилган матнни пухта ўзлаштирилганларидан сўнг матнлар гуруҳлараро алмаштирилади; 8) бу босқичда ҳам юқоридаги фаолият такрорланади; 9) шу тахлитда мавзу моҳиятини ёритувчи яхлит матн ўқувчи (талаба)лар томонидан ўзлаштирилади.

**19. “Юмалоқланган қор” методи** мавзуни муайян қисмларга бўлган ҳолда ўзлаштириш имконини беради, ўқувчи (талаба)ларда гуруҳ ва жуфтликда ишлаш кўникмаларини шакллантиришга хизмат қилади. Методни қўллашда ўқувчи (талаба)лар жуфтлик, гуруҳ ёки жамоа бўлиб ишлаши мумкин.

Методни қўллаш қуйидаги тартибда амалга оширилади: 1) ўрганиладиган мавзу ёки мавзу юзасидан маълум масала танланади; 2) ўқувчи (талаба)ларга танланган масала ва методни қўллаш қоидалари тушунтирилади; 3) улар кичик гуруҳларга бириктирилади (имкон қадар гуруҳларнинг сони жуфт рақамларни ташкил этиши лозим); 4) бажариш учун ҳар бир гуруҳга биттадан топширик берилади; 5) гуруҳлар топширикни бажаради; 6) гуруҳлар топширикни бажариб бўлишгач, тартиб рақамларига кўра икки гуруҳ ўзаро бирлашади (яъни, 1- ва 2-гуруҳ; 3- ва 4-гуруҳ); 7) янгидан шаклланган гуруҳларда кичик гуруҳларда бажарилган топшириқлар ўрганилади; 8) барча гуруҳлар ягона жамоа бўлиб бирлашиб, катта гуруҳларда ўрганилган масалалар муҳокама қилинади; 8) топшириқлар юзасидан умумий хулосага келинади.

“Юмалоқланган қор ўйини” методидан муайян бўлим ёки боблар бўйича ўзлаштирилган назарий ва амалий билимларни мустаҳкамлаш мақсадида фойдаланиш ниҳоятда қулай.

**21. “Нима учун?” методи** ўқувчи (талаба)ларда ўрганилаётган муаммо ёки масаланинг моҳиятини ёритувчи сабабларни аниқлаш юзасидан мустақил фикр юрита олиш қобилиятини шакллантиришга хизмат қилади. Методни қўллаш жараёнида ўқувчи (талаба)лар муаммо (масала)нинг ечимини топишга тизимли, ижодий ёндашишлари, сабабларни таҳлил қилиш талаб этилади. Машғулотлар жараёнида методни қўллаш қуйидаги тартибда амалга оширилади: 1) ўқитувчи ўқувчи (талаба)ларни методнинг моҳияти ва шартлари билан таништиради; 2) ўқувчи (талаба)лар кичик гуруҳларга бириктирилади; 3) ўқитувчи гуруҳларга ўрганилаётган мавзу бўйича маълум масалаларни топширади; 4) гуруҳлар масаланинг ечимини ифодалаш зарур бўлган схемани яратади; 5) схемада муаммо (ёки масала)нинг юзага келиш сабаблари акс эттирилади; 6) гуруҳлар ишлари жамоада муҳокама қилинади.

Методни қўллаш шартлари қуйидагича: 1. Схемада акс этадиган шакллар (айлана, тўғри тўртбурчак, квадрат ёки учбурчаклар)ни ўқувчи (талаба)лар мустақил танлайди. 2. Схеманинг таркибий тузилиши – мулоҳазалар занжирининг тўғри чизиқли, тўғри чизиқли эмаслиги ҳам ўқувчи (талаба)лар томонидан белгиланади. 3. Йўналиш кўрсаткичлари ўқувчи (талаба)ларнинг дастлабки ҳолатдан ечимни топишгача бўлган фаолиятларини ифодалайди.

**22. “Концептуал жадвал” методи** ўқувчи (талаба)ларда ўрганилаётган мавзу, масала ёки муаммони унинг икки ёки ундан ортиқ жиҳатлари бўйича таққослашга ўргатади. Методдан фойдаланишда ўқувчи (талаба)ларнинг мавзу юзасидан мантиқий фикрлаш, маълумотларни тизимли баён қилиш қобилияти ривожланади. Машғулотлар чоғида методдан фойдаланиш қуйидаги тартибда кечади: 1) ўқитувчи ечими топилиши лозим бўлган масалани аниқлайди; 2) ўқувчи (талаба)лар масала ва методдан фойдаланиш қоидаси билан таништирилади; 3) улар кичик гуруҳларга бириктирилади; 4) гуруҳлар ўзларига



берилган топшириқни бажаради; 5) гуруҳлар ечимни жамоа ҳукмига ҳавола этади; 6) гуруҳларнинг ечимлари жамоада муҳокама қилинади.

Ўқувчи (талаба)лар эътиборига қуйидаги намунани тавсия этиш мумкин:

Ўрганилаётган мавзу моҳиятини ёритувчи жиҳатлар	Муҳим белгилар, тавсифлар		
	1-белги (тавсиф)	2-белги (тавсиф)	3-белги (тавсиф)
1-жиҳат			
2-жиҳат			
...			

**23. “Тоифалаш” методи ўқувчи (талаба)ларни ўрганилаётган мавзу бўйича муҳим хусусият, жиҳатларни аниқлаш, уларни ифода этувчи маълумотларни бирлаштиришга ўргатади.** Методни қўллашда ўқувчи (талаба)ларда мантиқий фикрлаш, муҳим хусусиятларни ёритувчи маълумотларни муайян тизимга келтириш кўникмаларини шакллантиради. Машғулотларда методдан фойдаланиш қуйидаги тартибда амалга оширилади: 1) ўқитувчи муҳим хусусиятлари аниқланиши лозим бўлган мавзу, масала ёки муаммони аниқлайди; 2) ўқувчи (талаба)лар танланган мавзу (масала, муаммо) ҳамда “тоифалаш” методини қўллаш шартлари билан таништирилади; 3) ўқувчи (талаба)ларга маълум топшириқлар берилади; 4) гуруҳлар топшириқни бажаради (мавзу моҳиятини ёритувчи муҳим хусусиятларни аниқлаб, жадвал ёрдамида ифодалайди); 5) гуруҳлар ўз ечимларини жамоа эътиборига тақдим этади; 6) жамоа томонидан гуруҳларнинг ишлари муҳокама қилинади.

Методдан фойдаланишда ўқувчи (талаба)лар қуйидагиларга эътибор қаратадилар: 1. Муҳим хусусиятлар (тоифалар)ни ёритишга нисбатан ягона талаб қўйилмайди. 2. Гуруҳларга бир хил топшириқ берилганда бир гуруҳнинг ечими иккинчи гуруҳнинг ечимидан фарқланиши мумкин. 3. Ўқувчи (талаба)ларга ўқитувчи томонидан мавзу моҳиятини ёритувчи муҳим хусусиятлар ҳақида маълумот бериш мумкин эмас, муҳим хусусиятларни излаш жараёни ҳам уларнинг ўзлари томонидан амалга оширилиши шарт.

**24. “Ақлий ҳужум” методи ўқувчи (талаба)ларда мавзу хусусида кенг, ҳар томонлама фикр юритиш, ўз тасаввурлари, ғояларидан ижобий фойдаланиш борасида маълум кўникма, малакаларни ҳосил қилишга рағбатлантиради.** Бу метод ёрдамида ташкил этилган машғулотлар жараёнида ихтиёрий муаммолар юзасидан бир неча оригинал ечимларни топиш имконияти туғилади. Метод танланган мавзулар доирасида маълум қадриятларни аниқлаш, уларга муқобил ғояларни танлаш учун шароит яратади.

Методдан самарали фойдаланиш мақсадида қуйидаги қоидаларга амал қилиш лозим: 1) ўқувчи (талаба)ларнинг ўзларини эркин ҳис этишларига шароит яратиб бериш, ғояларни ёзиб бориш учун ёзув тахтаси ёки қоғозларни тайёрлаб қўйиш; 2) муаммо (ёки мавзу)ни аниқлаш; 3) машғулот жараёнида амал қилинадиган шартларни белгилаш; 4) билдирилаётган ғояларни уларнинг муаллифлари томонидан асосланишига эришиш ва уларни ёзиб олиш қоғоз варақлари ғоя (ёки фикр)лар билан тўлгандан сўнг уларни ёзув тахтасига осиб қўйиш; 5) билдирилган фикрларни янги ғояларнинг турлича ва кўп миқдорда бўлишига аҳамият қаратиш; 6) бошқалар томонидан билдирилаётган

фикрларни ёдда сақлаш, уларга таяниб янги фикрларни билдириш, билдирилган фикрлар асосида муайян хулосаларга келиш каби ҳаракатларнинг ўқувчи (талаба) томонидан содир этилишига эришиш; 7) ўқувчи (талаба) томонидан билдирилаётган ҳар қандай ғоя баҳоланмайди; 8) ўқувчи (талаба)ларнинг мустақил фикр юритишлари, шахсий фикрларини илгари суришлари учун қулай муҳит яратиш; 9) ғоялар билан бойитиш асосида уларни қувватлаш; 10) бошқалар томонидан билдирилган фикр (ғоя)лар устидан қулиш, кинояли шарҳларнинг билдирилишига йўл қўймаслик; 11) янги ғояларни билдириш давом этаётган экан, муаммонинг ягона тўғри ечимини эълон қилишга шошилмаслик.

Машғулот жараёнида методдан фойдаланишда қуйидаги қоидаларга амал қилиш талаб этилади: 1. Ўқувчи (талаба)ларни муаммо доирасида кенг фикр юритишга ундаш, уларнинг мантиқий фикрларни билдиришларига эришиш. 2. Ҳар бир ўқувчи (талаба) томонидан билдирилаётган фикрлар рағбатлантирилиб борилади. Билдирилган фикрлар орасидан энг мақбуллари танлаб олинади. Фикрларнинг рағбатлантирилиши навбатдаги-янги фикрларнинг туғилишига олиб келади. 3. Ҳар бир ўқувчи (талаба) ўзининг шахсий фикрларига асосланиши ва уларни ўзгартириши мумкин. Аввал билдирилган фикрларни умумлаштириш, туркумлаштириш ёки уларни ўзгартириш илмий асосланган фикрларнинг шаклланишига замин ҳозирлайди. 4. Машғулот жараёнида ўқувчи (талаба)лар фаолиятини стандарт талаблар асосида назорат қилиш, улар томонидан билдирилаётган фикрларни баҳолашга йўл қўйилмайди. Фикрлар баҳоланиб борилса, ўқувчи (талаба)лар диққатларини шахсий фикрларини ҳимоя қилишга қаратади, оқибатда янги фикрлар илгари сурилмайди. Методни қўллашдан кўзланган асосий мақсад ўқувчи (талаба)ларни муаммо бўйича кенг фикр юритишга ундаш эканлигини ёдда тутиб, уларни баҳолаб боришдан воз кечиш мақсадга мувофиқдир.

**25. “Қандай?” методи** ўқувчи (талаба)ларда ўрганилаётган мавзу, муаммо юзасидан умумий тасаввурларни ҳосил қилишга имкон беради. Методни қўллашда ўқувчи (талаба)ларда мантиқий фикрлаш, мавзу моҳиятини ёритувчи таянч тушунча, маълумотларни муайян тизимга солиш, уларни таҳлил қилиш кўникмалари шаклланади. Методни қўллаш: 1) ўқитувчи танланган мавзу, масалани эълон қилади; 2) ўқувчи (талаба)ларни мавзу ва метод билан ишлаш қоидалари билан таништиради; 3) улар гуруҳларга бириктирилади; 4) гуруҳларга топшириқ берилади; 5) гуруҳлар топшириқни бажаради; 6) гуруҳлар томонидан тақдим этилган ечимлар билан жамоа таништирилади; 7) жамоа томонидан гуруҳларнинг ишлари муҳокама қилинади.

Муаммонинг ечими “Буни қандай қилиш керак?”, “Қандай?” саволларига жавоб топиш асосида ҳал қилинади. Муаммони ечишда “нима қилиш керак”лиги тўғрисида ўйланиб қолмаслик лозим. Саволларнинг изчил берилиши муҳим аҳамиятга эга. Методни қўллашда муаммони ечиш имкониятларигина изланмай, уларни қўллаш йўллари ҳам тадқиқ қилинади.

Методни қўллашда қуйидаги шартларга амал қилинади: 1) ўйланган барча ғоялар таҳлил қилинмай, баҳоламай, таққосламай тезда қайд этилиши керак; 2)

шаклланаётган диаграмма тугалланган бўлмай, унга янги ғояларни киритиш мумкин бўлсин; 3) агарда чизмада савол унинг “шоҳларида” бир неча бор қайтарилса, у ҳолда бу фикр бирор муҳимликни англатиб, муаммонинг асосий ечими бўлиши мумкин; 4) янги ғоялар график, кластер ёки тасвир кўринишида бўлишидан қатъий назар юқоридан пастга ёки чапдан ўнгга қайд қилиб борилади (буни талабаларнинг ўзлари ҳал этади); 5) агар талабалар саволларни тўғри қўйсалар ва масаланинг ривожланиш йўналишини объектив белгилай олсалар, у ҳолда ечим тўғри топилади.

**26. “Балиқ скелети” методи** ўқувчи (талаба)ларда мавзу юзасидан муайян масала моҳиятини тасвирлаш ва ечиш қобилиятини шакллантиради. Методни қўллашда ўқувчи (талаба)ларда мантиқий фикрлаш, мавзу моҳиятини ёритувчи таянч тушунча, маълумотларни муайян тизимга келтириш, уларни таҳлил қилиш кўникмалари ривожланади.

Метод қуйидаги босқичларда қўлланилади: 1) ўқитувчи ўқувчи (талаба)ларни методни қўллаш шарти билан таништиради; 2) улар гуруҳларга бириктирилади; 3) гуруҳлар топшириқларни бажаради; 4) гуруҳлар ўз ечимларини жамоага тақдим этади; 5) жамоа гуруҳлар ечимлари юзасидан муҳокама уюштиради.

Ўқувчи (талаба)лар топшириқларни қуйидаги тасвир асосида бажаради:

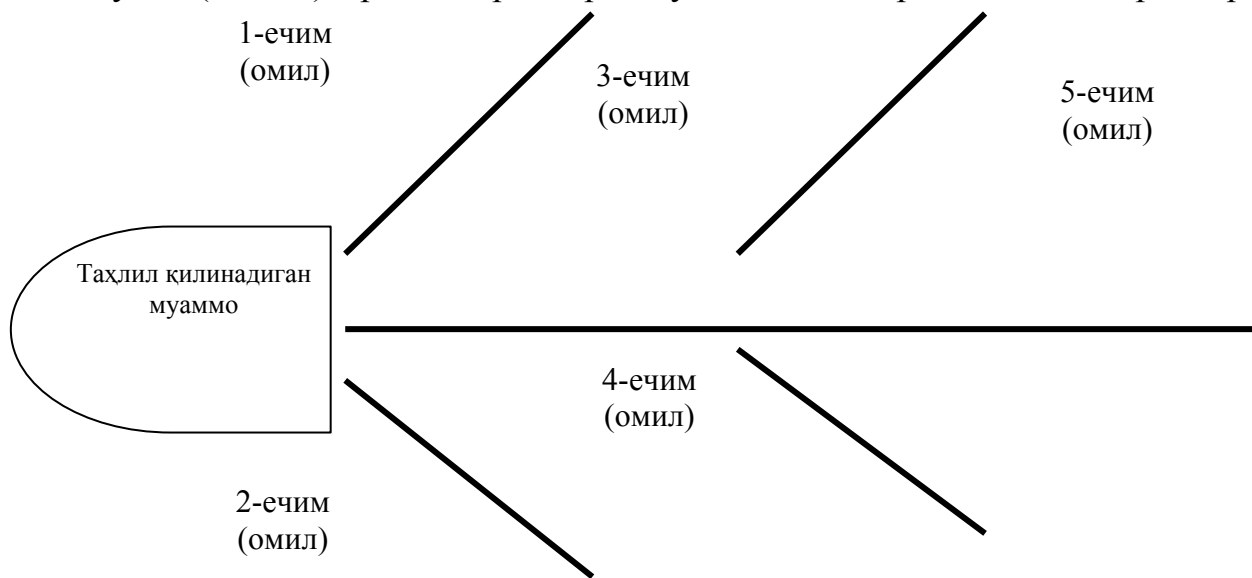

**27. “Кейс-стади” технологияси** (инглиз тилида “case” мажмуа, аниқ вазият, “stadi” – таълим) ўқувчи (талаба)ларда аниқ, реал ёки сунъий яратилган вазиятнинг муаммоли вазиятни таҳлил қилиш орқали энг мақбул вариантларини топиш кўникмаларини шакллантиришга хизмат қилади. Мазкур технология ўқувчи (талаба)ларни бевосита ҳар қандай мазмунга эга вазиятни ўрганиш ва таҳлил қилишга ўргатади.

Технологиянинг негизида муайян муаммоли вазиятни ҳал қилиш жараёнининг умумий моҳиятини акс эттирувчи элементлар ётади. Булар қуйидагилардир: таълим шакллари, таълим методлари, таълим воситалари, таълим жараёнини бошқариш усул ва воситалари, муаммони ҳал қилиш

юзасидан олиб борилаётган илмий изланишнинг усул ва воситалари, ахборотларни тўплаш, уларни ўрганиш усул ва воситалари, илмий таҳлилнинг усул ва воситалари, ўқитувчи ва ўқувчи (талаба) ўртасидаги таълимий алоқанинг усул ва воситалари, ўқув натижалари.

Кейс-стади технологиясининг умумий тузилмасини қуйидагича ифодалаш мумкин:

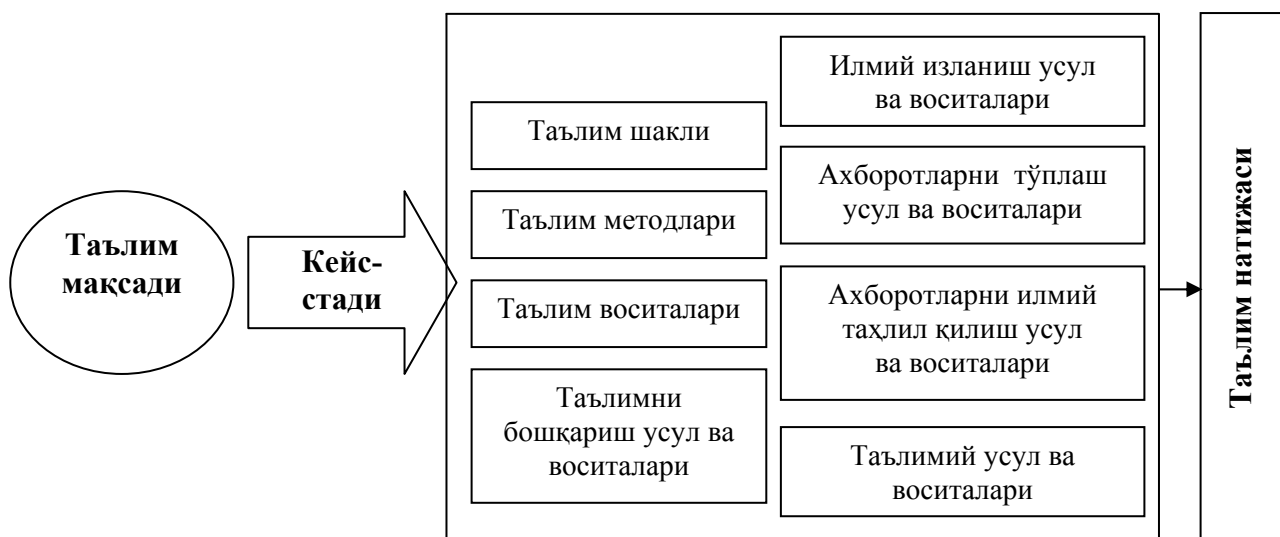

Технологиянинг самарадорлиги ўқув жараёнини қуйидаги технологик босқичларда ташкил этилишига боғлиқ:

- 1) кейс ечимини топиш бўйича индивидуал ишлаш;
- 2) кейс ечимини топишда жамоавий ҳамкорликка эришиш.

Мазкур технологияни қўллашда индивидуал ишлашда қуйидаги тартибда иш кўрилади: 1) ўқувчи (талаба)нинг кейс-стади технологияси моҳияти, ундан фойдаланиш шартлари билан танишиши; 2) ўқувчи (талаба) томонидан тақдим этилган муаммонинг ўрганилиши; 3) муаммо юзасидан асосий ва иккинчи даражали масалаларни ажратиш, шакллантириш ва асослаш; 4) тадқиқот методларини танлаш, вазиятни таҳлил қилиш; 5) тақдим этилган муаммонинг амалий жиҳатларини ўрганиш; 6) берилган муаммони ечишнинг усул, воситаларини аниқлаш; 7) тақдим этилган ечимни таълим амалиётига тадбиқ этиш чора-тадбирларини белгилаш.

Кейс-стади бўйича жамоавий ҳамкорлик қуйидаги тартибда амалга ошади:

- 1) муаммо, унинг ечимлари юзасидан жамоа (гурух) аъзолари ўзаро фикр алмашади;
- 2) масаланинг ечими сифатида тақдим этилган вариантлар муҳокама қилиниб, уларнинг мақбуллик даражаси баҳоланади;
- 3) муаммоли вазиятнинг ечимини таъминлайдиган аниқ дастур ишлаб чиқилади;
- 4) масаланинг ечим тўғрисида маълумот берадиган тақдимот тайёрланади ва унда намоиш этиладиган материаллар расмийлаштирилади.

**28. “Ялпи фикрий ҳужум” технологияси** Ж.Дональд Филипс томонидан ишлаб чиқилган бўлиб, уни бир неча ўн (20-60) нафар ўқувчи (талаба)лардан иборат гуруҳларда қўллаш мумкин. Ушбу метод ўқувчи (талаба)лар томонидан

янги ғояларнинг ўртага ташланиши учун шароит яратиб беришга хизмат қилади. Ҳар бири 5 ёки 6 нафар ўқувчи (талаба)ни ўз ичига олган гуруҳларга 15 дақиқа ичида ижобий ҳал этилиши лозим бўлган турли топшириқ ёки ижодий вазифалар берилади. Топшириқ ва ижодий вазифалар белгиланган вақт ичида ижобий ҳал этилгач, гуруҳ аъзоларидан бири ахборот беради.

Гуруҳ томонидан берилган ахборот (топшириқ ёки ижодий вазифанинг ечими) ўқитувчи ва бошқа гуруҳлар аъзолари томонидан муҳокама қилиниб, баҳо берилади. Машғулот якунида ўқитувчи берилган топшириқ ёки ижодий вазифаларнинг ечимлари орасида энг яхши, ўзига хос деб топилган жавобларни эълон қилади. Машғулот жараёнида гуруҳ аъзоларининг фаолиятлари уларнинг иштироклари даражасига кўра баҳолаб борилади.

**29. “Зинама-зина” методи ўқувчи (талаба)ларда ўрганилаётган мавзуни кичик мавзуларга ажратилган ҳолда расм, тасвир, жадвал ёки слайдлар асосида ўрганиш кўникмаларини шакллантиради.** Метод ўқувчи (талаба)ларда мавзуни ўрганишга ижодий ёндашиш, шахсий фикр, ўзлаштирилган тушунчаларни тасвирий кўринишларда ифодалаш қобилиятини ривожлантиришга ёрдам беради. Ундан фойдаланиш тартиби қуйидагича:

1) ўрганиладиган мавзу муайян қисмларга ажратилиб, алоҳида қоғозларда ифодаланади;

2) ўқувчи (талаба)лар кичик гуруҳларга бириктирилади;

3) ҳар бир гуруҳга муайян қисмдаги матн тақдим этилади;

4) гуруҳлар ўзларига берилган қисм матни билан танишиб, унинг моҳиятини белгиланган вақт ичида маркерлар ёрдамида расм, тасвир, жадвал ёки слайдлар шаклида ифода этади;

5) белгиланган вақт тугагач, гуруҳнинг бир нафар аъзоси ўзлари бажарган иш билан жамоани таништиради;

6) барча гуруҳларнинг ишлари тинглангач, жамоа томонидан ўрганилган мавзунинг умумий образи кичик мавзулар моҳиятини ёритувчи расм, тасвир, жадвал ёки слайдлар асосида мантиқий кетма-кетликда ёзув тахтасида зинама-зина кўринишида жойлаштирилади;

7) ўқитувчи гуруҳлар томонидан тақдим этилган ишларга изоҳ бериб, зарур ўринларга ўзгартиришлар киритади;

8) гуруҳларнинг ишлари уларнинг мазмуни, сифати ва дизайнига кўра баҳоланади (баҳолаш жараёни рангли карточкалар воситасида амалга оширилади, яъни, ўқувчи ( талаба)лар ўзлари сифатли деб топган ишни рангли карточкалар ёрдамида белгилайди (иш устига карточка ёпиштирилади), энг кўп карточкага эга ишга юқори балл берилади).

Методни қўллашда ўқувчи (талаба)лар қуйидаги шартларга амал қилади: 1) кичик мавзулар бўйича имкони борича маълумотларни тўла баён эта олишлари лозим; 2) кичик гуруҳларнинг ишларига баҳо беради.

**30. “Галерея” методи ўқувчи (талаба)ларда кичик гуруҳ асосида бир йўла бир нечта масалани муҳокама қилиш қобилиятини тарбиялайди.** Методни қўллаш чоғида гуруҳнинг ҳар бир аъзоси таклиф этилган барча масалалар ечимини топишга ўз ҳиссасини қўшиш имкониятига эга бўлади.

Машғулотлар даврида “Галерея” методидан фойдаланиш қуйидаги тартибда амалга оширилади:

1-босқич – масалани қўйиш (ўқитувчи кичик гуруҳларга муайян муаммо (ёки масала)ни ҳал қилиш топшириғини беради;

2-босқич – ҳар бир гуруҳ ўзига топширилган масаланинг ечимини топиш устида ишлайди (бу жараён 5-10 минут ичида кечади);

3-босқич – ҳар бир гуруҳ навбати билан 2-, 3- ва 4-гуруҳга топширилган муаммонинг ечимини топишга киришади (гуруҳлар ҳаракати доира тарзида соат стрелкаси бўйича амалга оширилади; маълум гуруҳ бошқа гуруҳларнинг топшириқ бўйича ечимларини ўрганади, уларга нисбатан ўз муносабатини билдиради; қўшимчалар қўшади);

4-босқич – гуруҳ ўз ўрнига қайтади;

5-босқич – ҳар бир гуруҳдан бир нафар ўқувчи (талаба) гуруҳ иши билан жамоани таништиради ва улар асосида муҳокама ташкил этилади;

6-босқич – муайян гуруҳ бошқа гуруҳларнинг ечимларига нисбатан ўзлари томонидан билдирилган мулоҳазаларни шарҳлайди;

7-босқич – гуруҳларнинг фикрларига кўра якуний хулосага келинади.

“Галерея” методини қўллаш жараёнини схематик равишда қуйидагича ифодалаш мумкин:

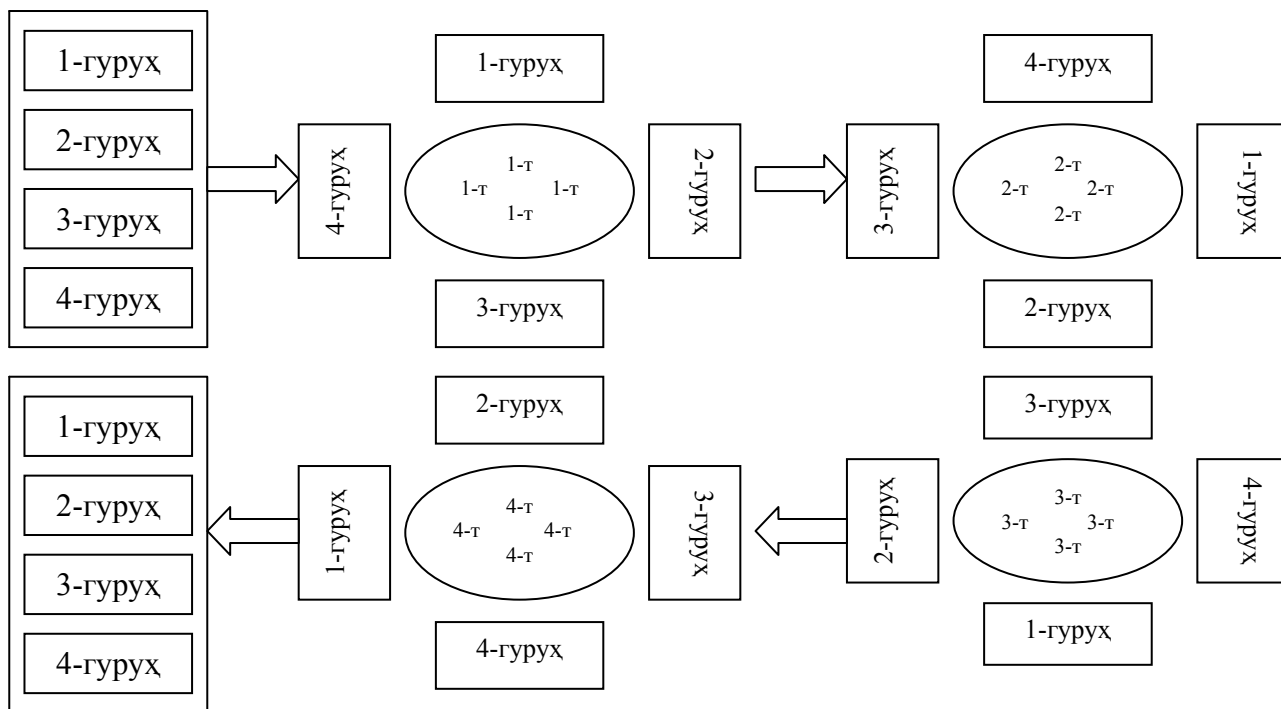

2-илова

## ТАЯНЧ ТУШУНЧАЛАР ЛУҒАТИ

**Академик лицей (АЛ)** ўқувчиларнинг имкониятлари, қизиқишларига кўра уларнинг жадал интеллектуал ривожланиши чуқур, соҳалаштирилган, табақалаштирилган, касбга йўналтирилган таълим олишларини таъминлаш мақсадида ДТСга мувофиқ ўрта махсус таълим берувчи, юридик мақомга эга таълим муассасаси

**Амалий машғулотлар** – махсус жиҳозланган хона ёки алоҳида ажратилган тажриба майдонида ташкил этилиб, ўқувчиларда улар томонидан ўзлаштирилган назарий билимларни амалиётда қўллай олиш кўникма, малакаларини ҳосил қилишга йўналтирилган таълим шакли

**Анкета (французча “текшириш”) методи** – педагогик илмий-тадқиқот методларидан бири бўлиб, тизимли саволлар асосида респондентлар билан мулоқотни ташкил этишга асосланган ушбу метод ёрдамда педагогик кузатиш ва суҳбат жараёнида тўпланган далиллар бойитилади; саволларга жавоблар, одатда, ёзма равишда олинади

**Ахлоқ (лот. “moralis” – хулқ-атвор)** ижтимоий онг шаклларида бири ҳисобланиб, ижтимоий муносабатлар ва шахс хатти-ҳаракатини тартибга солувчи, муайян жамият томонидан тан олинган, риоя қилиниши зарур бўлган тартиб, одоб, ўзаро муносабат, мулоқот, хулқ-атвор қоидалари, мезонларининг мажмуи

**Ахлоқий одат** – ахлоқий хатти-ҳаракатларнинг мукаммалаштиришга бўлган эҳтиёж бўлиб, у ўқувчиларда қулай вазиятларда ижобий мазмунга эга хатти-ҳаракатларнинг изчил, доимий, тизимли такрорланиши ҳисобига ҳосил бўлади

**Ахлоқий онг** – ижтимоий онг шаклларида бири бўлиб, жамият томонидан тан олинган ва риоя қилиниши зарур бўлган хулқ-атвор қоидалари, мезонлари, миллий истиқлол ғоясининг ўқувчилар онгида акс этиши

**Ақлий тарбия** шахсга табиат ва жамият тараққиёти тўғрисидаги билим асосларини бериш, унинг ақлий (билиш) қобилияти, тафаккурини шакллантиришга йўналтирилган педагогик фаолият жараёни бўлиб, шахсда табиат, жамият, инсон тафаккури ҳақидаги билимларни ҳосил қилиш, илмий дунёқарашни шакллантиришга йўналтирилган жараён

**Байналмилаллик** (“inter” – орасида, ўртасида, биргаликда, аро, “nation” – халқ) – ўзга миллат ва элатларнинг ҳақ-ҳуқуқлари, эрки, урф-одатлари, анъаналари, турмуш тарзи, тили, виждон эркинлигини ҳурмат қилиш, уларнинг манфаатларига зиён етказмасликни ифода этувчи шахсга хос маънавий-ахлоқий фазилатлардан бири

**Бакалавр** ўзи танлаган соҳа бўйича олий маълумотли мутахассис бўлиб, давлат классификаторида белгиланган лавозимда ишлаш ҳуқуқига эга

**Билим олиш** – идрок этиш, ўрганиш, машқ қилиш ва муайян тажриба асосида хулқ-атвор, фаолият кўникма, малакаларининг мустаҳкамланиб, мавжуд билимларнинг такомиллашиб, бойиб бориш жараёни

**Билим** – шахснинг онгида тушунчалар, схемалар, маълум образлар кўринишида акс этувчи борлиқ ҳақидаги тизимлаштирилган илмий маълумотлар мажмуи

- Болалар ижодини ўрганиш методи** – педагогик илмий-тадқиқот методларидан бири бўлиб, ўқувчиларнинг муайян йўналишлардаги лаёқати, қобилияти, маълум фан соҳалари бўйича БКМ даражасини аниқлаш мақсадида қўлланилади
- Бошланғич таълим педагогикаси** – бошланғич синф ўқувчиларининг ёш, психологик хусусиятларини инобатга олган ҳолда уларни ўқитиш ва тарбиялаш жараёнини ўрганади
- Ватанпарварлик** – шахснинг ўзи мансуб бўлган миллат, туғилиб ўсган ватани тарихидан ғурурланиши, бугуни тўғрисида қайғуриши, унинг порлоқ истиқболига бўлган ишончини ифода этувчи юксак инсоний фазилат
- Гигиена** – ташқи муҳитнинг инсон организмга таъсири, таъсир кўрсатувчи омиллар, уларни билиш асосида касалликларнинг олдини олиш, соғлиқни сақлаш чоралари, қоидалари тўғрисида маълумот берадиган фан
- Графикавий ишлар** – ёзма ишларга ўхшаш бўлиб, улардан техник жараёнлар (география, физика, математика, чизмачилик, расм, технологик таълим)да кенг кўламда фойдаланилади
- Дарс** – бевосита ўқитувчи раҳбарлигида муайян ўқувчилар гуруҳи билан олиб бориладиган таълим жараёнининг асосий шакли
- Дарслик** – муайян ўқув фани бўйича таълим мақсади, ўқув дастури ва дидактик талабларга мувофиқ белгиланган илмий билимлари тўғрисидаги маълумотларни берувчи манба бўлиб, у мазмуни, тузилишига кўра ўқув дастурига мос келади
- Дастурий таълим** – педагогик технологиялардан бири бўлиб, у ўқувчиларнинг ички эҳтиёжлари, қизиқишлари, билимлари, дунёқарашлари, ўқув материалларини ўзлаштиришда улар дуч келаётган муаммолар, ўқув фанининг имкониятларини инобатга олган ҳолда ташкил этилади
- Дидактика (таълим назарияси, юнонча “didaktikos” – “ўргатувчи”, “didasko”-“ўрганувчи”)** – педагогиканинг таълим моҳияти, назарий асослари, тамойиллари, қонуниятлари, ўқувчи ва ўқитувчи фаолияти, мақсади, мазмуни, шакл, метод, воситалари, натижаси, таълим жараёнини такомиллаштириш йўллари, ҳ.к. муаммоларни тадқиқ этадиган қисми
- Дидактик тизим** (юнонча “systema” – яхлит қисмлардан ташкил топган, бирлаштириш) – маълум мезонлар асосида таълим жараёнининг яхлит ҳолатини белгилаш, ажратиб кўрсатиш
- Дикция** – сўзларнинг аниқ талаффуз қилиниши
- Диний дунёқараш** – борликни илоҳий кучга, Худога ишониш асосида қабул қилишни ифодаловчи тасаввурлар, урф-одатлар, маросимлар мажмуи
- Дунёқараш** – шахснинг табиат, жамият, ўзининг ижтимоий муҳитдаги ўрни, ўз-ўзи, турли воқеликларга муносабатини белгилаб берадиган қарашлари, эътиқоди, ҳаётий тажрибаси ва фаолият тамойилларининг тизими
- Ёзма машқлар** – таълимнинг таркибий қисми сифатида зарурий кўникма, малакаларни шакллантириш, мустаҳкамлаш учун қўлланиладиган машқлар (диктант, иншо, масала, мисол, реферат ёзиш, тажрибани ёритиш)
- Жазолаш** – шахснинг хатти-ҳаракати, фаолиятига салбий баҳо бериш



**Жинсий тарбия** – болалар, ўсмирлар, ёшларда жинс масалаларига нисбатан тўғри муносабатни шакллантиришга қаратилган тиббий, педагогик тадбирлар тизимига кўра ташкил этиладиган жараён

**Жисмоний тарбия** ўқувчиларда жисмоний-иродавий сифатларни шакллантириш, уларни ақлий, жисмоний жиҳатдан меҳнат ва Ватан мудофаасига тайёрлашга йўналтирилган жараён

**Ижтимоий онгни шакллантирувчи методлар** – ўқувчиларда маънавий-ахлоқий сифатлар, эътиқод, дунёқарашни шакллантириш мақсадида уларнинг онги, ҳис-туйғуси, иродасига таъсир кўрсатиш усуллари

**Ижтимоий хулқни шакллантириш методлари** – муайян машқ ёрдамида болалар фаолиятини тўғри, мақсадга мувофиқ, пухта ташкил қилиш орқали уларни ахлоқий меъёр, хулқ-атвор қоидаларини бажаришга одатлантирувчи усуллар

**Ижтимоий педагогика** – шахсни ижтимоийлаштириш қонуниятлари, ижтимоий муаммоларни ҳал қилишга педагогик ёндашиш, ижтимоий-педагогик фаолиятни самарали ташкил этиш технологияларини яратиш масалаларини ўрганувчи фан

**Ижтимоий-сиёсий дунёқараш** – кишиларнинг объектив мавжуд бўлган сиёсий ҳаётга нисбатан сиёсий қарашларининг, сиёсий фаолиятга нисбатан муносабатларининг умумлаштирилган тизими

**Ижтимоий-фойдали меҳнат** – ўқувчилар гуруҳи (жамоаси) томонидан ташкил этилиб, ижтимоий аҳамият касб этгани ҳолда бевосита шахсни ҳар томонлама камол топтириш, муайян ижтимоий эҳтиёжини қондиришга йўналтирилган меҳнат фаолияти тури

**Изоҳлаш** – тарбияланувчига ҳиссий-оғзаки таъсир этиш усули

**Илмий дунёқараш** – бу илмий методлар ёрдамида кўп бор текширилиш, умумий ҳолда инсоният тажрибаси билан тасдиқланиш қонунларига таянувчи дунёқараш

**Илмий тафаккур** инсон ақлий фаолиятининг юксак шакли саналиб, ижтимоий воқеа-ҳодиса ва жараёнларга илмий ёндашувни англатади

**Индивидуал таълим** – педагогик технологиялардан бири бўлиб, шахс томонидан яқка тартибда, мустақил равишда зарур билим, кўникма, малакаларнинг ўзлаштирилишини англатади

**Инновацион таълим** – педагогик технологиялардан бири бўлиб, ўқувчида янги ғоя, меъёр, қоидаларни яратиш, ўзга шахслар томонидан яратилган илғор ғоя, меъёр, қоидаларни табиий қабул қилишга оид сифат, малакаларни шакллантириш имкониятини яратувчи таълим

**Интервью** – педагогик илмий-тадқиқот методларидан бири бўлиб, респондент томонидан тадқиқ этилаётган муаммонинг у ёки бу жиҳатини ёритувчи ҳодисага нисбатан муносабат билдирилишини

**Интерфаол методлар** – таълим жараёнида ўқитувчи ва ўқувчилар ўртасида ҳамкорликни қарор топтириш, фаолликни ошириш, ўқувчилар томонидан билимларнинг самарали ўзлаштирилишини таъминлаш, уларда шахсий сифатларни ривожлантиришга хизмат қиладиган методлар

- Интерфаол таълим** – педагогик технологиялардан бири бўлиб, таълим жараёнининг асосий иштирокчилари – ўқитувчи, ўқувчи ва ўқувчилар гуруҳи ўртасида юзага келувчи ҳамкорлик, қизгин баҳс-мунозалар, ўзаро фикр алмашиш имкониятига эгалик асосида ташкил этиладиган таълим
- Ирода** – шахснинг аниқ мақсад сари онгли равишда олға интилиши, зўр бериб ҳаракат қилиши
- Ирсият** – аждодларга хос биологик белги ва ривожланиш хусусиятларини кейинги авлодларга ўтиш жараёни
- Истак** – шахс томонидан эҳтиёжнинг етарли даражада анланганлиги билан тавсифланувчи фаолият рағбати (мотиви)
- Ишлаб чиқариш меҳнати** – таълим муассасаларида ўқувчиларни муайян йўналишлар бўйича ҳунар асосларидан хабардор қилиш, уларда амалий кўникма, малакаларни шакллантириш йўлида олиб борилаётган педагогик фаолият кўринишларидан бири
- Иқтисодиёт назарияси** – ишлаб чиқариш жараёнини ташкил этиш, ишлаб чиқариш кучларининг халқ хўжалигининг мавжуд ҳолатига мувофиқ келиши, иқтисодий муносабатлар жараёнининг умумий асосларини тадқиқ этувчи фан
- Иқтисодий тарбия** – ижтимоий тарбиянинг муҳим таркибий қисмларидан бири бўлиб, ўқувчиларга иқтисодий билимларни бериш, уларда иқтисодий фаолият (оила бюджетини шакллантириш, оила хўжалигини юритиш, мавжуд моддий бойликларни асраш, кўпайтириш, савдо-сотиқ муносабатларини тўғри ташкил этиш ва ҳ.к.)ни ташкил этиш кўникма, малакаларини шакллантиришга йўналтирилган жараён
- Касбий педагогика** – турли (ижтимоий, техник, маданий-маиший, ишлаб чиқариш) йўналишларида тегишли соҳа (м: қишлоқ хўжалигини ривожлантириш, маданий-маиший хизмат кўрсатиш тизимини такомиллаштириш ва бошқалар) бўйича касбий фаолиятни самарали йўлга қўйиш йўллариини ўрганадиган фан
- Касб-ҳунар коллежи (КҲК)** ўқувчиларнинг касб-ҳунарга мойиллиги, билим, кўникмаларини чуқур ривожлантирувчи, танлаб олинган касб-ҳунар бўйича бир ёки бир неча ихтисосни эгаллаш имконини яратиш мақсадида тегишли ДТС доирасида ўрта махсус, касб-ҳунар таълимини берувчи, юридик мақомга эга таълим муассасаси
- Креатив педагогика** – шахс (ўқувчи, талаба)ни ўқишга, таълим олишга ижодий ёндашишга, ўзининг ва ўз келажагининг яратувчиси бўлишга ўргатадиган фан
- Коррекция (махсус) педагогика** – имконияти чекланган кар-соқов (сурдопедагогика), кўр (тифлопедагогика), аклий жиҳатдан ривожланишда ортда қолган (олигофренопедагогика) болаларга таълим бериш, уларни тарбиялашнинг ўзига хос хусусиятларини ўрганадиган фан
- Кўникма** – шахснинг муайян фаолиятни ташкил эта олиш қобилияти, олинган билимларга асосланиб қўйилган вазифалар, шартларга биноан бажариладиган ҳаракатлар йиғиндиси

**Лаборатория ишлари** ўқувчиларнинг жиҳоз, махсус ускуна, курол ҳамда турли техникавий қолиплардан фойдаланган ҳолда тажрибаларни ўтказилишини ифодаловчи фаолият кўриниш бўлиб, улар кўпроқ табиий фанлар асосларини ўрганишда қўлланилади

**Магистр** – маълум ихтисослик бўйича таълим олган юқори малакали, аспирантурага кириш ҳуқуқига эга мутахассис ҳисобланиб, у илм-фан соҳасида, ишлаб чиқаришнинг масъулиятли лавозимларида фаолият кўрсатади

**Маданиятшунослик** – маданий ривожланишнинг жамият тараққиётидаги ўрни, табиат, атроф-муҳитга таъсири, маданият турлари, фан, дин ва санъат турларининг ривожланиш асосларини ўрганадиган фан

**Мактаб маърузаси** – бир соатлик машғулот давомида ўрганилаётган мавзунинг ҳақиқий моҳиятини очиб бериш, унда илгари сурилган ғоялар асосида илмий хулосалар чиқариш, уларни умумлаштириш асосида билимларни муайян изчилликда баён этиш шакли

**Малака** – муайян ҳаракат ёки фаолиятни бажаришнинг автоматлаштирилган шакли

**Мактабгача таълим педагогикаси** – мактабгача таълим ёши болаларини тарбиялаш, уларга бошланғич билимларни бериш масалаларининг тадқиқи билан шуғулланадиган фан

**Масофавий таълим** – ўқитувчи ва ўқувчи ўртасидаги тўғридан-тўғри, шахсий алоқасиз “масофадан ўқитиш” имконини яратиб берувчи замонавий ахборот ва телекоммуникацион технологиялардан фойдаланишга асосланган ўқитиш жараёнининг ўзига хос янги шакли

**Математик статистика** – педагогик илмий-тадқиқотларни олиб боришда қўлланилиб, тажриба-синов ишлари, умумий ҳолда тадқиқотнинг самарадорлик даражасини аниқлашга хизмат қиладиган метод

**Машқ** – ақлий ёки амалий (жисмоний) ҳаракатларни бажариш кўникмаларини эгаллаш йўлидаги кўп марта такрорланишлар

**Маълумот** – таълим-тарбия натижасида ўзлаштирилган, тизимлаштирилган билим, ҳосил қилинган кўникма, малакалар, таркиб топган дунёқараш мажмуи

**Маънавий-ахлоқий тарбия** – ўқувчилар онги, ҳаёти, турмуш тарзига муайян жамият томонидан тан олинган, риоя қилиниши зарур бўлган тартиб, одоб, ўзаро муносабат, мулоқот ва хулқ-атвор қоидалари, мезонларини сингдириш жараёни

**Маънавият асослари** – миллий истиқлол ғояси асосларини, инсониятга хос фалсафий, ҳуқуқий, илмий, бадиий, диний, ахлоқий ва б. тасаввурлари, тушунчаларини ифодалайди

**Маъруза** – ўқувчиларга назарий билимларни вербал (оғзаки) етказиб бериш шаклларида бири

**Мақсад** (арабчадан ният, олий тилак, интилиш) – эришиш, амалга ошириш учун кўзда тутилган нарса, мурод, муддао

- Маҳорат** – муайян иш, хатти-ҳаракат ёки касбий фаолиятнинг усталик, моҳирлик билан, санъаткорона ташкил этилишига имкон берадиган билим, кўникма, малакалар мажмуи
- Методологик асос** – муайян назария ва таълимотларнинг етарлича илмий асосланиши, шахс фаолиятини тўғри уюштирилиши учун асос (негиз) бўлиб хизмат қиладиган муҳим, етакчи ғоялар
- Методология** (юнон. *methodos* – йўл, усул, *logos* – таълимот) – шахснинг амалий ва назарий фаолиятини тўғри уюштириш, тузиш тўғрисидаги таълимот; илмий билиш, диалектик тараққиёт моҳиятини ёритувчи устувор ғоя, етакчи тамойил, муҳим қонуниятлар, назарий ҳамда амалий ёндашувлар мажмуи
- Меҳнат** – кишилиқ фаолиятининг энг қадимги ва муҳим тури бўлиб, у фаолиятнинг барча бошқа турлари – ақлий (ижодий) ривожланиш, ўйин, ўқиш ва ҳ.к. учун пойдевор бўлиб хизмат қилади
- Меҳнат тарбияси** – шахсга меҳнатнинг моҳиятини чуқур англаштириш, уларда меҳнат ва меҳнат фаолиятига онгли муносабатни, муайян ижтимоий-фойдали ҳаракат ёки касбий кўникма, малакаларни шакллантиришга йўналтирилган педагогик жараён
- Мимика** – юз мускулларининг ҳаракатлари орқали ўз фикри, ҳис-туйғу, кайфияти, мавжуд воқеликка нисбатан муносабатини ифодалаш
- Мифологик дунёқараш** – ибтидоий жамоа тузумида борлиқни образли қабул қилиш асосида шаклланган тасаввурлар мажмуасини ифодаловчи дунёқараш
- Модул таълими** – замонавий таълим моҳиятини ақс эттирувчи илғор педагогик технология бири бўлиб, унга кўра ўқувчи (талаба)ларга бериладиган яхлит ўқув материали блок (алоҳида ажратилган қисм)ларда 1-блок, 2-блок ва ҳ.к. тарзида тақдим этилади
- Муаммоли таълим** – замонавий таълим моҳиятини ақс эттирувчи илғор педагогик технологиянинг бири бўлиб, таълим олувчиларда ижодий изланиш, кичик тадқиқотларни амалга ошириш, муайян фаразларни илгари суриш, натижаларни асослаш, маълум ҳулосаларга келиш каби кўникма, малакаларни шакллантиришга хизмат қилади
- Мулоқот маданияти** – мулоқот жараёнини ахлоқий меъёрлар, ижтимоий талабларга мувофиқ ташкил этиш асосида суҳбатдошни тушуна олиш эҳтиёжи, қобилиятига эгалик
- Мунозара** – тарбияланувчиларга ҳиссий-оғзаки таъсир кўрсатиш асосида уларда маънавий-ахлоқий сифатларни шакллантиришга йўналтирилган баҳс-мунозара усули бўлиб, сиёсий, иқтисодий, маданий, эстетик ва ҳуқуқий мавзуларда ўтказилади
- Мустақил таълим** – педагогик технологиялардан бири бўлиб, олинган билим, кўникма, малакаларни мустақамлаш, қўшимча маълумот ёки материални мустақил ўрганишга имконият яратувчи таълим шакли
- Муҳит (ёки ижтимоий муҳит)** – индивид, шахс, ижтимоий гуруҳларнинг мавжуд бўлиши, шаклланиши ва фаолияти кечадиган ижтимоий (моддий, иқтисодий, ижтимоий, сиёсий ва маънавий) шарт-шароитлар

**Нафас олиш** – организмга ҳаёт бағишлаб, нутқнинг энергия базасини ҳосил қиладиган физиологик функция

**Нейропедагогика** – инсон миясининг ижодий имкониятларини аниқлаш, амалий (функционал) ривожлантириш, шахсда фаолиятга нисбатан фаол, онгли муносабатни қарор топтириш, ижтимоий хулқ-атворни психологик коррекциялаш, болалар рухий ривожланишини ташхислаш, башоратлашнинг янги илмий дастурлари, самарали шакл, методлари ва махсус турдаги мактабгача таълим муассасалари фаолиятини тадқиқ этадиган фан

**Нутқ маданияти** – бу ўз фикрини нутқ ёрдамида мантиқли, тўғри, образли, аниқ ва ифодали етказиб бериш малакаларининг ўзлаштирилганлик даражаси

**Нутқ техникаси** – нутқни тингловчи ёки ўқувчига етказишда қўлланиладиган воситалар мажмуи

**Нутқ ҳосил қилувчи органлар** – нутқни ҳосил қилиш жараёнида иштирок этувчи органлар (ўпка, иккита бронх, трахея, кекирдак, бўғиз, ҳиқилдоқ, ҳалқум, тишлар, лаблар, бурун бўшлиғи)

**Огоҳлантириш** – содир этилиши мумкин бўлган муайян хатти-ҳаракатларнинг олдини олиш мақсадида қўлланиладиган тарбиявий усул

**Одатлантириш** – тарбияланувчилар ижтимоий хулқ-атвор кўникмалари, одатларини шакллантириш мақсадида режали, изчил ташкил қилинадиган турли ҳаракатлар, амалий ишлар

**Пантомимика** – бу гавда, қўл ва оёқларнинг ҳаракати бўлиб, у ўқитувчи томонидан баён этилаётган муайян фикрни алоҳида ажратиб кўрсатишга, маълум қиёфа орқали гавдалантиришга имкон беради

**Педагогика** (“παιδαγωγική” – тарбия санъати, қадимги грек тилидан “παῖς” (“pais”) – бола, “ἄγωγ” (“agogos”) – етаклайман) – шахсни шакллантиришга қаратилган муайян тизимли фаолият, таълим-тарбиянинг мазмуни, шакли, метод ва воситалари ҳақидаги фан

**Педагогика назарияси** – ҳар томонлама ривожланган, баркамол шахсни шакллантириш, унда дунёқараш ва юксак маънавий-ахлоқий сифатларни тарбиялаш масалаларини ўрганадиган фан

**Педагогика фанининг мақсади** – шахсни ҳар томонлама ривожлантириш, унда юксак маънавий-ахлоқий сифатларни тарбиялаш

**Педагогика фанининг объекти** – шахсни ҳар томонлама ривожлантириш, унда илмий билимларни ҳосил қилиш, дунёқарашни шакллантириш, юксак маънавий-ахлоқий сифатларни тарбиялаш жараёни

**Педагогика фанининг предмети** – ҳар томонлама ривожланган, баркамол авлодни тарбиялаш жараёнининг умумий моҳияти, таълим муассасаларида ташкил этиладиган педагогик фаолият мазмуни

**Педагогика тарихи** – педагогик фикрларнинг пайдо бўлиши, ривожланиши тарихи, турли даврларда бола тарбиясини ташкил этишга оид билимларнинг шаклланишини тадқиқ қиладиган фан

- Педагогик билимдонлик** – касбий фаолиятни мавжуд ижтимоий талаб, хукукий меъёр, стандартларга мувофиқ ташкил этишга бўлган қобиллиги, касбий тайёргарлик даражаси
- Педагогик ижод** – ўқитувчининг касбий жараёни самарали ташкил этишга йўналтирилган яратувчанлик фаолияти
- Педагогик инноватика** – таълим субъектлари нуктаи назаридан педагогик инновацияларнинг моҳияти, пайдо бўлиш, ривожланиш қонуниятлари, педагогик анъаналар билан келажак таълимнинг лойиҳалаштирилиши ўртасидаги алоқаларни ўрганадиган фан
- Педагогик креативлик** – ўқитувчининг анъанавий педагогик фикрлашдан фарқли равишда таълим ва тарбия жараёнининг самарадорлигини таъминлашга хизмат қилувчи янги ғояларни яратиш, мавжуд педагогик муаммоларни ижобий ҳал қилишга бўлган тайёргарлигини тавсифловчи қобилияти
- Педагогик маданият** – ўқитувчининг шахс ва мутахассис сифатида муайян хулқ-атвор, одоб, муомала, хатти-ҳаракат кўникма, малакалари, касбий вазифаларни ҳал қилиш усул, воситаларидан хабардорлиги, педагогик билимдонлик, такт, техника, маданиятни намоён қила олишнинг юқори даражаси
- Педагогик маҳорат** – 1) ўқитувчининг педагогик жараёни ташкилий, методик, руҳий ва субъектив жиҳатдан ўта моҳирлик, усталик билан ташкил этиш, бошқариш қобилияти, кўникма, малакасига эгаллиги, таълим-тарбия жараёнига онгли, ижодий ёндашув, методик билимларни самарали қўллаш олиш қобилияти, юксак педагогик тафаккур; 2) ўқитувчи томонидан касбий фаолиятнинг усталик, моҳирлик билан, санъаткорона ташкил этилишини таъминловчи билим, кўникма ва малакалар мажмуи
- Педагогик маҳорат (фан сифатида)** – бўлажак ўқитувчиларда педагогик жараёни методик жиҳатдан тўғри, самарали ташкил этиш, ўқитувчи ва ўқувчи муносабатларини оқилона йўлга қўйиш, бўлажак мутахассисларни касбий фаолиятни ташкил этишга тайёрлаш масалаларини ўрганади
- Педагогик мулоқот маданияти** – ўқитувчининг ўқувчилар жамоаси, ота-оналар, ҳамкасблар, раҳбарият билан педагогик одоб ва мулоқот талабларига мувофиқ ҳолда уюштириладиган суҳбати
- Педагогик новаторлик** – педагогик фаолиятда илғор тамойил ёки ғояни асослаш, янги йўл, усул ёки воситаларни тавсия қилиш, уларнинг амалиётга татбиқини таъминлашга қаратилган ижодий ёндашув
- Педагогик одоб** – ўқитувчи олдида унинг ўзи, касби, жамият, болалар ва ўқув-тарбия жараёнининг бошқа иштирокчиларига муносабатда бўлишига нисбатан қўйиладиган ахлоқий талаблар тизими
- Педагогик обрў** – ўқитувчининг ўқувчилар, уларнинг ота-оналари, педагогик жамоа, жамият томонидан эътироф этилган ахлоқий мақоми
- Педагогик релаксация** – таълим олувчи (ўқувчи, талаба, тарбияланувчи)ларнинг ҳиссий фаолияти, руҳий-жисмоний қуввати, ишчанлик қобилиятини қайта тиклаш

**Педагогик рефлексия** – ўқитувчининг шахс онги моҳияти, вазифалари, қадриятлари, қизиқишлари, рағбатлантирувчи омиллари, фикрлаш, идрок, қарорлар қабул қилиш, ҳиссий таъсирланиш, хатти-ҳаракатлари ва б.нинг моҳиятини англаб етиши

**Педагогик тажриба** (лотинча “эксперимент” – “тажриба қилиб кўриш”) – педагогик илмий-тадқиқот методларидан бири бўлиб, муаммо ечимини топиш имкониятларини ўрганиш, мавжуд педагогик шароитларнинг мақсадга эришишни кафолатлай олиши, берилаётган тавсияларнинг амалиётда ўз инъикосига эга бўлиши, педагогик фаолият самарадорлигини аниқлаш мақсадида ташкил этилади

**Педагогик тажриба** – касбий фаолиятни ташкил этиш жараёнида ўқитувчи томонидан ўзлаштирилган орттирилган билим, кўникма, малакалар мажмуи

**Педагогик такт** – ўқитувчининг ўқувчилар билан турли фаолият шакллари бўйича ташкил этиладиган мулоқотда мавжуд ахлоқий тамойиллар, хулқ-атвор қоидаларига риоя қилиши, уларга тўғри ёндашиш малакаларига эгаллиги

**Педагогик талаб** – турли хатти-ҳаракатларни бажариш, фаолиятни ташкил этишда ўқувчи томонидан амал қилиниши зарур бўлган ижтимоий хулқ-атвор меъёрлари; тарбиянинг энг муҳим усулларида бири

**Педагогик таҳлил** – педагогик илмий-тадқиқот методларидан бири бўлиб, танланган муаммонинг фалсафий, психологик, педагогик йўналишларда ўрганилганлик даражасини аниқлашга хизмат қилади

**Педагогик техника** – ўқитувчига алоҳида ўқувчи (талаба, тарбияланувчи), таълим олувчилар жамоаларига педагогик таъсир кўрсатиш методларини амалда самарали қўллай олиш учун зарур бўлган билим, кўникма, малакалар мажмуи; педагогик фаолиятда орттирилган кўникма, малакалар йиғиндиси

**Педагогик технология** муайян лойиҳа асосида ташкил этиладиган, аниқ мақсадга йўналтирилган, мақсаднинг натижаланишини кафолатловчи педагогик фаолият жараёнининг мазмуни

**Педагогик фаолият** – педагог томонидан касбий мақсадга мувофиқ ташкил этиладиган тизимли ҳаракатларнинг муайян шакли

**Педагогик технология** (фан сифатида) – таълим ва тарбия жараёнларини технологик ёндашув асосида такомиллаштириш, илғор педагогик технологияларни яратиш, таълим амалиётига самарали татбиқ этиш йўлларини тадқиқ қиладиган фан

**Педагогик технология** – муайян лойиҳа асосида ташкил этиладиган, аниқ мақсадга йўналтирилган, мақсаднинг натижаланишини кафолатловчи педагогик фаолият жараёнининг мазмуни

**Педагогик қобилият** – ўқитувчига хос бўлиб, педагогик фаолиятни оқилона ташкиллаштириш, олиб борилишига имкон берадиган, амалий вазифаларнинг самарали бажарилишини таъминлашда аҳамиятли бўлган хусусиятлар

- Педагогик ҳамдардлик** – ўқитувчи томонидан таълим жараёнининг иштирокчилари: ўқувчи, талаба, тарбияланувчи, ҳамкасб ва ота-оналарнинг хатти-ҳаракат, ҳиссиёт, ҳаётий интилиш, табиатларини тушуниш, бошқалар нуқтаи назарини маъқуллаш асосида жамоадаги муносабатларни меъёрда ташкил этилишини таъминлаш бўлиб, у орқали ўқитувчи ўқувчи шахси, унинг истакларини тушуниш ва шу орқали ўқувчиларга самарали таъсир этиш зарурлигини англайди
- Психология** – инсон фаолияти, шахс хатти-ҳаракатларида борлиқнинг акс этиши, руҳий жараёнлар, ҳодиса ва хислатларнинг моҳиятини ёритувчи фан
- Пулли таълим хизматлари** – Ўзбекистон Республикасининг “Таълим тўғрисида”ги Қонуни талабларига мувофиқ пулли хизматларни ташкил этиш, унинг сифати учун жавобгарликни юкловчи лицензия асосида таълим муассасаси томонидан олиб бориладиган фаолият турлари
- Рағбатлантириш** – тарбияланувчининг хатти-ҳаракати, фаолиятига ижобий баҳо бериш асосида унга ишонч билдириш, кўнглини кўтариш, уни қўллаб-қувватлашнинг энг самарали усули
- Рейтинг** (инглизча “баҳолаш”, “тартибга келтириш”) – муайян ҳодисани олдиндан белгиланган шкала бўйича баҳолаш шакли, усули
- Ривожланиш** – шахснинг физиологик ва интеллектуал ўсишида намоён бўладиган миқдор, сифат ўзгаришлар моҳиятини ифода этувчи мураккаб жараён
- Ривожлантирувчи таълим** – педагогик технологиялардан бири бўлиб, у ўқувчиларнинг ички имкониятларини ошириш, уларни рўёбга чиқаришга хизмат қилади
- Ритмика** – айрим сўз ва бўғинларнинг айтилиш муддати, тўхталиши, нутқ ва ифодаларнинг навбат билан ўз ўрнида ишлатилишини билдирувчи ҳолат
- Ритм (нутқнинг вазни)** – нутқнинг муҳим хусусияти, унинг ёрдамида нутқ муайян кетма-кетлик, изчилликда баён қилинади
- Семинар** – ўқитувчи ва ўқувчиларнинг фаол ҳамкорлиги асосида ташкил этилувчи таълим шаклларида бири бўлиб, уни ташкил этишдан кўзланган мақсад ўқувчиларнинг мустақил ишларини янада ривожлантириш, айрим мавзулар юзасидан кенг, чуқур маълумот бера оладиган манбалар устида ишлаш, келажак фаолиятларида зарур адабиётлардан фойдалана олиш кўникма, малакаларига эга бўлишини таъминлаш
- Синф** – ёши ва билими жиҳатидан бир хил бўлган муайян ўқувчилар гуруҳи
- Сухбат методи** – педагогик илмий-тадқиқот методларидан бири бўлиб, педагогик кузатиш чоғида эга бўлинган маълумотларни бойитиш, вазиятга тўғри баҳо бериш, муаммонинг ечимини топишга имкон берувчи педагогик шарт-шароитларни яратиш, тажриба-синов ишлари субъектлари имкониятларини муаммо ечимига жалб этишга ёрдам беради
- Социология** – жамият, айрим ижтимоий тартиботлар, жараёнлар, гуруҳлар, шахс ва жамият ўртасидаги, ижтимоий субъектларнинг ўзаро муносабатлар қонуниятларини очиқ беради



- Табақалаштирилган таълим** – педагогик технологиялардан бири бўлиб, ўқувчи, талабаларнинг шахсий лаёқат, қизиқиш, қобилиятларини аниқлаш асосида уларга турли ўзлаштириш даражалари бўйича, бироқ, давлат таълим стандартлари ва ўқув дастури талабларидан кам бўлмаган ҳажмдаги материалларни беришга йўналтирилади
- Танбех бериш** – энг муҳим жазо чораларидан бири бўлиб, ўқитувчи ўқувчига юзма-юз туриб танбех бериши ёки кундалигига ёзиб қўйиши мумкин
- Тарбия воситалари** – тарбия жараёнининг таъсирчанлигини ошириш мақсадида қўлланиладиган моддий буюм, нарса, фаолият (ўйин, ўқиш, меҳнат, мулоқот), ҳиссий ёндашув ва маънавий омиллар кўриниши
- Тарбия жараёни** – ўқитувчи ва ўқувчи (тарбиячи ва тарбияланувчи)лар ўртасида ташкил этилиб, аниқ мақсадга йўналтирилган ҳамкорлик жараёни
- Тарбия жараёнини технологиялаштириш** – аниқ мақсад, ижтимоий ғояга асосланган, ўқувчиларда маънавий-ахлоқий сифатларни шакллантиришга йўналтирилган педагогик фаолиятнинг ташкилий-техник жиҳатдан уюштирилиши
- Тарбия методи** (юнонча “методос” – йўл) – тарбия мақсадига эришиш, тарбияланувчиларнинг онги, иродаси, хулқи ва туйғуларига таъсир этиш йўллари
- Тарбия** – муайян, аниқ мақсад, ижтимоий тажриба асосида ёш авлодни ҳар томонлама ўстириш, унинг онги, хулқ-атвори, дунёқарашини таркиб топтириш жараёни
- Тарбия назарияси** – педагогика фанининг муҳим таркибий қисми бўлиб, тарбиявий жараён мазмуни, тамойил, қонуниятлари, уни ташкил этиш масалалари, методикаси, шакл, метод, восита, усул ва муаммоларини ўрганадиган фан
- Тарбия усуллари** – тарбиялаш, педагогик таъсир кўрсатиш хусусиятга эга хатти-ҳаракатлар мажмуи бўлиб, улар ёрдамида шахснинг қарашлари, мотивлари, ҳаракатларини ўзгартириш мақсадида унинг хулқи, позициясига ташқи таъсир кўрсатилади
- Тарих** – кишилиқ жамиятининг ривожланиши, муайян давлатлар тараққиёти босқичларини тадқиқ этадиган фан
- Тафаккур** – ижтимоий воқеа-ҳодисаларнинг онгда тўлақонли акс этиши, инсон ақлий фаолиятининг юксак шакли
- Таълим жараёнини ташкил этиш** – ўқувчиларга илмий билимларни бериш мақсадида ўқитувчи томонидан педагогик фаолиятни ташкилий-методик жиҳатдан уюштирилиши
- Таълим жараёни** – ўқитувчи ва ўқувчилар ўртасида ташкил этилиб, илмий билимларни ўзлаштиришга йўналтирилган педагогик жараён
- Таълим мазмуни** – шахснинг ҳар томонлама ривожланиши, унда бой дунёқараш, эътиқодни таркиб топтириш, билишга нисбатан қизиқишларини ривожлантириш учун асос бўлувчи аниқ белгиланган, тизимлаштирилган билим, кўникма, малакалар ҳажми
- Таълим мақсади** – таълимнинг аниқ йўналишини белгилаб берувчи етакчи ғоя

**Таълим менежменти** – таълим муассасаси фаолиятини самарали ташкил этиш ва оқилона бошқариш масалаларини тадқиқ қиладиган фан

**Таълим муассасаси ҳужжатларини таҳлил қилиш** – педагогик илмий-тадқиқот методларидан бири бўлиб, педагогик ходиса, далилларни текшириш, таълим муассасаларида узлуксиз таълимни ташкил этишга оид ҳужжатлар талабларининг бажарилиш ҳолатини ўрганиш, эришилган ютуқ, йўл қўйилган камчиликларни аниқлаш, илғор тажрибаларни оммалаштириш, таълим муассасаси педагогик тажрибасини ошириш мақсадида қўлланилади

**Таълим муассасаси фаолияти моҳиятини ёритувчи ҳужжатлар** – ўқув машғулотларининг жадвали; ўқув дастури; гуруҳ журнали; ўқувчиларнинг шахсий варақаси; буйруқлар; педагогик Кенгаш йиғилиши баённомаси ва қарорлари; таълим муассасаси сметаси, паспорти; тарбиявий ишлар режаси; ўқув-тарбия ишларини ташкил этишга оид ҳисоботлар; таълим муассасаси жиҳозлари (стол, стул, ўқув парталари ва х.к.) қайд этилган дафтар ва б.

**Таълимни бошқариш** – таълим муассасаларининг фаолиятини йўлга қўйиш, бошқариш, назорат қилиш, истикболларини белгилаш

**Таълим воситалари** – ўқитиш самарадорлигини таъминловчи объектив (дарслик, қўлланма, ўқув қуроллари, харита, диаграмма, плакат, расм, чизма, проектор, магнитофон, видео магнитофон, ускуна, телевизор, радио, компьютер, б.) ва субъектив (ўқитувчи нутқи, намунаси, муайян шахс ҳаёти, фаолиятига оид мисоллар, х.к.) омиллар

**Таълим жараёнини лойиҳалаштириш** – алоҳида олинган таълим жараёнини самарали ташкил этиш учун барча омилларни инобатга олган ҳолда унинг лойиҳаси (схемаси)ни ишлаб чиқиш

**Таълим методлари** – ўқув жараёнида қўлланилиб, унинг самарасини таъминловчи услублар мажмуи

**Таълим натижаси (таълим маҳсули)** – таълим якунининг моҳиятини қайд этувчи тушунча; ўқув жараёнининг оқибати; белгиланган мақсадни амалга ошириш даражаси

**Таълим тамойиллари** – таълим назариясининг муҳим, асосий, етакчи, устувор ғоя, қоидалари; таълимни ташкил этиш жараёнини ташкил этиш мазмуни, шакл, метод, воситалари танланишини белгилайдиган бошланғич асослар

**Таълим технологияси** – таълим мақсадига эришиш жараёнининг умумий мазмуни (яъни, аввалдан лойиҳалаштирилган таълим жараёнини яхлит тизим асосида, босқичма-босқич амалга ошириш, аниқ мақсадга эришиш йўлида муайян метод, усул ва воситалар тизимини ишлаб чиқиш, улардан самарали, унумли фойдаланиш, таълим жараёнини юқори даражада бошқариш)

**Таълим тизими** – ёш авлодга таълим-тарбия бериш йўлида давлат тамойиллари асосида фаолият юритаётган барча турдаги ўқув-тарбия муассасалари мажмуи

- Таълим турлари** – мазмуни, ташкил этилиш ўрни, босқичи, қўлланиладиган воситалари ва таълим олувчиларнинг ёшига кўра фарқланувчи таълим кўринишлари
- Таълим шакли** – таълим жараёнининг ташкилий қурилиши
- Таълим** – ўқувчиларни назарий билим, амалий кўникма, малакалар билан қуроллантириш, билиш қобилиятларини ўстириш, дунёқарашларини шакллантиришга йўналтирилган жараён
- Тест методи** – педагогик илмий-тадқиқот методларидан бири бўлиб, респондентлар томонидан муайян фан соҳаси ёки фаолият (шу жумладан, касбий фаолият) бўйича ўзлаштирилган назарий билим, амалий кўникма, малакалар даражасини аниқлайди
- Технологик паспорт** (педагогикада) – таълим ёки маънавий-маърифий тадбирнинг асосий кўрсаткичлари, уларнинг технологик тавсифини ёритувчи ҳужжат
- Технологик харита** (педагогикада) – педагогик (таълим ва тарбия) жараёнини бажарувчи ёки маълум объектга техник хизмат кўрсатувчи ўқитувчиларга тақдим этиладиган барча зарур маълумотлар, кўрсатмаларни ўз ичига олган ҳужжат
- Технология** (юнонча “techne” – маҳорат, санъат; “logos” – тушунча, таълимот) – ишлаб чиқаришнинг бирор соҳасида хомашё, материал, ярим фабрикат ва шу кабиларга ишлов бериш ёки қайта ишлаш, уларнинг ҳолати, хоссалари, шаклини ўзгартиришда қўлланиладиган усуллар (методлар) мажмуи
- Тиббиёт** – инсонлар соғлиғини сақлаш, мустаҳкамлаш, умрини узайтириш, касалликларнинг олдини олиш, даволаш ҳақидаги билимларни ёритувчи фан; билим соҳаси
- Тилак-ҳавас** – интилишнинг шундай бир тури бўлиб, бунда киши фақатгина қандай мақсадга интилаётганлигини билади, бироқ, унга эришиш йўллари аниқ билмайди
- Товуш** – чиқарилган ҳавони хиқилдоқдан ўтиш пайтида овоз пардаларининг тебраниши натижасида вужудга келадиган ҳодиса, садо, сас
- Топшириқ** – ўқувчиларда меҳнат, ижтимоий хулқ, ҳаётий тажриба кўникмаларини шакллантириш мақсадида қўлланиладиган усул
- Узлуксиз таълим тизимида давлат таълим стандартлари** (ДТС – инглизча standard – меъёр, намуна) – узлуксиз таълим босқичларининг асосий таълим дастурлари мазмунининг зарурий минимуми, ўқувчиларга юкланадиган ўқув юкланмаларнинг максимал ҳажми, таълим муассасаси битирувчиларининг тайёргарлик даражаси, таълим жараёнини таъминлаш (унинг моддий-техник, ўқув-лаборатория, ахборот-методик, кадрлар таъминоти)нинг асосий талабларини аниқлаб берадиган меъёр ва талаблар
- Узлуксиз таълим тизими** – Ўзбекистон Республикаси давлат сиёсатининг асосий тамойиллари асосида ёш авлодни тарбиялашга масъул барча турдаги таълим муассасалари мажмуи

- Уялтириш** – ўқувчининг маълум хатти-ҳаракатларига жамоа ёки унинг тарбияси учун масъул бўлган субъектлар (ота-оналар, васийлар, жамоатчилик вакиллари ва б.) олдидан баҳо бериш усули
- Факультативлар** – ўқувчиларнинг қизиқиш, хоҳишларига кўра муайян фан, предмет юзасидан бериладиган илмий-назарий билимларни чуқурлаштириш, уларда амалий кўникмаларни ҳосил қилиш мақсадида ташкил этиладиган таълим шакли
- Фалсафа** – табиат, жамият, тафаккур тараққиётининг умумий қонуниятларини ўрганадиган фан
- Фалсафий дунёқараш** – табиий ва ижтимоий борлиқни назарий қабул қилишга, шахснинг борлиққа нисбатан фалсафий муносабатига асосланган дунёқараш
- Фаолиятда машқ қилиш** – меҳнат, ижтимоий ва жамоа фаолиятини ташкил этиш, ўзаро муносабатни йўлга қўйиш одатларини тарбиялашга қаратилган жараён
- Фаолият** – шахснинг моддий борлиқ, табиат, бошқа шахсларга муносабати шакли, уларга таъсир кўрсатишга қаратилган хатти-ҳаракатларининг мажмуи
- Физиология** – одам, ҳайвон ёки ўсимлик организми, уларнинг алоҳида бўлаклари – муайян тизим, аъзо, тўқима ва ҳужайраларининг ҳаёт фаолияти (пайдо бўлиш, ўсиш, ривожланиш, кўпайиш, атроф-муҳитга мослашиш каби жараёнлар)ни, улар ўртасидаги ўзаро алоқадорликни тадқиқ қиладиган фан
- Хоҳиш** – тўла анланган интилиш бўлиб, унинг негизида фақат интилишнинг мақсади, уни амалга ошириш воситаларигина эмас, балки мақсадни амалга ошириш имконияти, бу йўлда ҳаракат қилишга тайёрлик, бажарилган ҳаракатларнинг натижалари ифодаланади
- Хусусий методика (хусусий фанларни ўқитиш)** – турли ўқув фанлари (м: физика, математика, биология, кимё, тарих, ҳуқуқ, жисмоний тарбия ва ҳ.к.лар)ни ўқитишнинг ўзига хос жиҳатларини тадқиқ қиладиган фан
- Шахсга йўналтирилган таълим** – таълим жараёнининг асосий объекти бўлган ўқувчи (талаба, тарбияланувчи)нинг шахси, кадр-қимматини юқори ўринга қўйиш, интеллектуал салоҳиятини ошириш, дунёқарашини бойитиш, ижтимоий тафаккурини ривожлантиришга қаратилган педагогик фаолият тури
- Шахс** – психологик жиҳатдан тараққий этган, шахсий хусусият, хатти-ҳаракатлари билан бошқалардан ажралиб турувчи, муайян хулқ-атвор, дунёқарашга эга бўлган жамият аъзоси
- Шкалалаш** – аниқ жараёнларни рақамлар тизими асосида моделлаштириш бўлиб, у сифат тавсифларининг миқдор ўзгаришларга айланишига ёрдам беради
- Экологик маданият** – ўқувчининг ижтимоий талабларга мувофиқ табиат ва атроф-муҳит муҳофазасини ташкил этиш қобилияти

- Экологик онг** – табиат, атроф-муҳитнинг мавжуд ҳолати, уларни муҳофаза этишга доир тушунчаларнинг онгдаги ифодаси бўлиб, у мураккаб ижтимоий-психологик ҳодиса сифатида намоён бўлади
- Экологик тарбия** (грекча “oikos” – турар жой, макон, “logos” – фан) – ўқувчиларга дастлабки экологик билимларни бериш, мавжуд экологик билимларини бойитиш, уларда табиат, атроф-муҳит муҳофазасини ташкил этиш кўникма, малакаларини шакллантиришга қаратилган педагогик жараён
- Экологик таълим** – ўқувчига аниқ мақсадга мувофиқ, изчил, тизимли, узлуксиз назарий экологик билимларни беришга йўналтирилган таълимий жараён
- Экологик фаолият** – экологик билимларга таянилган ҳолда табиат ва атроф-муҳит муҳофазасини таъминлаш борасида амалга ошириладиган хатти-ҳаракатлар мажмуи
- Экскурсия** – бевосита кузатиш асосида муайян жараён, воқеа-ҳодиса ёки фаолият мазмунини ёритувчи билимларнинг пухта ўзлаштирилишини таъминловчи таълим шакли
- Эстетика асослари** – нафис санъат, бадиий ижодиёт, табиат, турмушдаги гўзалликнинг моҳияти, шакллари, инсон ва ижтимоий борлиқ ўртасидаги қадриятлар муносабатини ўрганадиган фан
- Эстетик дид** – эстетик ахборотлар оқими, эстетик ва ахлоқий меъёрлар йиғиндиси негизида шаклланиб, шахснинг буюм, ҳодисаларга эстетик баҳо беришида яққол намоён бўладиган ҳодиса
- Эстетик дунёқараш** – табиий ва ижтимоий борлиққа эстетик қадриятлар (гўзаллик, хунуқлик, кулгули, фожиавий эканлик ва б.) асосида ёндашишга асосланган дунёқараш
- Эстетик идеал** – субъект билан объект, инсон билан ижтимоий бутунликнинг тарихан энг тўлиқ узвий бирлиги бўлиб, бу бирлик туб мақсадлар сифатида инсон ижодий кучларининг эркин, ҳар томонлама ривожланишида ўз ифодасини топади
- Эстетик мулоҳаза** – шахснинг аниқ бир эстетик ҳодисага муносабатини билдирувчи ақлий ҳаракати
- Эстетик онг** – шахсга назарий тушунчалар асосида предмет, буюм, воқелик ва ҳодисалар моҳиятини эстетик баҳолай олиш имконини берувчи ҳис-туйғу, сезги, тасаввур ва қарашлар шакли
- Эстетик тарбия** (лотинча “эстецио” гўзалликни ҳис этаман) – шахсни ижтимоий воқелик, табиат, меҳнат муносабатлари, турмуш гўзалликларини англаш, идрок этиш, тўғри тушунишни ўрганиш, эстетик дидини ўстириш, уларда гўзалликка муҳаббат уйғотиш, гўзалликни яратиш қобилиятларини тарбиялаш жараёни
- Эстетик тарбия (нафосат тарбияси)нинг мақсади** – шахснинг воқеликка эстетик муносабатини шакллантиришдан иборат
- Эстетик фаолият кўникмалари** – эстетик эҳтиёжларни қондириш йўлида амалга ошириладиган хатти-ҳаракат кўникмалари

- Эстетик эҳтиёж** – шахснинг воқеликни эстетик жиҳатдан билиб олишга ундовчи субъектив омил (ички интилиш)
- Эстетик қараш** – эстетик онгнинг ғоявий негизи, табиат, ҳаёт, санъат моҳияти ҳақидаги фикр-мулоҳаза ва ғоялар тизими
- Эстетик қизиқиш** – шахснинг эстетик фаолият, воқелик ва санъат асарларини эстетик жиҳатдан ўзлаштиришга кириши
- Эстетик хис-туйғу** – инсоннинг воқеликка, кишиларга, ўз фаолиятига эстетик муносабати
- Этика (ахлоқшунослик)** – ижтимоий ахлоқ меъёрлари, уларнинг шахс, жамият ҳаётидаги ўрни, ахлоқнинг шаклланиш шарт-шароитлари, шаклларини ёритадиган фан
- Эътиқод** – дунёқараш негизида акс этувчи ижтимоий-фалсафий, табиий, иқтисодий, ҳуқуқий, маънавий-ахлоқий, эстетик ва экологик билимларнинг такомиллашган кўриниши; муайян ғояга чексиз ишонч
- Ўзбекистон Республикасининг “Таълим тўғрисида”ги Қонуни** – Ўзбекистон Республикасида таълим соҳасида олиб борилаётган давлат сиёсати моҳиятини тўла ёритиб, фуқароларга таълим-тарбия бериш, касб-ҳунар ўргатишнинг ҳуқуқий асосларини белгилайдиган, ҳар кимнинг билим олишдан иборат конституциявий ҳуқуқини таъминлайдиган бош ҳужжат
- Ўзбекистон Республикасининг “Кадрлар тайёрлаш Миллий дастури”** - Ўзбекистон Республикасининг “Таълим тўғрисида”ги Қонунига мувофиқ тайёрланиб, таълим соҳасини тубдан ислоҳ қилиш, уни ўтмиш мафкуравий қарашларидан халос этиш, ривожланган демократик давлатлар даражасида, юксак маънавий ва ахлоқий талабларга жавоб берадиган юқори малакали кадрлар тайёрлаш Миллий тизимини яратиш мақсадини ифодаловчи меъёрий ҳужжат
- Ўз-ўзига хизмат** – ўқувчилар томонидан оила, таълим, омма учун хизмат кўрсатиладиган муассасаларда ўз эҳтиёжларини қондириш, зиммаларидаги вазифаларни адо этиш мақсадида ташкил этиладиган меҳнат фаолияти тури
- Ўз-ўзини тарбиялаш** – ўқувчиларнинг ўзини ўзи идора қилиш, ўқувчилар органлари фаолиятида фаол иштирок этиш, ижтимоий мавқеини оширишнинг таъсирчан воситаси
- Ўз-ўзини тарбиялаш методлари** – ўқувчиларнинг ўзини ўзи идора қилишлари, турли ўқувчилар органлари фаолиятида фаол иштирок этишларини таъминлаш, уларнинг ижтимоий мавқеларини ошириш мақсадида қўлланилувчи усуллар
- Ўз-ўзини таҳлил (назорат) қилиш** – ўз шахси, мавжуд фазилатлари, хатти-ҳаракати, хулқ-атворини таҳлил қилиш, мавжуд сифатларни бойитиш ёки салбий одатларни бартараф этишга қаратилган фаолият усули
- Ўз-ўзини баҳолаш** – шахснинг мавжуд фазилатлари, хатти-ҳаракати, хулқ-атворини таҳлил қилиш орқали ўз шахсига баҳо беришга йўналтирилган фаолияти усули

- Ўзини ўзи тарбиялаш** – шахснинг ўзида ижтимоий аҳамиятга эга фазилатларни ҳосил қилиш, такомиллаштириш, салбий хислатларни бартараф этишга қаратилган ички фаолият
- Ўз-ўзини қайта тарбиялаш** – шахснинг ўзидаги салбий одатлар, характеридаги зарарли сифатларни йўқотиш, уларни бартараф этишга қаратилган ички фаолияти жараёни
- Ўйин** – кишилик фаолиятининг муҳим тури, ижтимоий муносабатлар мазмунининг болалар томонидан имитация (кўчириш, таклид қилиш) асосида ўзлаштириш шакли
- Ўйин технологиялари** – педагогик технологиялардан бири бўлиб, ўқувчиларни муайян жараёнга тайёрлаш, уларда маълум ҳаётий воқелик, ҳодисалар жараёнида бевосита иштирок этиш учун дастлабки кўникма, малакаларни ҳосил қилишга хизмат қилади
- Ўқитувчи** – педагогика, психологик ва тегишли мутахассислик бўйича махсус маълумот, касбий тайёргарлик, юксак ахлоқий фазилатларга эга бўлиб, таълим муассасаларида фаолият кўрсатувчи шахс
- Ўқув дастурлари** – узлуксиз таълим тизимининг турли босқичларида ташкил этиладиган ўқитиш мазмунини ёритувчи муҳим ҳужжатлардан бири
- Ўқув меҳнати** – ўқувчиларнинг илмий билимлар, ўқув фанлари асосларини ўзлаштириш орқали уларни амалиётга татбиқ этишга доир кўникма, малакаларни шакллантиришга қаратилган амалий фаолияти
- Ўқув режаси** – меъёрий, тегишли равишда барча турдаги таълим муассасалари сўзсиз амал қилишлари лозим бўлган давлат ҳужжати бўлиб, унда ҳар бир ўқув предметининг мазмуни, ўқув йилида ўзлаштирилиши зарур бўлган билим, кўникма, малакалар ҳажми кўрсатилади
- Ўқув фани** – таълим муассасаларида ўқитилиши йўлга қўйилиб, ўзида муайян фан соҳаси бўйича умумий ёки мутахассислик билим асосларини жамлаган манба
- Ўқувчиларни касб танлашга йўналтириш** – таълим муассасаларида меҳнат тарбиясини йўлга қўйишнинг асосий йўналишларидан бири бўлиб, ўқувчиларни муайян касб ёки ҳунарга доир билим, кўникма, малакалар билан қуроллантириш мақсадида ташкил этилади
- Ўқувчиларнинг ўқув фаолиятини назорат қилиш ва билимларини баҳолаш** – педагогик фаолият шаклларида бири бўлиб, у асосида ўқувчиларнинг билим, кўникма, малакалари даражаси баҳоланади
- Ўқитувчи нутқи** – ўқитувчининг таълим-тарбия жараёнида тил воситаларидан фойдаланиши
- Қиёсий педагогика** – таълимнинг жаҳон, минтақа, давлат миқёсидаги ривожланишининг умумий ва алоҳида тенденция, қонун ва қонуниятларини ўзаро солиштириш, қиёслаш асосида ўрганиб, халқаро педагогик тажрибанинг ижобий ва салбий жиҳатларини, миллий педагогик маданиятлар алмашинувининг шакл, усулларини аниқлайдиган фан
- Ҳаётий тажриба** – ҳар бир шахс томонидан унинг умри давомида орттириладиган тажрибалар

- Ҳамкорлик педагогикаси** – турли фанлар ёки мутахассислик асосларининг ўқитувчи ва ўқувчилар ўртасидаги ўзаро мулоқот асосида самарали ўрганиш мазмуни, тамойил, шакл, метод ва воситаларини кўрсатиб берадиган фан
- Ҳамкорлик таълими** – педагогик технологиялардан бири бўлиб, педагог ва ўқувчи (талаба)ларнинг таълимий фаолият жараёнида биргаликда ривожланишлари, бир-бирларини тушуна олишлари, бир-бирларига нисбатан яқинликни ҳис қилишлари, фаолият босқичлари, уларда эришилган натижаларни ҳамкорликда таҳлил қилишига йўналтириладиган таълим тури
- Ҳарбий ватанпарварлик тарбияси** – ёшларни ватан ҳимояси ва ҳарбий мудофаага тайёрлаш, уларда фавқулотда ҳолатларда ҳарбий мудофаани ташкил этиш кўникма, малакасини шакллантиришга йўналтирилган педагогик жараён
- Ҳарбий-ватанпарварлик тарбиясининг мақсади** ёшларни ватан ҳимояси, ҳарбий мудофаага тайёрлаш, уларда фавқулотда ҳолатларда ҳарбий мудофаани ташкил этиш кўникма, малакаларини шакллантириш
- Ҳарбий педагогика** – ҳарбий таълимнинг ўзига хос жиҳатлари, уни ташкил этишнинг самарали шакл, метод ва воситалари, илғор технологиялари, ҳарбий фаолиятни муваффақиятли ташкил этиш йўллари очиқ берадиган фан
- Ҳикоя методи** – баён қилинаётган маълумотларнинг тўғридан-тўғри ўқитувчининг жонли нутқи орқали идрок қилиш усули
- Хулқ ва фаолиятни рағбатлантириш методлари** – тарбияланувчининг хатти-ҳаракати, фаолиятига ижобий баҳо бериш асосида унга ишонч билдириш, кўнглини кўтариш, қўллаб-қувватлаш усуллари
- Ҳуқуқий маданият** – шахс томонидан ҳуқуқий билимларнинг ўзлаштирилиши, ҳуқуқий фаолиятни ташкил этиш даражасининг сифат кўрсаткичи
- Ҳуқуқий таълим** – ўқувчиларга ҳуқуқий меъёр, қонун ва ижтимоий-ҳуқуқий муносабатлар тўғрисида тизимланган билимларни бериш, уларда ҳуқуқий билимларни эгаллашга бўлган эҳтиёжни юзага келтириш, ҳуқуқий онгни шакллантириш жараёни
- Ҳуқуқий тарбия** – шахс томонидан ўзлаштирилган назарий-ҳуқуқий билимлар негизида ҳуқуқий фаолиятни ташкил этишга доир кўникма, малакаларни ҳосил қилиш, унда ижобий мазмундаги ҳуқуқий сифатларни қарор топтириш, ҳуқуқий маданиятни шакллантиришга йўналтирилган педагогик жараён



## Фойдаланилган адабиёт ва манбалар:

1. Ўзбекистон Республикасининг “Таълим тўғрисида”ги Қонуни // Ўқувчи маънавиятини шакллантириш. – Тошкент: “Ma’rifat-Madadkor”, 2000. – 7-б.
2. Ўзбекистон Республикасининг “Кадрлар тайёрлаш Миллий дастури // Ўқувчи маънавиятини шакллантириш / Нашр учун масъул: Ж.Ғ.Йўлдошев. Тузувчилар Ж.Фозилов, Р.Султонов., Ҳ.Саидов. – Тошкент: “Ma’rifat-Madadkor”, 2000. – 46-52-б.
3. Каримов И.А. Буюк келажакимизнинг ҳуқуқий кафолати. – Тошкент: Шарқ нашриёт-матбаа концерни Бош таҳририяти, 1993. – 27-28-б.
4. Баркамол авлод орзуси // Нашр учун масъул: Т.Рисқиев. Тузувчилар: Ш.Қурбонов, Ҳ.Саидов, Р.Аҳлиддинов. – Тошкент: “Шарқ” НМК Бош таҳририяти, 1999. – 182 б.
5. Каримов И.А. Ўзбекистон XXI асрга интилмоқда. – Тошкент: “Ўзбекистон”, 1999. – 73 б.
6. Архангельский С.И. Учебный процесс в высшей школе и его закономерные основы. – М.: Высшая школа, 1980. – 367 с.
7. Беспалько В.П. Слагаемые педагогической технологии. – Москва Педагогика, 1989. – С. 8.
8. Большая психологическая энциклопедия. – Москва: Эксмо, 2007. – С. 134.
9. Дидактика / О.Розиқов ва б. – Тошкент: “Фан” нашриёти, 1997. – 302 б.
10. Ибрагимов Х.И., Абдуллаева Ш.А. Педагогика назарияси / Дарслик. – Тошкент: “Fan va texnologiya” нашриёти, 2008. – 286 б.
11. Ибрагимов Х.И., Йўлдошев У.А., Бобомирзаев Х. Педагогик психология / Ўқув қўлланма. – Тошкент: “O’zbekiston milliy ensiklopediyasi” Davlat ilmiy nashriyoti, 2007. – 407-б.
12. Ivanov P.I., Zufarova M.E. Umumiy psixologiya / Oliy ta’lim muassasalari uchun darslik. – Toshkent: “O’zbekiston faylasuflari milliy jamiyati” nashriyoti, 2008. – 311-b.
13. Исламгулова С.К. Технологизация процесса обучения в школе: теория и опыт. – Алматы: Творческая педагогика, 2003. – С. 23.
14. Йўлдошев Ж.Ғ., Усмонов С.А. Замонавий педагогик технологияларни амалиётга жорий қилиш / Қўлланма. – Тошкент: “Fan va texnologiya” нашриёти, 2008. – 130 б.
15. Йўлдошев Ж.Ғ., Усмонов С.А. Таълим менежменти. – Тошкент: А.Авлоний ХТРХМОМИ “Nikon Print”, 2006. – 73 б.
16. Mavlonova R., To’raeva O., Xoliqberdiyev K. Pedagogika / Kasb-hunar kollejlari ushun darslik. – Toshkent: “O’qituvchi” nashriyot-matbaa ijodiy uyi, 2010. – 495 b.
17. Oila psixologiyasi / Mualliflar: G’v.Shoumarov va boshqalar. Prof. G’v.Shoumarov tahriri ostida. – Toshkent: “Sharq” NMAK, 2008. – 60-b.
18. Очилов М., Янги педагогик технологиялар. – Қарши: “Насаф” нашриёти. 2000. – 79-б.

19. Pedagogika / Bakalavriat yo'nalishi uchun darslik. Prof. M.X.Toxtaxodjayevaning umumiy tahriri ostida. – Toshkent: “O'zbekiston faylasuflari milliy jamiyati” nashriyoti, 2010. – 400 b.
20. Педагогика / В.А.Сластенин, И.Ф.Исаев, А.И.Мищенко, Е.М.Шиянов. – Москва: Владос, 1997. – С. 297.
21. Педагогика / Проф. В.В.Белоусова ва И.Н.Решетень умумий тахрири остида. – Тошкент: Ўқитувчи, 1990. – 191-б.
22. Педагогика фанидан изоҳли луғат / Ж.Ҳасанбоев ва б. – Тошкент: “Fan va texnologiya” нашриёти, 2009. – 671 б.
23. Педагогика / Ўқув қўлланма. Ш.А.Абдуллаева, Д.А.Ахатова, Б.Б.Собиров, С.С.Сайитов. – Тошкент: Фан, 2004. – 214 б.
24. Психология. Қисқача изоҳли луғат / Тузувчилар: М.Г.Давлетшин ва б. Масъул муҳаррир: М.Г.Давлетшин. – Т.: Низомий номидаги ТДПУ, 1998. – 18-б.
25. Раҳмонов Ф. Замонавий таълим воситалари асосида касб-хунар коллежлари ўқувчиларининг касбий тайёргарлигини шакллантириш технологияси / Ўқув-методик қўлланма. – Тошкент: Т.Н.Қори Ниёзий номидаги ЎзПФТИ, 2009. – 6-б.
26. Сайидахмедов Н. Янги педагогик технологиялар. – Тошкент: Молия, 2003. – 172 б.
27. Синфдан ва мактабдан ташқари тарбиявий ишлар Концепцияси // Маърифат г. – Тошкент: 1993 йил, 3 март.
28. Тарбия / Ота-оналар ва мураббийлар учун энциклопедия. Тузувчи: М.Н.Аминов. Масъул муҳаррир А.Мажидов. – Т.: “O'zbekiston milliy ensiklopediyasi” Davlat ilmiy nashriyoti, 2010. – 528-б.
29. Талызина Н.Ф. Управление процессом усвоения знаний. – Москва: Изд-во МГУ, 1984. – С. 13.
30. Толипов Ў., Усмонбоева М. Педагогик технологияларнинг татбиқий асослари / Ўқув қўлланма. – Тошкент: Фан, 2006. – 66-б.
31. Толипов Ў.Қ., Усмонбоева М.Ҳ., Ғозиева Л.М. Ўқувчиларда ғоявий иммунитетни шакллантиришнинг амалий жиҳатлари / Ўқув-методик қўлланма. – “Фан” нашриёти, 2007. – 57-б.
32. Турсунов И., Нишоналиев У. Педагогика курси. – Тошкент: “Ўқитувчи”, 1997. – 188 б.
33. Усмонов С.А. Имитацион модел қурилмалари воситасида муҳандис-педагогларни тайёрлашнинг илмий-методик асослари: Пед.фанл.номз. ... дисс. – Т.: 2007. – 17-б.
34. Файзуллаева Д.М. Замонавий машина жиҳозларидан фойдаланиш бўйича талабаларда кўникма ва малакаларни шакллантириш: Пед.фанл.номз. ... дисс. – Т.: 2005.
35. Фалсафа. Қисқача изоҳли луғат. – Тошкент: “Шарқ” нашриёт-матбаа акциядорлик компанияси, 2004. – 202-б.

36. Ходжабаев А.Р. Научно-педагогические основы учебно-методического комплекса подготовки учителя труда: Дисс. ... докт. пед. наук. – Т.: 1992. – С. 132.
37. Худойбергенова Ў. Иқтидорли болаларни ўқитишга ихтисослашган мактаблар фаолияти самарадорлигини оширишнинг педагогик асослари: Пед.фанл.номз... дисс. – Тошкент: 2006. – 20-21-б.
38. Ўзбекистон Миллий энциклопедияси. 1-том. – Тошкент: “Ўзбекистон миллий энциклопедияси” Давлат илмий нашриёти, 2000. – 134-б.
39. Ўзбек тилининг изоҳли луғати. А – Д / 5 жилдли. Биринчи жилд. – Тошкент: “Ўзбекистон миллий энциклопедияси” Давлат илмий нашриёти, 2006. – 468-б.
40. Ўзбек тилининг изоҳли луғати. Е – М / 5-жилдли. Иккинчи жилд. А.Мадвалиев таҳрири остида. Таҳрир хайъати: Э.Бегматов ва б. – Тошкент: “Ўзбекистон миллий энциклопедияси” Давлат илмий нашриёти, 2008. – 184-б.
41. Ўзбек тилининг изоҳли луғати. Н – Тартибли / 5 жилдли. Учинчи жилд. А.Мадвалиев таҳрири остида. Таҳрир хайъати: Э.Бегматов ва б. – Тошкент: “Ўзбекистон миллий энциклопедияси” Давлат илмий нашриёти, 2007. – 381-б.
42. Ўзбек тилининг изоҳли луғати. Тартибот – Шукр / 5-жилдли. Тўртинчи жилд. А.Мадвалиев таҳрири остида. Таҳрир хайъати: Э.Бегматов ва б. – Тошкент: “Ўзбекистон миллий энциклопедияси” Давлат илмий нашриёти, 2008. – 267-б.
43. Ўқувчи маънавиятини шакллантириш. – Тошкент: “Ma’rifat-Madadkor”, 2000. – 30-б.
44. Қудратов Т. Нутқ маданияти асослари / Олий ўқув юртлари учун ўқув қўлланма. – Тошкент: “Ўқитувчи”, 1993. – 23-б.
45. G’oziyev E.G’. Psixologiya / Kasb-hunar kollejlari uchun darslik. – Toshkent: “O’qituvchi” nashriyot-matbaa ijodiy uyi, 2008. – 146-b.
46. <http://abc.vvsu.ru/Books/instrum/page0016.asp>.
47. <http://dic.academic.ru/dic.nsf/socio/4789>.
48. [http://www.e-osnova.ru/PDF/osnova\\_14\\_7\\_656.pdf](http://www.e-osnova.ru/PDF/osnova_14_7_656.pdf).
49. <http://www.grandars.ru/college/psihologiya/professionalnye-kachestva.html>.
50. <http://ru.wikipedia.org/wiki>.
51. <http://ziyonet.uz.uzc.education.system.college>.
52. [http://imp.rudn.ru/psychology/pedagogical\\_psychology/13.html](http://imp.rudn.ru/psychology/pedagogical_psychology/13.html).
53. [http://mirslovarei.com/content\\_eco/pedagogicheskaja-kultura-32491.html](http://mirslovarei.com/content_eco/pedagogicheskaja-kultura-32491.html).
54. [http://msk.treko.ru/show\\_dict\\_1234](http://msk.treko.ru/show_dict_1234).
55. [www.portalus.ru/modules/shkola/rusreadme.php?subaction=showfull&id](http://www.portalus.ru/modules/shkola/rusreadme.php?subaction=showfull&id).
56. <http://psylist.net/hpor/ped037.htm>.
57. <http://psi.webzone.ru/st/050200.htm>.

## МУНДАРИЖА

Сўзбоши	3
Ўзбекистон Республикасида таълим тизими.....	4
“Педагогика” шахсни тарбиялаш ва ривожлантириш тўғрисидаги фан сифатида.....	34
Тарбия назарияси.....	49
Таълим-тарбия жараёнида мустақил фикрлаш ва илмий дунёқарашни шакллантириш.....	85
Таълим назарияси (Дидактика).....	102
Педагогик маҳорат асослари.....	137
Таълим жараёнида илғор педагогик технологияларни қўллаш.....	168
Иловалар.....	207
Интерфаол методлардан намуналар.....	-
Таянч тушунчалар луғати.....	223
Фойдаланилган адабиётлар рўйхати.....	241

